

Journal de la
PRESTIDIGITATION

MARS-AVRIL

n° 309



REVUE DE L'ASSOCIATION FRANÇAISE DES ARTISTES PRESTIDIGITATEURS - 57^e ANNÉE - 1976 - 10 F / 100 FB / 10 FS



SOMMAIRE

Editorial	243
Max TASSEL	244
CARTOMAGIE	
Coincidence Magique	245-247
Contrôle d'une carte	247
Le Cirque	248
BOULES	
Passé de Boule et de Foulard	249
MENTALISME	
Japonaiserie	250
Prédiction épatante	251
TOURS DIVERS	
La glace cousue	252-253
PARTIES ADMINISTRATIVES	
Conseil National	255
Groupe de Paris	255
Carnet du Journal	255
Dans les Amicales	256-261
FEUILLETON	
L'Art de la Magie	1 - 8
SCENE et PRESENTATION	
Les applaudissements	263
SOIERIES	
Le foulard noué sur la corde	264-265
MICROMAGIE	
Une pièce de cuivre se transforme	266-267
CORDES	
Cône, corde et foulard	268-269
AU FUMOIR	
Nouvelle disparition de cigarette allumée	270
INTERVIEW	
Une distinction honorifique pour François PERRIER	271
MAGIE AU DESSERT	
Les balles éponges	271
ORIGAMI	
Soutien-gorge et slips d'un coup de ciseau	272-273
VENTRILOQUIE	
Le Magicien ventriloque	274

Notre couverture : **BLAISE**

2e Page : **GIL et BLAISE**



éditorial 

L'ESPRIT D'EQUIPE

Il est un principe que toute association s'efforce d'appliquer, c'est la mise en commun des idées.

Nous sommes, à la fois, dépositaires et redevables des idées anciennes, témoins et responsables des idées nouvelles; chacun disposant de ce patrimoine pour le dispenser selon sa conscience et son talent.

Cette mise en commun des idées, des points de vue, et des personnalités de chacun, représente un état d'esprit que nous essayons d'appliquer à la réalisation de votre journal. Nous pensons, ainsi, plaire à chacun par la variété et la diversité. D'ailleurs, vos encouragements, et ils sont nombreux, nous vont droit au cœur. De même, vos suggestions et vos critiques "constructives" nous sont très utiles, et nous espérons que vous continuerez à nous écrire avec le même soin que nous nous attachons à vous lire.

Cependant, si quelques uns pensaient qu'il suffit d'avoir des sociétaires qui cotisent pour pouvoir réaliser un journal, ils ignoreraient probablement les responsabilités et les devoirs qu'on se doit de remplir auprès des lecteurs. Ils ignoreraient également le dévouement et le désintressement dont il faut savoir faire preuve, persuadés que, seul, l'argent peut inciter à travailler. De même ignoreraient-ils que la politesse reste, quand même, encore une qualité actuelle, alors que la courtoisie et le savoir-vivre semblent passer pour des vertus féodales de quelque époque révolue.

C'est peut être un peu notre fierté, qui nous incite à garder notre foi d'amateur, en réalisant cette revue qui passe pour professionnelle, et appréciée, aux yeux de nos lecteurs dans le monde. Qu'il me soit permis, en passant, de remercier ces nombreux abonnés volontaires, non membres de notre association, et dont l'abondant courrier nous porte témoignage.

C'est ainsi, grâce à la bonne volonté, l'entente de tous à tous les échelons, l'amitié dont nous parlions dans un éditorial récent, et la haute autorité d'un directeur compétent, qu'il règne ici ce climat, envié peut-être par certains.

Alors, ce doit être cela ... l'esprit d'équipe.

HORACE

MAX TASSEL

Il peut paraître étonnant qu'une sommité d'une profession qui exige dans son exercice, un sérieux soutenu, soit, à ses heures, un véritable champion du "gag". Pourtant notre ami Max TASSEL est, à la fois, un chirurgien dentiste de renom et un habile illusionniste... comique.

Né le 13 octobre 1919 à Lieurey, dans l'Eure, il finit ses études aux facultés de Caen et de Paris, puis à l'Ecole Dentaire de Paris où il soutint sa Thèse de Docteur en Chirurgie Dentaire. Sur concours, il devint Chef de Clinique et exerça, notamment, dans les services de stomatologie de Villejuif, de Paul Brousse et de l'hôpital Cochin.

Marié en 1947, il a deux enfants : un fils de 24 ans, élève Commissaire Priseur et une fille de 22 ans, qui étudie le piano au Conservatoire.

Il est, actuellement, attaché d'enseignement à l'Ecole Nationale de Chirurgie Dentaire à Paris 5, à Montrouge et délégué au Centre Jean Delibéros, rue de la Tour-d'Auvergne à Paris, où il professe aux étudiants de 5ème année (la dernière).

Il a produit 4 films pédagogiques et il est l'auteur de photographies et d'un album destinés aux étudiants qui lui ont valu de flatteuses récompenses.

Son amour de la Magie a été très précoce ; à l'âge de 8 ans, il découpait dans les journaux et revues tout ce qui traitait de l'Illusion pour en faire son profit, à sa façon.

Son père, vétérinaire dans l'Eure, avait la réputation de faire "tourner les tables". Peut-être tient-il de cela son goût pour l'"étrange" et pour notre Art dans lequel certains voient des manifestations de l'"impossible".

Durant l'occupation, il organisa des spectacles gais dans les Chantiers de Jeunesse.

C'est à cette époque qu'il devint convaincu que la "Magie" ne se conçoit que dans des spectacles qui, dès le premier contact avec le public, suscitent le sourire, sinon le rire, créant ainsi une ambiance favorable. Pour lui, l'artiste doit tout faire par son attitude, sa présentation et même son costume, pour que son auditoire soit tout de suite "en condition". De là à un penchant pour les "gags"...

Par suite d'une circonstance imprévue, il fit la connaissance en 1943, de notre ami PRINSARD qui, l'ayant vu faire des manipulations de cigarettes et de cartes, lui conseilla de rentrer à l'A.F.A.P. et, dans ce but, fut son parrain en 1945.

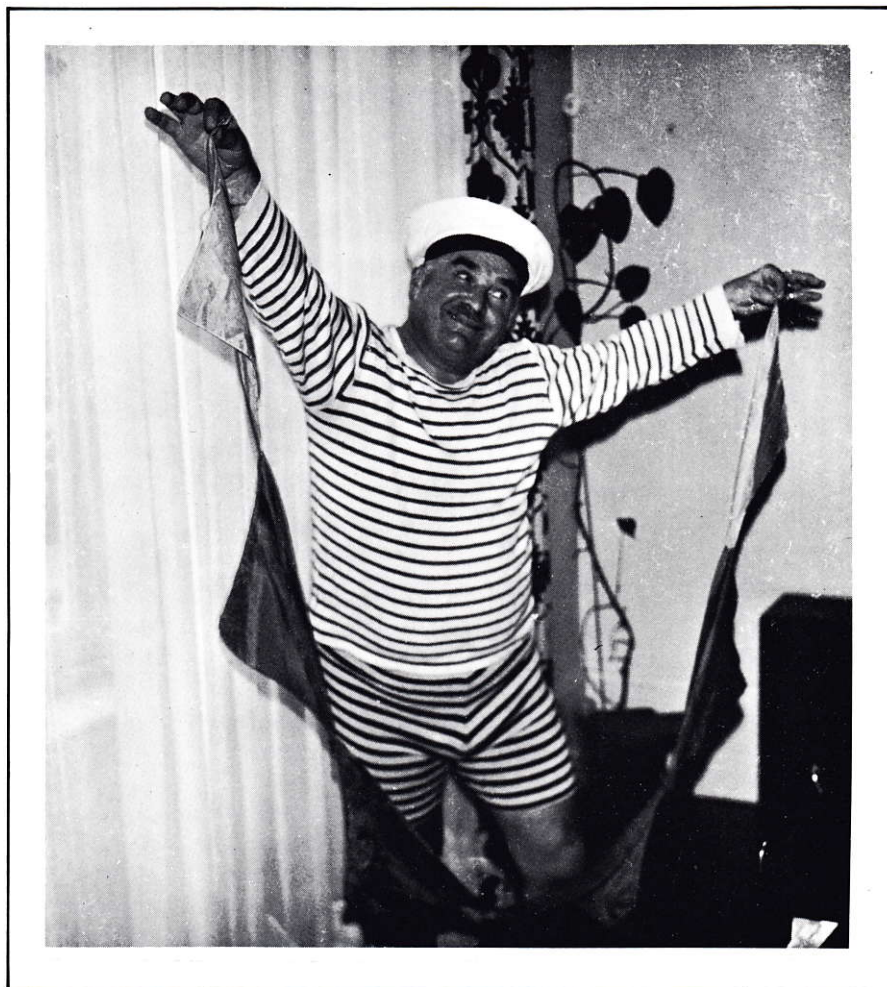

MAX TASSEL

Durant ses vacances, il prépare des tours nouveaux pour ses amis au cours des week-end de chasse qu'il passe en Sologne, en Yougoslavie, en Tchécoslovaquie, en Irlande, en Ecosse et en Espagne.

Il est passé à la télévision tchèque, à l'occasion d'un de ces rendez-vous.

Il a contribué, avec l'abbé BREHAMET à quelques séances dans les hôpitaux et les prisons.

Il possède une importante garde-robe composée de costumes destinés à provoquer le rire dès son entrée en scène, (costume de marin, tutu etc.) et un très impressionnant habit de fakir.

Il considère comme un de ses meilleurs tours la "transmission de pensée collective" qu'il présente avec beaucoup d'humour et que nous avons pu voir plusieurs fois.

En 1965, l'Ecole Dentaire lui a offert une médaille de bronze pour ses 10 ans

d'enseignement et, en 1975, il a été décoré de l'Ordre National de Mérite.

Il adore les jeux de mots spirituels à la LAQUIER et s'intéresse aux sports. Il fait du bateau et sur son "Requin" il participe à de nombreuses régates. Il joue également au tennis chaque semaine et pratique le golf.

En plus de ces activités "physiques", il fait des tournois de bridge et d'échecs.

Il a une belle collection d'automates anciens et... en état de marche.

Il s'intéresse également à la peinture et, plus spécialement, à la peinture ancienne hollandaise et de l'école flamande. Il possède de très jolis tableaux.

Et voilà cet homme aux goûts très éclectiques, qui aime vivre dans la joie. Professeur, il a su garder un esprit "étudiant" que, personnellement, je trouve très "tonique"

Max TASSEL est vraiment un très chic type.

G. UNAL de CAPDENAC

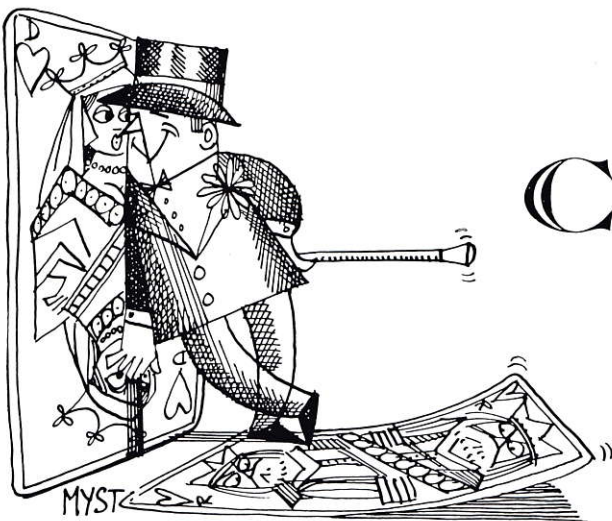

CARTOMAGIE

COINCIDENCES MAGIQUES

par Arthur de Ascanio (Marcus)

EFFET :

Quatre spectateurs choisissent librement quatre cartes qui sont remises dans le jeu. Après mélange, les cartes sont distribuées sur la table une à une, jusqu'à ce que le premier spectateur dise "Stop". Cette carte est mise de côté, sans être montrée. On répète la même chose avec les trois autres spectateurs jusqu'à ce qu'il y ait ainsi quatre cartes mises de côté. Il se trouve que ces quatre cartes sont précisément les cartes choisies !

L'exécution de ce tour magnifique demande au lecteur la connaissance de deux procédés techniques que nous allons d'abord mettre en lumière :

1°) Le "STOP" Psychologique.

Il s'agit de forcer une carte en obligeant "psychologiquement" un spectateur à dire "Stop" à un moment précis, pendant la distribution des cartes sur la table.

Hugard et Braue nous en donnent le "processus" à la page 353 de leur livre "LA TECHNIQUE MODERNE AUX CARTES", édition Payot 1955 ; nous vous conseillons de le lire attentivement, mais en voici un raccourci qui remettra sur la voie ceux qui l'aurait un peu oublié.

Lors de la remise en jeu, la carte du spectateur est contrôlée et amenée au septième rang à compter du dessus du jeu.

Lentement, très ouvertement et honnêtement, le magicien distribue cinq cartes sur la table, figures en bas, il surveille les cartes qu'il distribue et garde le silence.

Après avoir distribué la cinquième carte ; il **marque un temps**, jette un regard de surprise au spectateur et, sur un ton le poussant à faire un choix autant que d'étonnement pour sa lenteur, il dit : "Dites STOP quand vous voudrez".

Le Magicien distribue encore deux cartes sur la table, et, à la seconde, la septième de la distribution, le spectateur, inévitablement dira "STOP".

Le succès, avec le préambule psychologique qui le rend possible dépend du curieux état d'esprit dans lequel

l'opérateur doit placer le spectateur. En premier lieu, il s'abstient volontairement d'expliquer au spectateur ce qu'il se propose de faire pendant qu'il distribue les cinq premières cartes. Le spectateur ne s'explique pas le but de ce qui s'exécute, il observe avec attention, sans comprendre. Pour lui l'opérateur distribue les cartes pour une raison qui lui échappe encore, c'est pourquoi il se presse de dire "STOP".

2°) LE FILAGE "AU TEMPS".

Certain geste, certaines actions ont uniquement pour objet de faciliter ce qu'en prestidigiton on appelle "un temps".

Un "temps" c'est le moment opportun pour exécuter une passe qui doit être ignorée du public. Dans ce cas, le geste ou le fait que constitue le "temps" a pour but d'attirer l'attention du public vers un objet éloigné de l'endroit où s'opère le prestige.

C'est ce que Robert-Houdin appelait la "diversion" et que maintenant les Anglo-saxons désignent par le mot à la mode de "misdirection".

Il s'agit, dans notre effet, de changer trois cartes par trois autres et cette action a lieu immédiatement après avoir tourné face en haut, une carte qui était sur la table.

Nous allons vous décrire par le menu cette passe en quatre phases :

1) Le jeu est dans la main gauche en position de distribution des cartes. La pulpe charnue du bout du petit doigt gauche maintient un "break" (séparation) des trois premières cartes. La main droite, dos en haut, tient (avec le pouce, par le bord étroit inférieur et le médium par l'autre petit bord opposé) un autre petit paquet de trois cartes.

Sur la table, faces en bas, il y a une quatrième carte.

(Ces conditions initiales peuvent paraître particulières au lecteur, mais elles s'adaptent exactement au filage que nous aurons à pratiquer au cours de notre tour).

2) Après avoir éveillé la curiosité de l'auditoire au sujet de l'identité de la carte qui est sur la table, vous vous disposez à la retourner face en haut. C'est alors que vous exécuterez ce filage dont dépend le succès du tour.

3) Placez l'extrémité du médius gauche sur le coin extérieur gauche de la carte qui est sur la table, comme si c'était un geste naturel pour faciliter l'action de la retourner. Il en résultera que le jeu, tenu dans la main gauche, se tourne face en haut, cachant ainsi complètement le "break" maintenu par l'auriculaire gauche.

4) Tenant toujours l'autre paquet de trois cartes entre le pouce et le médius droits, faites glisser le grand bord gauche de ce paquet, sous le grand bord droit de la carte qui est sur la table et retournez cette carte face en haut de la même façon que pour l'exécution du "Bonneteau Mexicain". (Les spectateurs porteront, pour un instant et d'une façon irresistible, toute leur attention sur cette carte, désirant connaître son identité).

Continuez alors calmement le mouvement vers la gauche, commencé par la main droite, en même temps que la main gauche se déplace dans la même direction et retourne le jeu, face en bas. Ces déplacements se font et se conjuguent sans aucune pause, sans nervosité. Arrêtez quand le paquet tenu par la main droite, est directement au-dessus du jeu tenu en main gauche.

5) Prenez alors, par ses bords étroits, entre le pouce et l'annulaire droits, les trois cartes du dessus du jeu, séparées du restant des cartes par la pulpe de l'auriculaire ; en même temps, abandonnez sur le sommet du jeu, les trois cartes que portait la main droite, déplacez ensuite, avec naturel, la main droite vers le front et avec le médius gauche, poussez en avant la carte retournée, en faisant quelques commentaires sur cette carte.

Dans les paragraphes (4) et (5), nous nous sommes limités à traduire, en le généralisant à des cartes quelconques, ce filage spécial décrit par Hugard et Braue dans l'édition anglaise de leur ouvrage "EXPERT CARD TECHNIQUE" (4^e partie, chapitre III), mais nous insistons sur un point crucial, qui à notre avis, n'a pas été suffisamment éclairé par les auteurs pour le cas qui nous occupe, soit l'échange d'un petit talon de trois cartes ; et voici notre façon de procéder, qui est instantanée et complètement silencieuse :

Quand le paquet de trois cartes, de la main droite, est placé sur le jeu de la main gauche, les doigts droits poussent celui-ci, de façon que l'angle extérieur gauche du paquet de la main droite dépassent franchement le bord du jeu (celui-ci ne doit pas être à niveau, mais incliné par rapport au sommet du jeu). Enfin ce qui est très important, le pouce gauche s'appuie sur le coin extérieur gauche du dit paquet, en faisant une pression, à travers lui, à l'arête même du bord du jeu. Dans cette position (adoptée pendant une fraction de seconde), il est très facile de tirer, avec l'annulaire et le pouce droit, le paquet des trois cartes qui se trouve au-dessus du "break" de l'auriculaire gauche.

En procédant ainsi, le change des cartes se fait d'une façon rapide, sans aucun frottement. Bien étudié, ce change est très sûr, et lorsque vous aurez bien en main

LE "STOP" PSYCHOLOGIQUE et LE FILAGE AU "TEMPS"

vous pourrez, cartes en main, passer à la façon d'opérer de "COINCIDENCES MAGIQUES" que vous brûlerez de mettre dans votre Répertoire :

EXECUTION :

1) D'un jeu de 52, donnez quatre cartes à choisir librement. Faites-les remettre dans le jeu, en commençant par ordre de prise. Contrôlez les 4 cartes sur le dessus du jeu par la méthode que vous préférez. Comme elles se trouvent inversées, vous pratiquerez un mélange par pelage des cartes du dessus qui en inverseront l'ordre. (A. Vous trouverez une excellente méthode de ce contrôle de 4 cartes dans le Tome II de la Prestidigitation du XX^e de tour de cartes" d'Hiliard, Edition Payot, 1954, page 536, sous le titre : Le tour des As de Cardini).

Continuez encore à peler sur ces quatre cartes encore six cartes, de façon que les cartes tirées par les quatre spectateurs se trouvent être placées au septième, huitième, neuvième et dixième rang. Remplacez ces dix cartes sur le dessus du jeu et continuez un faux mélange qui ne les déplacera plus.

2) Tournez-vous vers le premier spectateur et distribuez à partir du dessus du jeu les cartes une à une et faites en sorte qu'il dise "STOP" sur la septième carte, par le procédé du "STOP PSYCHOLOGIQUE". Emparez-vous de cette septième carte, qui est précisément celle du premier spectateur et mettez-la de côté sur votre droite, sans la montrer.

3) Comme vous désirez donner toutes garanties au spectateur, vous lui dites : "Remarquez que j'ai déposé les cartes une à une". En disant ces mots, vous distribuez une à une, sur le talon de six cartes qui est sur la table, les trois premières cartes du dessus du jeu (qui sont les trois autres cartes choisies).

4) Tournez-vous vers le second spectateur. Formez un nouveau paquet à la droite du premier, distribuez les cartes jusqu'à ce qu'on vous dise "Stop". Insistez en disant qu'il est complètement libre de s'arrêter quand il veut (ce qui est vrai !!!). Séparez la carte qu'il vous indique (elle est quelconque) et placez la à droite de la carte du premier spectateur.

5) Répétez la même opération avec le troisième spectateur.

6) Enfin, donnez ce qui reste du jeu au quatrième et dernier spectateur et faites que ce soit lui qui distribue les cartes, s'arrête quand il veut et mette de côté sa carte (sans la regarder) à droite des trois autres. Placez les cartes qui restent dans la main de votre "victime" sur le talon qu'il a lui-même formé.

7) Prenez les paquets de cartes en plaçant celui de la gauche sur celui qui est immédiatement à sa droite.

Placez toutes les cartes dans votre main gauche (les trois cartes de dessus seront respectivement les cartes choisies par le quatrième, troisième et second spectateur).

8) Vous faites un examen de toutes les opérations qui ont été faites ; pendant que vous parlez vous comptez

CONTROLE D'UNE CARTE

Après la prise d'une carte, le jeu est coupé comme le montre le dessin ; la carte est remise sous le paquet A dont les figures font face au public. Cette main se retourne paume en bas et les deux mains se rapprochent pour refermer la coupe, emprisonnant la carte au centre du jeu. Mais au

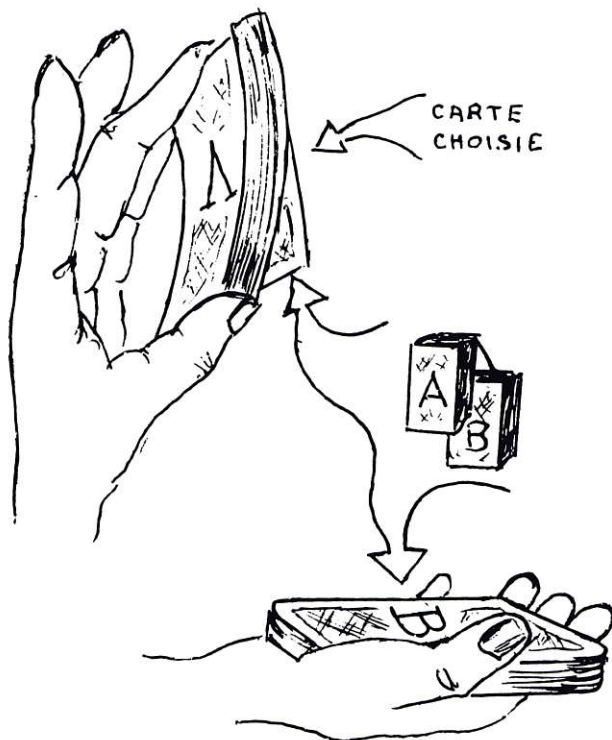

dernier moment, pendant le trajet des deux mains, le pouce A lâche la carte du dessous (figure) et le paquet B vient glisser dans l'ouverture ainsi formée. La carte se retrouve sous le jeu. Puis, égaliser.

Cette manœuvre est invisible.

N.D.L.R.

Cette manipulation n'est pas entièrement nouvelle, mais nous avons pensé qu'elle était susceptible d'intéresser nos jeunes lecteurs.

VIENT DE PARAITRE

La nouvelle édition 1975-1976 de l'**ANNUAIRE des MAGICIENS**,

- 1200 noms et adresses de magiciens français et étrangers ;
- 100 photographies de magiciens parmi les plus connus.

En vente à PHOTO SERVICE, **SERGE BOURDIN**
6, place Saint-Fargeau - 75020 PARIS.

secrètement les trois premières cartes et vous introduisez entre elles et le restant du jeu la pulpe charnue du bout de l'auriculaire de la main gauche.

9) En terminant votre phrase, vous dites : "Naturellement ce serait un très grand hasard qu'une quelconque de ces quatre cartes soit précisément l'une des quatre cartes choisies.

Cependant, il me semble que nous avons rencontré aujourd'hui ce HASARD (désignez la carte du premier spectateur et tournez-vous vers lui) c'est précisément votre carte ; voulez-vous nous dire quelle est cette carte ?"

10) Pendant que vous parlez, vous réunissez les trois cartes (quelconques) qui sont à côté de la carte du premier spectateur, en un seul talon. Pour ceci, utilisez seulement la main droite ; placez la carte de la droite sur sa voisine de gauche, et ces deux sur la suivante. Prenez ces trois cartes par leurs bords étroits avec le médium devant et le pouce, en arrière.

11) Quand le premier spectateur vous dit le nom de sa carte, donnez quelques petits coups avec le petit paquet de la main droite sur la carte qui est restée face en bas sur la table ; répétez cabalistiquement le nom de la carte que vous a dit le spectateur et ajoutez : "Ce sera de loin un miracle s'il se trouve que ce soit votre carte !"

Ces paroles sont très importantes, car elles éveillent au maximum la curiosité de l'auditoire sur l'identité de la carte qui est sur le tapis ; de plus elles sont psychologiquement nécessaires pour rendre invisible le "filage à temps" que vous allez faire ensuite.

12) Quand vous voyez que tout l'auditoire est impatient de connaître la carte en question, vous glissez lentement et "dramatiquement" le petit talon de la main droite SOUS la dite carte en vous servant de celui-ci comme d'une pelle et en tournant la main droite vers la gauche, vous retournez la carte face en haut. Réalisez alors le "FILAGE à TEMPS" tel que nous l'avons expliqué dans la première partie.

Si vous avez bien assimilé la technique de ce mouvement, et si vous avez préparé psychologiquement votre auditoire, le filage est absolument insoupçonnable.

13) La main droite tient maintenant un nouveau talon formé (de bas en haut) par les cartes du second, troisième et quatrième spectateur. Laissez tomber la carte du DESSOUS sur le tapis et demandez au second spectateur quelle est sa carte ?

Retournez cette carte de la même façon que celle du premier spectateur en vous servant des deux cartes de la main droite comme d'une pelle.

14) Répétez la même chose avec la carte du troisième spectateur.

15) Avant de désigner la dernière carte, rappelez à l'auditoire que le quatrième spectateur a choisi librement la carte qui reste, en distribuant lui-même ses cartes. Demandez le nom de la dernière carte, retournez-la lentement, faites semblant d'avoir peur, et montrez-la en étant autant stupéfait que votre auditoire.

En effet, cela constitue un curieux mystère pour les spectateurs.

Adapté "d'ILLUSIONISMO"
par Geroges RIFFAUD

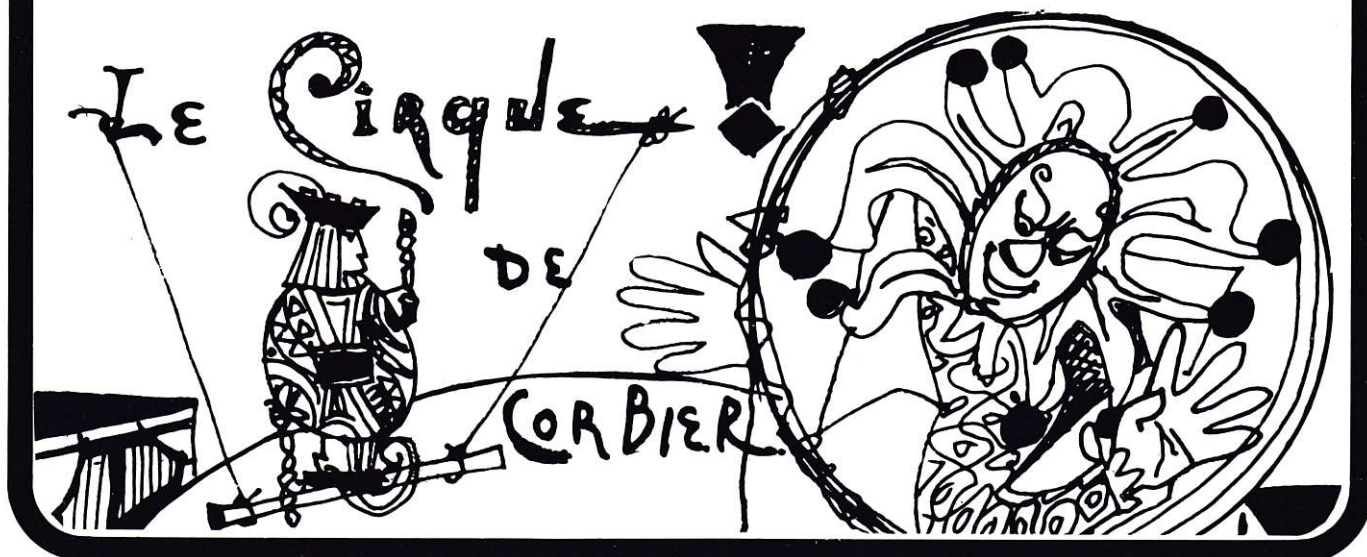

Nos lecteurs peuvent, soit présenter cette routine dans son ensemble, soit en extraire les tours qui leur plairont plus particulièrement. Adapté par E. PANCRASI, Président honoraire de l'A.F.A.P.

IV. LES DIXIS.

Jeu en main gauche. Eventailler et retourner faces en l'air sur le jeu les 4 cartes supérieures : 10P 10C 10T 10K.

Les égaliser sur le jeu en prenant un break sous la 6ème carte. Saisir les 6 cartes avec la main droite et déposer le jeu.

Prendre le paquet en main gauche. Retourner successivement sous le paquet 10K 10T 10C 10P. Reposer le paquet sur le jeu. Prendre celui-ci en main gauche.

Donner faces en bas les 4 premières cartes en une rangée de gauche à droite en disant : 10K 10T 10C 10P.

Prendre le 10P (?), le placer sous le jeu. Double turnover : le 10P est passé dessus. Double turnover. Reprendre le 10P (?), le placer sous le jeu. Simple turnover : il est remonté. Le déposer sur la table, face en l'air à la place qu'il occupait précédemment.

Prendre le 10C (?), le placer sur le jeu, retourner le poignet et montrer que le 10C est passé dessous. Le déposer face en l'air à côté du 10P.

Break sous la carte cornée. Prendre le 10T (?), le placer au milieu en ouvrant le jeu au break. Montrer qu'il est descendu. Le déposer face en l'air à côté du 10C.

Poser le jeu sur le 10K (?). Retourner la carte supérieure, le 10K est monté. Le déposer à côté du 10T.

Rassembler ces 4 cartes et les placer sous le jeu.

V. LES HUITOS.

Jeu en main gauche. Break sous la carte supérieure.

Saisir le carton avec la main droite. Tapoter le jeu en le recouvrant avec le carton, appliquer sous celui-ci la carte supérieure et déposer le carton (avec la carte) sur la table.

Retourner la carte supérieure : le 8T, le retourner face en bas, break dessous. Faire le simulacre de faire passer le 8T sous le carton.

La main droite lève le carton découvrant une carte face en bas, elle se porte naturellement au-dessus du jeu, saisit le 8T et recouvre à nouveau la carte face en bas en y adjoignant le 8T.

Retourner la carte supérieure : le 8K. Procédure idem.

La main droite lève le carton découvrant 2 cartes faces en bas, elle se porte au-dessus du jeu et saisit le 8K. La main gauche dépose le jeu.

Sous prétexte de recommencer, la main droite prend l'AC (pour le public un 8° le dépose sur le jeu, tandis que la

main droite dépose le carton (et le 8K) sur le 8T.

Simulacre de faire passer le 8. Soulever le carton. Retourner 8K et 8T.

Placer ces 2 cartes sous le jeu. Replacer le carton sous le tapis.

VI. LES AS TU VU ; numéro chinois.

Jeu en main droite, position du B. move. Peler 2 cartes en main gauche et les mettre sous le jeu. Prendre le jeu en main gauche.

Triple turnover montrant AP, triple turnover, donner la carte supérieure sur la table à gauche.

Triple turnover montrant 8C. Break au pouce droit sous le 8C. Double coupe au break : AP vient face en l'air sur le jeu. Double turnover. Donner la carte supérieure à droite de la précédente.

Break sous la carte supérieure. Double coupe au break.

Retourner le jeu faces en l'air : AP est visible. Triple turnover. Donner la carte supérieure à droite des deux autres.

Retourner le jeu faces en bas. Couper en gardant un break. Eventailler. AP est visible face en l'air, le tirer avec le pouce gauche sur la partie inférieure et placer celle-ci sur la partie tenue en main droite. AP est face en l'air sur le jeu. Le saisir avec la main droite et s'en servir comme d'une pelle pour retourner faces en l'air les 3 cartes faces en bas. Déposer AP à droite de la rangée.

Déposer le jeu. Mettre AP sur AT, AK sur AP, AC sur AK.

Saisir les 4 as faces en l'air avec la main droite, position B.move.

Peler AC et AK en gardant un break entre les deux. Faire passer AK sous le paquet de la main droite en pelant AP, déposer AT (double carte) sur AP. Retourner le paquet faces en bas.

Double turnover montrant AP. Double turnover. Donner la carte sup. sur la table.

Décaler légèrement AP vers l'avant, saisir les 2 cartes inf. vers l'arrière et les retourner faces en l'air sur la carte face en bas, montrant AT. Double turnover. Donner la carte supérieure sur la table à côté de l'autre.

Placer à droite un peu plus loin les 2 autres cartes.

Retourner les as et montrer la substitution.

Rassembler les as sous le jeu.

(à suivre)

Passe de boule et de foulard

de Mike ROGERS

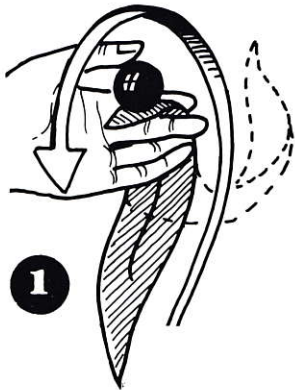

1

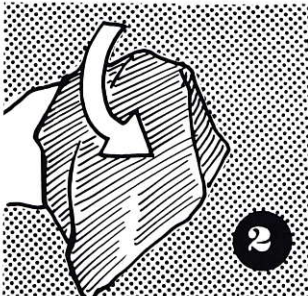

2

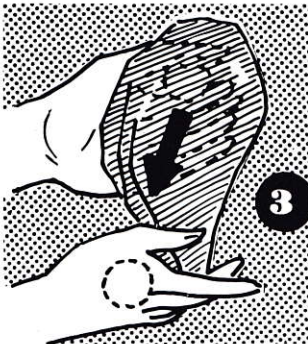

3

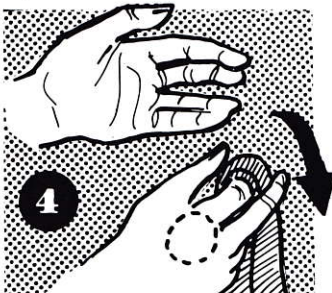

4

EFFET :

Disparition et réapparition d'une boule sous le couvert d'un foulard.

1) La MG tient une boule entre le pouce et l'index, et un foulard entre l'index et le majeur.

2) Dans un mouvement circulaire recouvrir la main avec le foulard.

3) La MD vient saisir le foulard par son coin inférieur entre l'index et le majeur.

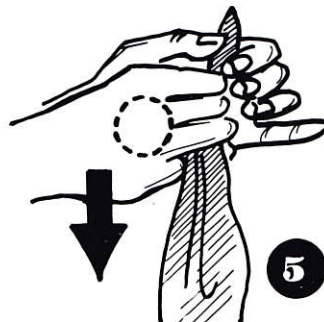

5

Dans le même mouvement, la MG laisse tomber la boule en MD.

4) Le foulard retombe ; la boule a disparu.

5 et 6) Afin de montrer le foulard vide, la MG prend le coin du foulard et l'entraîne vers le haut, tout en le tenant serré en MD.

7) Le foulard pend en MG. La MD passe derrière et ressort avec la boule.

(Adaptation de "DE MAGIER" par KAPP)

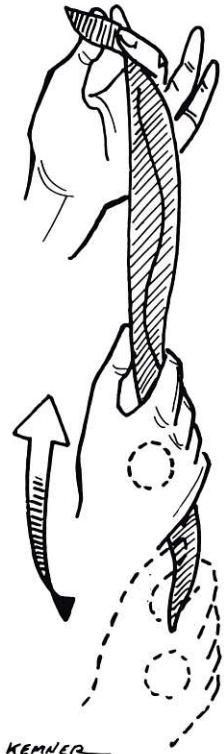

KEMNER

6

7

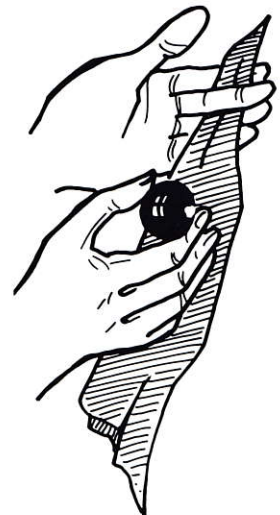



JAAPONAISEE

Ce tour de MENTALISME a pour auteur le célèbre Magicien Nippon TENKAI, décédé en 1973, à l'âge de 80 ans.

Voici les différentes PHASES de ce tour :

- 1) Faites tirer, au hasard par un spectateur HUIT cartes quelconques de votre jeu. Rassemblez-les, face en haut, dans votre main gauche, dans n'importe quel ordre.
- 2) Distribuez, de gauche à droite, sur le tapis, en deux rangées de 4, ces cartes, comme le montre la figure 1.
- 3) Demandez au spectateur de penser une des 8 cartes et de se souvenir (sans vous le dire) si cette carte est dans la 1ère rangée ou dans la seconde, et faites lui inscrire cette observation sur un morceau de papier s'il craint que sa mémoire fasse défaut.

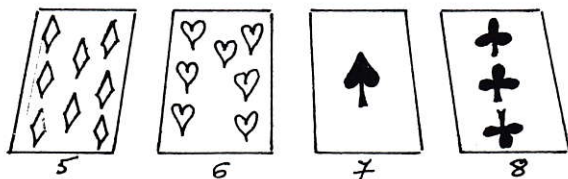
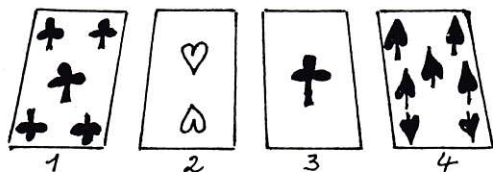

Fig. 1

- 4) Ceci fait, ramassez les cartes, une à une, avec la main droite et déposez-les sur votre main gauche ouverte.

Ce ramassage se fait de haut en bas et de gauche à droite ; donc, dans l'ordre 1-5-2-6-3-7-4 et finalement la carte 8, qui viendra sur le talon de 8 cartes.

- 5) Redistribuez les 8 cartes, face en haut et de gauche à droite comme dans la PHASE 2.
- 6) Demandez au spectateur de voir, dans quelle rangée (première ou seconde) se trouve sa carte pensée ; de s'en souvenir ou de le noter, sans vous le dire.

- 7) Ramassez les 8 cartes comme indiqué dans la PHASE 4.
- 8) Redistribuez les 8 cartes, face en haut et de gauche à droite, comme indiqué dans la PHASE 2.
- 9) Demandez au spectateur de voir dans quelle rangée (première ou seconde) se trouve la carte pensée ; de s'en souvenir ou de la noter, sans vous le dire.
- 10) Ceci fait, vous retournez toutes les cartes, face en bas, en les laissant à leur place respective.

Demandez maintenant, au spectateur, de vous dévoiler dans quelle rangée se trouvait sa carte pensée lors de la première distribution (supposons 2ème rangée ou rangée du bas) ; puis lors de la seconde distribution (supposons 1ère rangée ou rangée du haut) et, enfin, lors de la troisième distribution (supposons 1ère rangée ou rangée du haut).

- 11) Vous éparpillez les 8 cartes, face en bas sur le tapis, en pratiquant un mélange "DOMINO" ; puis, à l'aide d'un pendule, vous désignez la carte pensée et la faites retourner par le spectateur.

EXPLICATION : Elle réside dans un petit tableau SECRET (Figure 2), que vous aurez collé sur la partie interne du volet d'une pochette d'allumettes, orienté de façon que vous SEUL puissiez le voir (Fig. 3).

Ce tableau représente l'emplacement des 8 cartes en deux rangées et sur chacun de ces emplacements de cartes figurent des signes (+) qui indiquent que la carte pensée a été vue dans la rangée du haut (1ère rangée) et des signes (-) qui indiquent que la carte pensée a été vue dans la rangée du bas (2ème rangée).

EXEMPLE : Supposons que le spectateur ait pensé, au début, l'AS de PIQUE qui était dans la rangée du bas à la place 7, donc signe (-).

A la seconde distribution cette carte sera à la place 3 dans la rangée du haut, donc signe (+).

A la troisième distribution, cette carte sera à la place 4 dans la première rangée, donc signe (+).

Lorsque vous aurez retourné vos 8 cartes, face en bas, sur le tapis, sans en déranger l'ordre, et que vous aurez demandé au spectateur de vous révéler les rangées dans lesquelles se trouvait sa carte pensée, il va vous répondre, ceci :

"...En bas, au début ; en haut la seconde fois et encore en haut la troisième fois..."

Ce que vous traduirez immédiatement et VERTICALEMENT par les signes :

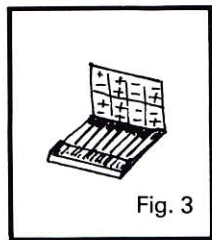
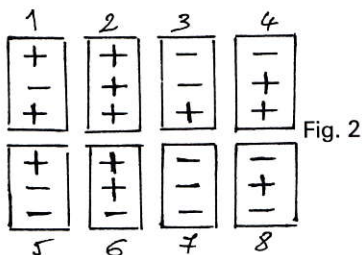

Jetez un coup d'œil rapide sur votre tableau secret (figure 3) et recherchez l'endroit où se trouve représentée cette série de trois signes verticaux.

A noter, ce qui facilite grandement la recherche, que tous les signes inférieurs de la rangée du haut sont des signes (+) et que les signes inférieurs de la rangée du bas sont des (-).

Pratiquez un mélange "DOMINO" des 8 cartes, sans perdre de vue la carte N°4.

Je rappelle que ce mélange se fait sur le tapis, comme celui des dominos ; on conserve toujours le médus droit sur la carte pensée, pour ne pas en perdre la trace.

La divination peut se faire au pendule ou de toute autre façon.

Si votre jeu est "marqué" au tarot, vous pouvez nommer, vous-même, la carte avant de la retourner, ce qui renforce l'EFFET.

Tour recueilli par HIVALDO
Texte et présentation de DIAVOL.

PREDICTION EPATANTE

CAHUE'FILHO

Il y a longtemps, un de mes amis magicien m'a révélé ce joli tour de mentalisme. Il ne savait pas le nom de l'auteur et moi non plus, jusqu'à aujourd'hui.

EFFET ET PRESENTATION :

L'artiste commence son boniment à propos de télépathie. Dépliant un journal, il déchire un petit morceau et confectionne un cornet. Un spectateur est invité à monter sur scène et l'artiste lui donne le cornet à tenir.

On montre un petit morceau de papier blanc et l'artiste écrit quelque chose dessus. Froissant ce papier, il fait une petite boule qu'il laisse tomber visiblement dans le cornet. Ensuite, il replie les bords à l'intérieur, comme pour le fermer.

Prenant sur la table trois livres de poche, "Reader's Digest" à couvertures visiblement différentes, l'artiste demande à un spectateur d'en choisir un de lui remettre.

On demande à un deuxième spectateur de dire un nombre entre 50 et 150. Ce numéro est la page du livre à chercher. Un troisième spectateur doit dire un nombre entre 10 et 50, il indiquera la ligne dans la page choisie.

L'artiste récapitule alors tout ce qui a été fait et, pour finir, demande au spectateur qui tient le livre de rechercher la page et la ligne.

En prenant la baguette sur la table, l'artiste se met à faire des mouvements rotatifs entre le livre et le cornet, en demandant au spectateur, qui tient le livre, de penser fortement à la ligne choisie. Après quelques instants, l'artiste se dirige vers le cornet, en déplie les

bords, le prend et demande au spectateur de tourner sa main droite, paume en haut. En retournant le cornet, l'artiste laisse tomber dans la main du spectateur la petite boule qu'il avait mis dedans au début du tour. Il demande alors au spectateur de lire ce qui est inscrit, et tout le monde constatera que ce sont les mots de la ligne librement choisie par les spectateurs !

MATERIEL :

Quatre exemplaires de livres de poche de même format. Trois seulement ont des couvertures différentes. Pour les "Reader's Digest", il suffit d'utiliser de vieux exemplaires et d'ôter les couvertures.

Deux petits morceaux de papier blanc.

Un faux pouce.

EXPLICATION :

Un des livres, un morceau de papier et le faux pouce, sont entre les mains d'un aide dans les coulisses. Quand celui-ci entend le numéro de la page, il cherche dans son livre. En possession du numéro de la ligne, il la copie sur le morceau de papier qu'il froisse en une petite boule et met dans le faux pouce. Pendant le boniment de l'artiste, récapitulant tout ce qui a été fait, l'aide va sur scène pour déposer ou prendre quelque objet et laisse le faux pouce, près de la baguette de l'artiste. Celui-ci, en prenant la baguette, s'empare du faux pouce et, quand il déplie les bords du cornet, le laisse tomber à l'intérieur. En prenant le cornet par la partie inférieure, il maintient le faux pouce à l'intérieur et le retiendra lorsqu'il retournera le cornet pour faire tomber la boulette dans la main du spectateur. Le cornet, après avoir été froissé, est jeté négligemment sur la table.

TOURS D'ARTS

LA GLACE COUSUE

par le Professeur JACKNER

L'appareil se compose d'un socle sur lequel sont fixés deux montants (A et B) comportant chacun une rainure dans lesquelles on introduira une glace, ayant elle-même la hauteur des montants. Une barre métallique relie transversalement les deux montants, à mi-hauteur ; elle est percée de six trous, et se trouve sur le devant de l'appareil (fig. 1). La glace est percée également, à mi-hauteur, de trous correspondant à ceux de la barre. On peut les voir quand la Magicien

d'avant en arrière, c'est-à-dire traversant d'abord la barre, puis la glace (fig. 2), puis il repasse l'aiguille par le 2ème trou, d'arrière en avant, puis il continue par le 3ème trou et ainsi de suite, jusqu'au bout. Le ruban ressort donc, d'arrière en avant, par le 6ème trou ; la glace est donc "cousue" à la barre comme on le voit sur la figure 1.

Le Magicien montre le dos de l'appareil, pour que les spectateurs voient le ruban, à l'arrière, passant dans les trous de la glace.

Il soulève la glace pour prouver qu'elle est bien cousue et ne peut être enlevée. Le présentateur retire alors le ruban et déclare qu'il va recommencer la couture avec l'aide des spectateurs. Il présente donc l'aiguille à une première personne et lui demande de la passer dans le 1er trou. Le Magicien repasse l'aiguille, par derrière, dans le 2ème trou. Un autre spectateur est chargée d'enfiler le 3ème trou, le Magicien le 4ème, etc... jusqu'à la fin.

Quand la couture est terminée (fig. 1), l'opérateur souffle sur la glace et la retire lentement de bas en haut, magiquement libérée.

EXPLICATIONS :

La figure 3 montre le secret de l'appareil. La glace comporte 7 trous, donc 1 de plus que la bane. Ce 7ème trou sera invisible, dissimulé dans la rainure du montant ; et le Presti pourra cacher ce trou avec les doigts, quand il montrera la glace avant de la glisser entre les montants.

Ces montants sont constitués de telle sorte que la profondeur des rainures permette le déplacement de la glace, de gauche à droite et inversement, de façon que les trous coïncident toujours avec ceux de la barre ; (la glace poussée à fond, soit dans A, soit dans B). La largeur de déplacement de la glace (ou sa course, D) devra donc être égale à l'espacement de deux trous.

Fig. 1

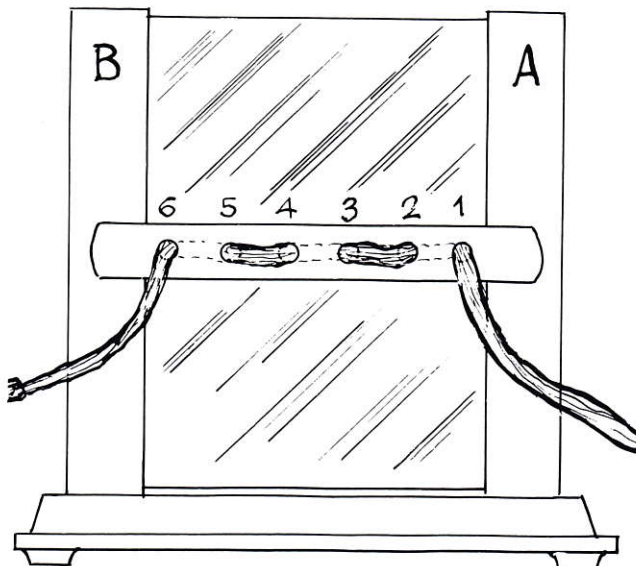

montre la glace avant de la faire glisser entre les montants A et B.

L'opérateur montre un long ruban enfilé sur une grande aiguille. Il introduit l'aiguille dans le 1er trou,

DEROULEMENT DE L'EXPERIENCE :

Pour la présentation initiale, il n'y a pas de

On comprend donc que le ruban rentrant toujours, à l'arrière par le trou même dont il venait de

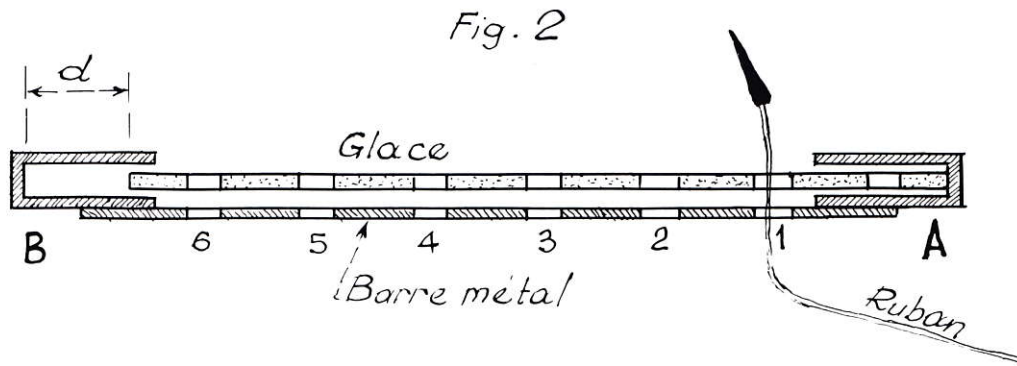

complications. Le Magicien enfle le ruban normalement, et montre la glace cousue.

sortir n'emprisonne jamais la glace, qui se trouve donc aussitôt "décousue".

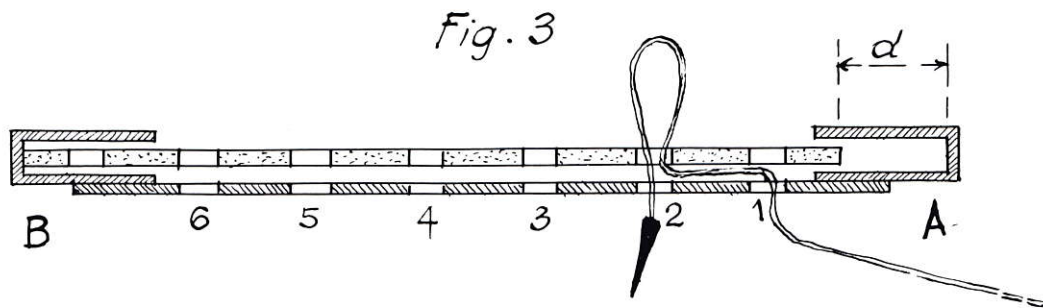

Mais pour le 2ème enfilage, voici comment on procède : la glace étant dans la position de la fig. 2 (glace poussée en A), l'opérateur fait enfler par un spectateur, le ruban dans le 1er trou de la barre ; le ruban ressort donc dans le 2ème trou de la glace.

La figure 3 montre le trajet du ruban quand la glace est poussée vers B, (de 1 à 2, et qui se répète de 3 à 4 et de 5 à 6).

Dessins de DELEAU

On montre que le ruban a bien traversé le tout, barre et glace, mais à partir de ce moment on ne devra plus montrer que le devant de l'appareil, et voici pourquoi : l'opérateur tenant le socle de la main gauche, par dessous, fait glisser, avec les doigts de cette main, la glace vers la gauche, à fond en B (fig. 3).

Il repasse alors l'aiguille dans le même trou de la glace, qui est venu coïncider avec le 2ème trou de la barre et le ruban ressort donc à l'avant par ce trou.

Puis, se déplaçant vers un autre spectateur, il refait glisser la glace vers la droite, en A, et incite la personne à enfler l'aiguille dans le trou suivant, le 3ème de la barre. Le ruban ressort à l'arrière, le Magicien refait glisser secrètement la glace en B et ramène l'aiguille en avant par le même trou de la glace, donc par le 4ème de la barre, puis ainsi de suite jusqu'au 3ème spectateur, le ruban sortant définitivement par devant, par le 6ème trou de la barre.

Genii

THE CONJURORS' MAGAZINE

P. O. BOX 36068
LOS ANGELES, CALIF. 90036



MAINTENANT DANS SA 38^e ANNÉE

44 pages ou plus chaque mois

Toutes les dernières nouvelles
et nouveautés en provenance
des États-Unis, et du Monde entier

Souscription pour 1 année (12 n^{os})

10 dollars U.S.

Écrire directement à :

**Genii : P.O. Box 36068
LOS ANGELES
(California 90036) USA**

Le nouveau magasin d'APPAREILS MAGIQUES

RANKY

86, avenue Philippe - Auguste - 75011 PARIS

Tél. : 371.46.43

VOUS PROPOSE EN EXCLUSIVITE :

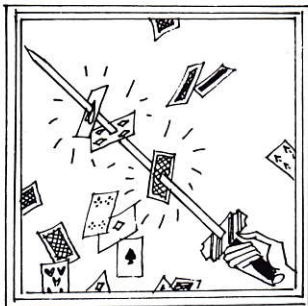

SCENE

L'épée aux cartes, une nouvelle version de **MIRELDO** entièrement exécutée à la main par **RANKY**. Cet appareil d'un fonctionnement parfait constitue en même temps une pièce de collection de valeur
..... PRIX 500 frs, 00

PROBLEMA. 6 dés sont rangés n'importe comment dans un petit coffret. Vous remettez à un spectateur un gobelet et un 7ème dé qu'il lance. Si le spectateur obtient un 6 tous les dés contenus dans le coffret marquent des 6. Videz le coffret : les 6 dés sont parfaitement normaux. Puis, aussitôt vous pouvez recommencer l'expérience. **PROBLEMA**, un tour de table **ALLEMAND** qui posera bien des problèmes à vos spectateurs PRIX 60 frs 00

MICROMAGIE

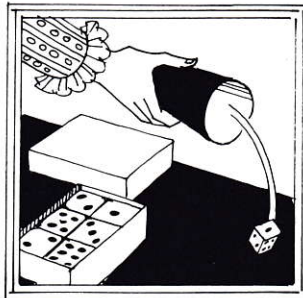

MICROMAGIE

Une merveilleuse de précision ce nouveau tube au billet fabriqué par **RANKY** est certainement le plus beau et le plus précis existant actuellement sur le marché.
..... PRIX 100 frs 00

NOUVELLE MICROMAGIE FRANCAISE vient de paraître par **DELAHOUSSE** et sous une belle couverture. Près de 100 photos et dessins.
..... PRIX 40 frs 00

LIVRES.

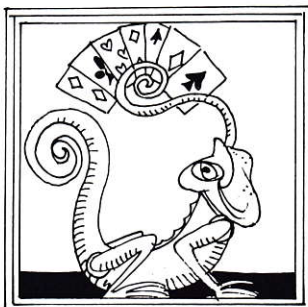

CARTOMAGIE

LE JEU CAMELEON. Le spectateur met 1 jeu de cartes dans sa poche et une carte désignée par lui (non forcée) disparaît de ce jeu. L'effet est extraordinaire et pourtant ce tour ne nécessite ni cartes truquées ni aucune manipulation
..... PRIX 30 frs 00

COLLECTIONNEURS

Nous possédons certainement les Numéros "**ORIGINAUX**" de la célèbre Revue "**LE PRESTIDIGITATEUR**" qui manquent à votre collection. Egalement quelques collections Complètes de cette revue à vendre (1919 à 1938) plus tous les Bulletins du Syndicat international des Artistes Prestidigitateurs parus sous l'occupation allemande.

Tout renseignement demandé devra être accompagné d'une enveloppe timbrée à votre adresse. Votre commande doit être accompagnée de son montant, en virement postal ou chèque bancaire. Les envois sont faits en port dû uniquement pour la Métropole.

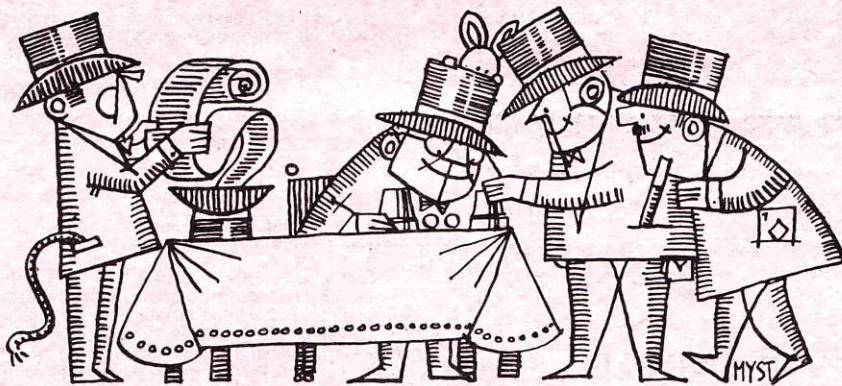

CONSEIL NATIONAL

DE L'ASSEMBLEE GENERALE DU 11 OCTOBRE 1975

Le Samedi 11 Octobre 1975 à 18 heures, s'est tenue à PARIS, Hotel Lutétia, dans le cadre du 9ème Congrès Français de l'Illusion, l'Assemblée Générale Annuelle de l'AFAP, sous la Présidence de M. Pierre EDERNAC.

Avaient pris place à la tribune: tous les membres du Bureau du Conseil National.

Le Président EDERNAC, dans une aimable allocution, remercie les membres présents et les organisateurs de ce 9ème Congrès Français de l'Illusion, groupant plus de 600 personnes. Il passe ensuite la parole au Secrétaire Général pour la lecture du Rapport Moral qui sera publié dans le "Journal de l'A.F.A.P."

Le bilan financier est ensuite exposé par le Trésorier, Marcel VAILLANT, à mains levées, le quitus est voté à l'unanimité.

Le Président soumet à l'appréciation de l'assistance le double problème de la durée de la Présidence et des grades au sein de l'Association.

Après les interventions remarquées de MM. DOMINO, RENELYS et CHARRA, il est convenu que :

1°) La durée de la Présidence serait maintenue à trois ans pour permettre à chaque Président

en exercice de représenter l'A.F.A.P. au Congrès Triennal de la F.I.S.M.

2°) Un déblocage "très limité" de promotions au Grade de Maître-Magicien serait accordé à certains membres s'étant tout particulièrement distingués dans leurs activités Magiques.

Résolutions votées à l'unanimité moins une voix.

Distinction: Gérard MAJAX se voit attribuer la Médaille Robert Houdin "Bronze".

Journal de la Prestidigitation.
Cotisation et abonnement sans changement avec 1975.

3 numéros (Grandes Illusions) seront édités.
Prix F. 50,00

Sur intervention de M. CHARRA qui réitère sa demande de publication dans le Journal, du Siège des diverses Amicales de Province avec le nom du Président et le lieu éventuel de rencontre avec un responsable, M. MARCALBERT, Directeur du Journal, demande que lui soit communiqué chaque renouvellement annuel de bureau au sein des dites Amicales. Ainsi que les renseignements utiles à l'A.F.A.P.

L'Ordre du Jour étant épuisé, personne ne demandant plus la parole, la séance est levée à 19 heures 10.

G. BRICOUT
dit "AGALITO"

GRUPE DE PARIS

REUNION DU 1er DECEMBRE 1975

EDERNAC donne tout d'abord des nouvelles de la sante de UNAL de CAPDENAC et de MERLIN. Ce dernier fera d'ailleurs son apparition en fin de soirée et dira quelques mots de sa nouvelle revue: "MAD MAGIC".

Une discussion suit, lancée par EDERNAC, à laquelle participent entre autres: MARCALBERT, Maurice PIERRE et KUNIAN, concernant les difficultés qui se posent pour trouver une autre salle de réunion.

MAURICE PIERRE propose aux membres intéressés de se faire connaître afin d'organiser un voyage groupé par "Charter" pour le Congrès de Vienne.

KUNIAN annonce qu'il animera un réveillon en compagnie d'une vingtaine de magiciens, et laisse pour ce soir le rôle d'animateur à MARCALBERT.

KAPP présente une nouvelle corde coupée qui sera décrite dans le Journal.

MARKUSIO transforme successivement un éventail de cartes quelconques en dames de cœur puis en dames de pique. Il montre ensuite les boules de billard de gros diamètre qu'il utilisait vers les années trente.

Madame MARTERET obtient un franc succès avec les papillons japonais qui, sur un fond de musique douce, s'envolent, évoluent, virevoltent puis viennent gracieusement se poser sur un bouquet pour être finalement recueillis dans un chapeau. Elle effectue pour terminer une cueillette et une production de fleurs, saluées par des applaudissements redoublés.

Alan GHAYAR explique une production de fleurs à l'ombrelle. Diverses suggestions sont faites à ce sujet par Mac FINK, ALEC et EDERNAC.

BILIS fait s'inverser l'ordre de cinq cartes posées une à une sur la table.

RAIMBAULT fait traverser son genou par une cigarette, puis montre un nœud évanoui, ainsi que différentes façons de faire passer une cordelette au-travers des doigts. EDERNAC puis GAUTHRON en proposent des variantes.

Monsieur l'abbé BREHAMET, sur une chaîne de baignoire, fait des nœuds qui glissent d'un bout à l'autre, forme des anneaux qui sont récupérés sur la main.

Vic NELDO rappelle la façon de faire une souris avec un mouchoir (décrite dans le Journal n° 165) puis effectue une carte changeante et quelques passes d'éventails.

SPIRY coupe et répare un foulard passé dans un tube de bristol (tiré du Journal n° 307).

FOGARTHY présente une carte changeante à vue ainsi qu'une salière gag donnant l'impression de verser le sel.

EDERNAC termine par sa version de la carte noire qui réapparaît sans cesse parmi des cartes rouges.

Claude DOULLIET

REUNION DU 5 JANVIER 1976

MARCALBERT et Alain GAILLARD remettent leurs diplômes à NELTI et NOP, lauréats au Congrès de Paris.

Yves MAILLARD présente un nouveau et amusant livre d'illusions d'optique.

DURATY fait ensuite la lecture d'une lettre de Jacques Delord à Mystag, avec l'autorisation de ce dernier.

PROST président du Groupe de Lyon, invite les parisiens à assister nombreux au futur Congrès et en précise les dates exactes.

Une discussion au sujet du débinage suit, dans laquelle intervient notamment Hervé (Guillard) et Maurice Pierre.

MERLIN vient à nouveau nous dire que c'est bath "Mad" et explique un tour contenu dans le n°1.

KAPP propose la traversée d'un foulard par une boule puis la disparition de celle-ci dans un verre.

DURATY effectue un très bon bonneteau avec quatre cartes géantes.

XAM (Tassel) a amené avec lui Médor, son chien mécanique dressé qui retrouve et rapporte humoristiquement une carte choisie.

FOGARTHY, qui a découvert de jolies boîtes d'allumettes ainsi que des imitations de billets de 100 F, opère à sa grande surprise, des permutations imprévues de cartes géantes.

KUNIAN qui commente la séance par écrit sur un tableau, procède à son tour à un amusant tour de pièces.

Madame MYSTAG coupe et raccommode à plusieurs reprises une bande de papier journal.

BARTHELEMY après une divination, fait apparaître un foulard noué entre deux anneaux de corde.

GYNIS manipule les balles éponge et nous fait apprécier sa routine personnelle.

RAIMBAULT a trouvé une nouvelle et astucieuse façon de faire la carte ambitieuse et nous en fait profiter.

BLAY a une originale manière de présenter ses vœux à l'aide de trois cartes géantes.

MARCALBERT demande aux jeunes de ne pas oublier qu'ils se doivent de temps à autre de participer aux démonstrations.

KUNIAN termine par la projection de diapositives qu'il a prises sous des angles inattendus au cours d'une précédente réunion.

Claude DOULLIET (Vic NELDO)

CARNET DU JOURNAL DECES

C'est avec peine que nous avons appris les décès, survenu le 7 février dernier, de Madame Sylvie BIREBENT, dite SYLVIE, épouse et partenaire de notre camarade qui présentait, avec elle, un numéro d'illusionnisme "FLORIDOR et SYLVIE". Elle était âgée de 43 ans.

Je suis allé, le 12 février, au service funèbre où je représentais le Journal de la Prestidigitation, notre Directeur, MARCALBERT, étant empêché.

A la petite église Sainte-Geneviève, rue Championnet, une nombreuse assistance de 150 personnes, affichait une grande émotion.

Nous adressons à son Mari et à sa famille, l'assurance de notre sympathie attristée.

G. UNAL de CAPDENAC



BORDEAUX

REUNION DU 5 DECEMBRE 1975

Deux nouveaux candidats ont passé, avec succès, leur examen d'admission, ce sont :

M. JACQUEY Bernard, avec des tours de cartes et l'apparition d'une baguette magique dans un cornet de papier montré vide.

M. BEDIN Jean, excellent artiste de close-up très applaudi et félicité par tous.

Viennent ensuite sur scène :

DE VOLNEY, avec son écharpe coupée et raccommodée.

HICARO, spécialiste des bouteilles et foulards.

LEROUX, dans une manipulation de boules Excelsior et jetons.

SANDY, avec une pénétration de disques.

LAFON qui sort d'un tube montré vide, plusieurs réveils qui sonnent. Très spectaculaire.

GUEZ, avec ses tours de muscades et gobelets très bien présentés.

Trois artistes chevronnés donnent toujours d'utiles conseils aux jeunes, ce sont DI MARTINO, DE VOLNEY et FOULARDINI.

KARIM et sa partenaire sont les spécialistes du panier indous et des tours à la lumière noire. Ils ont partout beaucoup de succès.

La prochaine réunion aura lieu le vendredi 2 janvier.

Pour tout ce qui concerne le Cercle Magique Aquitain, s'adresser 253 rue Pelleport, à Bordeaux. Téléphone : 92.87.91.

REUNION DU 2 JANVIER 1976

La réunion du 2 janvier a débuté par un échange amical de vœux pour la nouvelle année.

Après lecture d'une importante correspondance, le Président CHATELIER a remercié tous les sociétaires pour leur attachement au Cercle et leur bon esprit de camaraderie.

M. JACQUEY Bernard et BEDIN Jean ont prêté le serment prescrit par l'Ordre des Illusionnistes ; ils sont définitivement admis.

Viennent successivement sur scène :

LAFON avec son album de timbres magiques.

GUEZ Laurent, très en progrès dans le maniement des boules Excelsior et des foulards.

LEROUX avec ses nouvelles boules.

ANDREV avec sa boîte aux sabres.

DI MARTINO qui donne de précieux conseils à ses camarades et escamote curieusement un dollar. Il retrouve ensuite entre deux plaquettes, une carte choisie.

HICARO avec cordes, foulards, tours de liquides, disparition de bouteilles, etc...

La soirée se termine par le close-up et les tours de cartes avec ANDREV, DI MARTINO et OHAYON.

Excellente soirée, bon début pour l'année 1976.

Adresse du Cercle : 253 rue Pelleport à Bordeaux.

CHATELIER

GRENOBLE

REUNION DU 3 SEPTEMBRE 1975

11 Présents.

Partie administrative :

Notre Président, M. CHARRA nous donne les derniers détails sur les Congrès de Dijon et Paris, puis nous fait part des prochaines émissions à la télévision de Gérard MAJAX.

Partie démonstrative :

M. CHARRA : quelques tours de cartes aux effets très spectaculaires.

JIMS PELY nous présente quatre nouveautés cartomagiques :

- Clokaudacious (Dick Koorwinder)
- Showgirl card trick (Vic Pinto)
- Wild, man, wild (Hans E. Trixer)
- Solotaire prediction (Jims Pely)

M. Jean ROUX (Jean DERICE) examen d'entrée à l'A.F.A.P. avec un numéro de magie générale.

- Chasse aux pièces suivie d'une routine de boules Excelsior le tout avec un accompagnement musical réglé sur les manipulations.

- Carte au cadre avec tir au pistolet (invention personnelle)

- Canne transformée en foulards.

REUNION DU 3 DECEMBRE 1975

10 Présents.

PARTIE ADMINISTRATIVE :

- Nous avons le plaisir d'accueillir à l'amicale M. DURAND, Magicien Niçois de passage à Grenoble.

- Notre Président M. CHARRA souhaite la bienvenue à deux nouveaux membres de l'A.R.H.G. messieurs GIROUD et ROISSARD.

- Bilan financier de la conférence d'André Robert du 14 novembre 1975.

PARTIE DEMONSTRATIVE :

M. DURAND invite un spectateur à choisir une carte qu'il remet dans le jeu. Le spectateur est prié de projeter le jeu contre le dos du magicien. La carte choisie se trouve épinglée par une épinglette de nourrice dans la veste du magicien.

- La cravate coupée et raccommodée sur le spectateur.

- Avec deux jeux empruntés M. DURAND retrouve une carte librement choisie par un spectateur se trouvant à plusieurs mètres de distance du magicien ; le spectateur prend un jeu, donne l'autre au magicien, il s'éloigne et sur la demande de M. DURAND, sort du jeu une carte, la place sur le dessus du jeu qui est aussitôt coupé. Pendant ce temps, le magicien exécute les mêmes mouvements avec son jeu, puis les jeux sont échangés et le spectateur doit retirer du jeu sa carte, le magicien fait de même et sort la carte du spectateur.

Ludovic BERGEM nous présente le tour de carte de l'horloge, version Jean Merlin.

M. CHARRA : - voyage des 4 pièces sous les cartes,

- avec sept pièces, le tour des braconniers et des lapins.

M. CHARIGNY : - présentation du jeu de cartes animées.

La soirée se termina avec une série de tours de table improvisés par plusieurs membres présents.

Renaud WALTER

LYON

Rendez-vous magique du
15 NOVEMBRE 1975

C'est le samedi 15 novembre 1975 que notre Amicale organisait son banquet magique annuel. Dans le cadre agréable du restaurant "Le Delta", une trentaine de membres retrouvèrent des confrères de Dijon et de Haute-Savoie. Nous dûmes regretter l'absence de notre Président d'Honneur, Georges Poulleau, que sa santé encore un peu fragile empêcha de participer à cette sympathique réunion. Sa générosité nous permit d'offrir une fois encore, la coupe traditionnelle au vainqueur du "Prix Diabol", qui fait partie, maintenant de nos traditions.

Prix Diabol :

MIKITO : déplacement mystérieux d'une spère sur une table. Une reprise des disques de Pavel utilisant un pot de fleurs, effet très visuel et excellent, dans cette version, pour des séances enfantines. Liquide au journal, l'innovation consistant à produire, après un second versement, une pluie de confettis. Puis disparition complète de tout son matériel dans une très belle boîte qu'il a présentée de très près dans les rangs des spectateurs.

MARCUS : enchaînement micromagique : routine de canifs et une splendide routine de gobelets, finement travaillée avec une succession de passes soigneusement étudiées.

WILLIAMS qui malgré l'exiguïté de la scène, exécuta une partie de son brillant numéro de colombes : changement de couleur de sa canne, dédoublement de foulards, boules en strass, avec en leitmotiv, l'apparition continue de tourterelles dans des foulards.

Le Jury décerne trois prix :

- Prix DIAVOL : MIKITO.

- Prix MICROMAGIQUE : MARCUS.

- Prix INTER-AMICALES : WILLIAMS.

Vers 22 heures, projections de films passionnants apportés par notre ami M. GINER. Nous pûmes y admirer entre autres : Kalanag, Fred Kaps, à ses débuts, Tony Van Demelen, Seldow, Veno etc... Puis ensuite des démonstrations par Mylord-John, Mikito et Alan Kid. Une soirée très sympathique qui se termina fort tard.

REUNION DU 26 NOVEMBRE 1975

20 Présents.

Partie administrative :

Bilan du Prix Diabol et projets de conférences pour 1976. Le Président remercia encore les amicales voisines pour leur participation au Prix Diabol.

Partie démonstrative :

Carte blanche à : Philippe MALHOMME.

Une très jolie carte folle à 5 cartes, Jokers vagabonds de Duraty, Mini-houlette de Merlin, carte choisie qui traverse le mouchoir.

Thème : Tours impromptus :

A. FINITI (Finit'ys) : Prédiction de la somme de 4 chiffres choisis par les spectateurs. (Extrait des cahiers de la Magie). Boîte au verre de Borosko.

P. GAUDET : Intéressante prédiction avec des allumettes. (J-P Juillet 1964) de Reinhard Müller.

M. PLATRE : Deux trombones placés sur un billet se retrouvent enclavés. Une boîte d'allumettes présentée avec un portrait sur chaque face ; on passe une allumette enflammée sous la boîte, le portrait inférieur apparaît calciné.

R. BLAIN : Voyage mystérieux d'un verre plein de liquide.

J-P MEUNIER (Mylord-John) : Routine des Jokers de B. Bilis.

Pénétration d'une pièce à travers une boîte plastique (Delben quarter pénétration).

LE JOURNAL DE LA

PRESTIDIGITATION

PRESENTE

**L'ART
DE LA
MICRO-MAGIE**

par

**Daniel
RUFFIN**

**illustrations &
Mise en pages**

**Richard
Martens**

SOMMAIRE

Les pièces de monnaies

PREAMBULE	p. 3
CHAPITRE I : LES PASSES FONDAMENTALES.....	p. 4
— DISPARITION A L'EMPALMAGE CLASSIQUE.....	p. 4
— METHODES POUR RETENIR EN MAIN UNE PIECE ISSUE D'UNE PILE DE PIECES.....	p. 4
— LA PASSE AU SON.....	p. 6
- classique	
- pour retenir deux pièces en main droite	
- de Paul MORRIS.	
- de Nelson DOWN.	
- au tourniquet.	
- au tombé.	
- au lancé.	
- à partir de la mise à l'italienne.	
- avec plusieurs pièces et "fake".	
— MANIPULATIONS IMPORTANTES POUR LES VOYAGES DE PIECES.....	p. 10
- BOBO.	
- la pince "Albert GOSHMAN".	
CHAPITRE II : LES PIECES A TRAVERS LA TABLE OU LE TOUR DE HANG PING CHIEN.....	p. 11
— LA METHODE ORIGINELLE.....	p. 11
— LA PASSE MAITRESSE	p. 12
— LA "PASSE MAITRESSE JOHN BENZAIS".....	p. 16
— DEPOT DE PIECES SUR LES GENOUX.....	p. 18
- John BENZAIS.	
- le dépôt Dai VERNON.	
— VARIANTE N°1 : HANG PING CHIEN AU SON.....	p. 19
- 1ère méthode H.P.C. au son.	
- 2ème méthode H.P.C. au son - John BENZAIS	
— VARIANTE N°2 : HANG PING CHIEN AU CHANGEMENT DE MAIN.....	p. 21
- la pince BENZAIS.	
- H.P.C. transfert.	
— VARIANTE N°3 : HANG PING CHIEN GIMMICK.....	p. 23
...et méthode personnelle de l'auteur.	
— VARIANTE N 4 : HANG PING CHIEN SANS GIMMICK (de J. BENZAIS).....	p. 26
— HANG PING CHIEN - GIMMICK DE J. BENZAIS.....	p. 26
— ET A NOUVEAU... Tony SLYDINI.....	p. 27
- les pièces "hors la loi".	
- les pièces imprévisibles.	
- les quatre pièces (deux et deux).	
- H.P.C. psychologique.	
BIBLIOGRAPHIE.....	p. 32

PREAMBULE :

Pourquoi, à l'époque de la "nouvelle cuisine française", ne pourrions-nous par parler de nouvelle magie des cartes ou de nouvelle magie des pièces ?

Sans vouloir effectuer d'audacieux rapprochement entre ces nouveautés, qu'il nous soit permis d'avancer que, si les cartes furent traitées et décrites de façon détaillée, les pièces furent moins heureuses, et seule l'arrivée des techniques du "close-up" leur rendit l'honneur auquel elles ont droit.

De même qu'il est d'usage de "combler une lacune dans etc...", nous avons essayer de réunir dans ce premier fascicule, les effets les plus récents réalisés avec **plusieurs** pièces, et en particulier celui de HANG PING CHIEN, c'est-à-dire, les pièces "à travers la table", en étudiant son évolution dans le temps et la technique : d'où un exposé succinct des nouvelles manipulations qui viennent s'ajouter aux passes maintenant classiques.

Des références précises, permettent aux plus chevronnés d'étancher leur soif de connaissance.

Qu'il nous soit accordé, avant de clore ces propos, de réaliser notre foi envers une parfaite connaissance des passes classiques, pour aborder tout ce qui peut, à tort ou à raison, consituer "la nouvelle magie des pièces".

Des suggestions de chacun, seront bien sûr les bienvenues.

D. RUFFIN

CHAPITRE I

LES PASSES FONDAMENTALES

Nous ne saurions envisager toutes les manipulations qui existent sur le sujet, mais nous voulons simplement mettre en valeur les plus importantes, celles qui permettent les voyages de pièces, les pièces à travers la table, les "lappings" etc...

Nous supposons que le lecteur est déjà au courant des techniques élémentaires d'apparition et de disparition décrites dans tous les ouvrages de base : nous citerons en particulier : le MANUEL de REMI CEILLIER (Tome II), le COURS MAGICA de ROBERT VENO, la PRESTIDIGITATION SANS APPAREILS de CAMILLE GAULTIER, les SECRETS DE LA PRESTIDIGITATION ET DE LA MAGIE (de ROBERT-HOUDIN), et surtout le magnifique ouvrage de BOBO : TRAITE DE PRESTIDIGITATION DES PIÈCES DE MONNAIE. Les manipulations qui suivent sont déjà plus élaborées, car plus modernes.

DISPARITION A L'EMPALMAGE CLASSIQUE :

La pièce repose sur la paume de la Main Droite. On «verse» la pièce en retournant la Main Droite sur la Main Gauche qui se referme ; en réalité, la contraction des muscles thénar et hypothénar de la Main Droite gardent la pièce à l'empalme classique, mais cette position entraîne souvent la position disgracieuse de la «Patte de Canard», aussi con-

seillons-nous avec M. Eddie Joseph de placer la pièce, au départ un peu plus haut sur la paume contre la naissance des doigts, si bien que par la seule TENSION de l'annulaire, il se forme un bourrelet de muscle à la base de ce doigt qui suffit à maintenir la pièce, évitant ainsi un mouvement anormal et peu naturel de la main (fig 1).

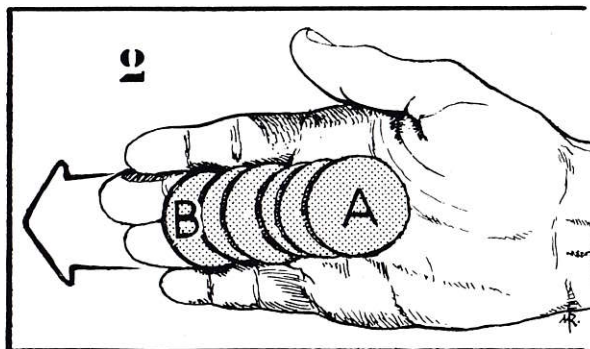
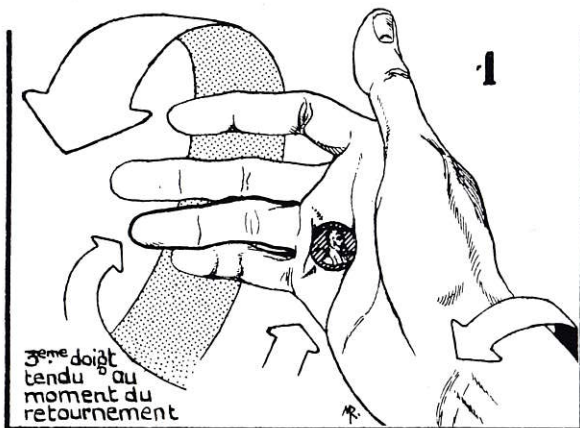

METHODES POUR RETENIR EN MAIN UNE PIECE ISSUE D'UNE PILE DE PIECES

*Pile étalée en Main droite dans le sens de la Fig 2, la première pièce qui glisse lorsque vous inclinez la Main droite vers la Main Gauche est la pièce A, la dernière pièce, la pièce B, est retenue à la coulée avant ou à l'empalme des doigts.

*La Pile est étalée en main Droite dans le sens de la Fig 3, la première pièce qui glisse est la pièce A, la dernière est la pièce B, qui est retenue alors à l'empalmage classique dans la paume de la main droite.

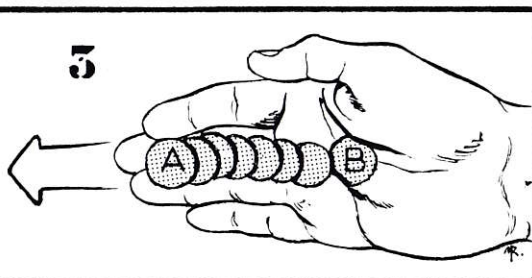

*La pile repose dans le creux de la main gauche, maintenue assez haut. Demandez à un spectateur de s'emparer de la pile. 90 fois sur 100 une pièce restera dans votre paume à condition :

— de maintenir la main assez haut.

— que les doigts soient bien serrés et relevés en cuvette mais sans exagération. Dès que le spectateur s'est emparé de la pile (moins une pièce) abaissez la Main Gauche et la retourner en fermant le poing (Fig. 4)

*La Pile est posée sur la table. Vous la prenez avec la main droite en retournant celle-ci paume en l'air. Ce faisant, relâchez la pression du pouce et des doigts, une pièce tombera dans votre paume (Fig. 5). Pour justifier la prise de la pile, durant un instant, on peut demander de désigner un endroit sur la table, puis, on repose la pile (MOINS UNE PIÈCE).

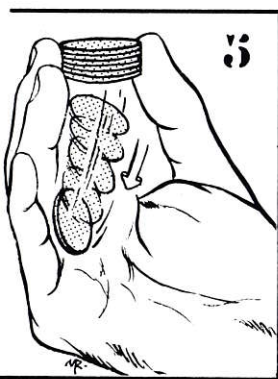

*On prend la pile de la main d'un spectateur pour la placer sur la main d'un autre spectateur (ou de dessus la table de nouveau sur la table) Durant ce voyage ; il suffit de serrer entre le pouce et les doigts le nombre de pièces que vous désirez conserver en Main Droite et de déposer le reste (Fig 6) ; on garde les pièces « volées » à l'empalmage des doigts.

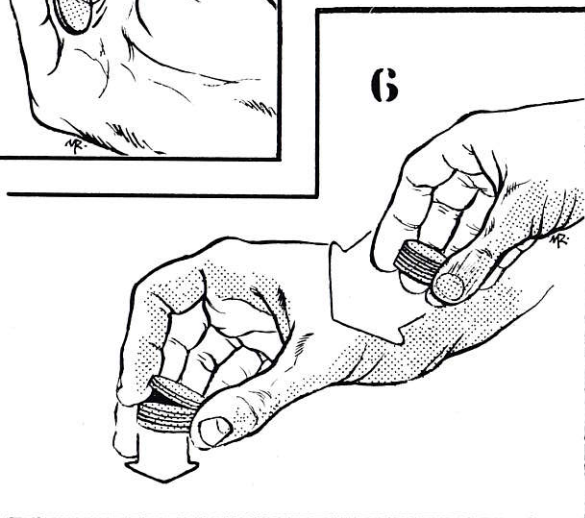

LA PASSE AU SON CLASSIQUE

On feint de mettre une pièce en Main Gauche alors qu'on la garde à l'empalmage de la Main Droite (voir toutes les méthodes : pincette tourniquet, empalmage classique, etc.. dans les ouvrages précités.) Prendre avec la Main Droite la deuxième pièce sur les doigts droits ; en inclinant la Main Droite pour la laisser glisser en apparence dans la Main gauche la pièce empalmée tombe en Main Gauche en heurtant la seconde, si bien que, dès que la main gauche se referme avec une seule pièce, le tintement ainsi créé, donne l'illusion que cette main en contient deux. L'autre pièce reste en main droite à l'empalmage des doigts (fig 7).

LA PASSE AU SON POUR RETENIR DEUX PIECES EN MAIN DROITE

La première pièce est mise à l'empalmage de la Main droite (par la disparition classique Fig. 9 et 10), la seconde pièce subit le même sort : on feint de la mettre en main gauche par le même processus ; mais du fait du mouvement subi par la deuxième pièce, elle vient heurter la première pièce empalmée ; il faut, pour cela bien presser celle-ci contre la paume pour assurer un choc, donc un bruit sec et caractéristique. (fi 8).

La main droite contient donc deux pièces, alors que le public doit être persuadé qu'elles sont dans la main gauche.

LA PASSE AU SON

C'est une passe très importante, elle permet de donner au public l'illusion que la Main Gauche contient deux pièces alors qu'une (ou les deux) est conservée en Main Droite.

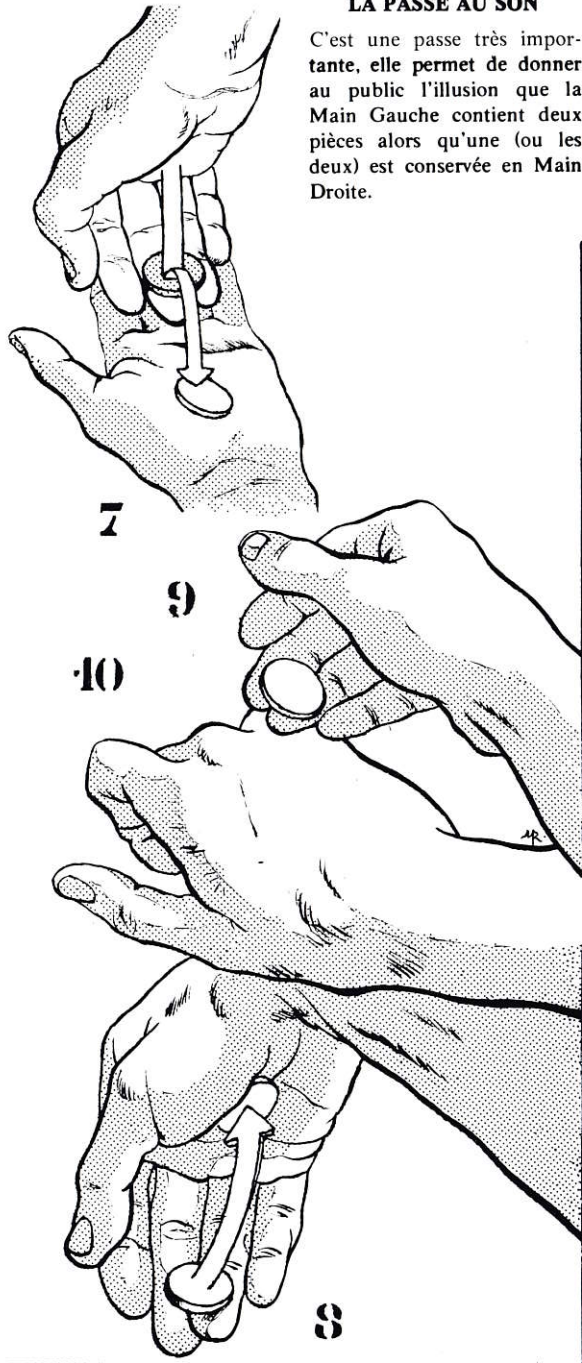

LA PASSE AU SON DE PAUL MORRIS

Prendre la première pièce et la poser vers l'extrémité des doigts gauches étendus. Prendre la deuxième pièce entre le pouce et l'index droits et faire mine d'exécuter le même mouvement, mais en réalité la main gauche se referme, la première pièce tombe sur la pièce toujours tenue entre les doigts droits, et fait entendre un bruit caractéristique, aussitôt, la main droite se retire fermée avec la pièce cachée par ses doigts (Voir Fig. 11, 12, 13.)

Paul Morris amène la deuxième pièce à l'empalme arrière dans ce mouvement, pour montrer la Main Droite vide après la passe; ceci nous semble bien inutile (Cf BOBO à ce sujet).

LA PASSE AU SON DE NESLSON DOWNS

DOWNS, le Roi des Dollars utilisait cette passe au cours de son numéro de chasse aux pièces. C'est une chasse aux pièces avec de nombreuses pièces qui se chevauchent sur l'index et le médium droit. La Main Gauche s'approche la Main droite se retourne en laissant «tomber» les pièces, en réalité, l'annulaire et l'auriculaire droits les retiennent, mais le bruit créé donne l'illusion parfaite que les pièces sont tombées en main gauche (Fig 14 et 15). Cette passe convient parfaitement pour un voyage de pièces de main en main (ou l'arrivée dans un verre comme le faisait Nelson DOWNS).

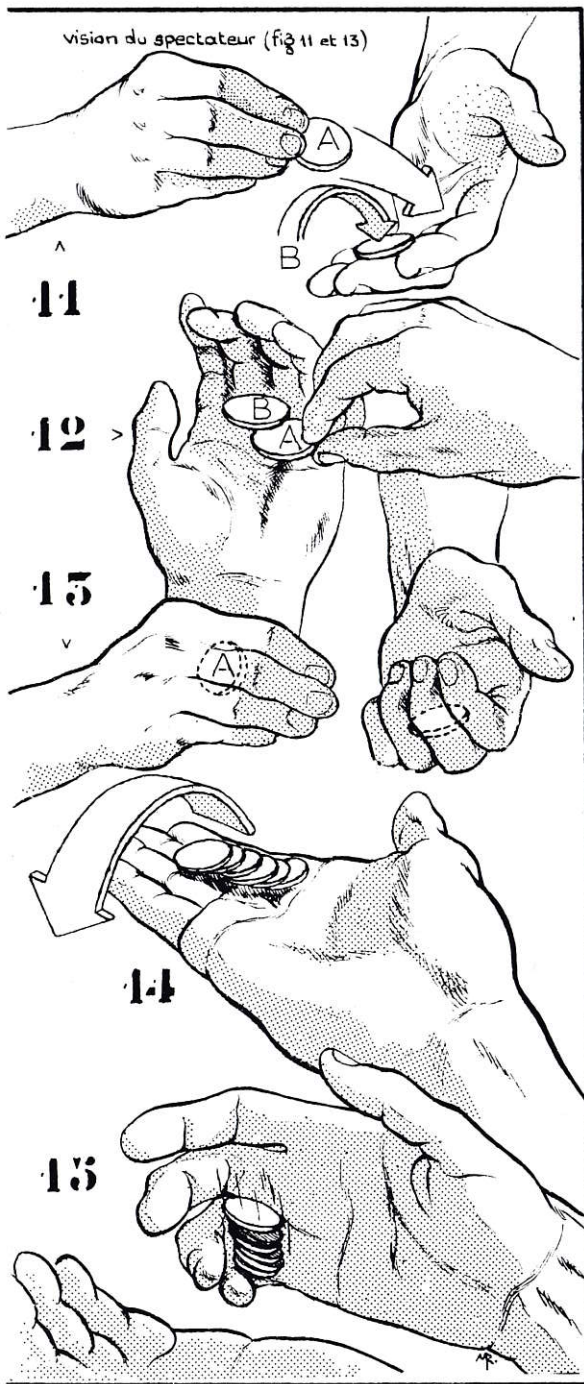

LA PLUS SIMPLE
PASSE AU SON AVEC
PLUSIEURS PIECES

16

C'est le «TOURNIQUET»
(Fig 16). Nous n'insisterons
pas davantage sur cette passe
classique.

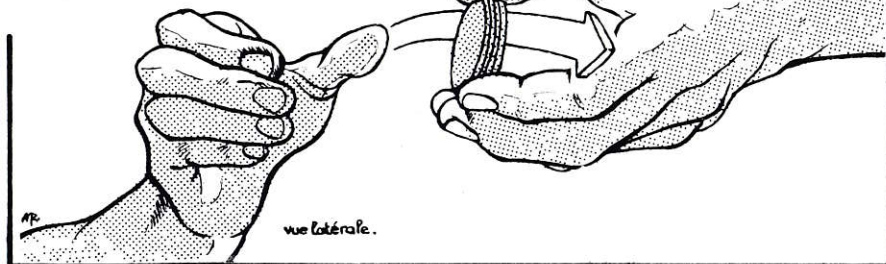

LA PASSE AU SON
AU «TOMBE»

On prend la première pié-
ce en Main Droite et on la
laisse tomber en Main Gau-
che (pièce tenue entre le
pouce et la première phalan-

ge de l'index droit.

En réalité, on effectue un
«faux Tombé», la main gau-
che se referme comme si elle
contenait la pièce, laquelle est
restée maintenue à l'empal-
mage des doigts de la main

droite.

On prend avec la main droite
une seconde pièce, et, en
effectuant le même mouve-
ment, cette dernière heurte la
première au passage et le tour
est joué. (Fig. 17 a-b-c).

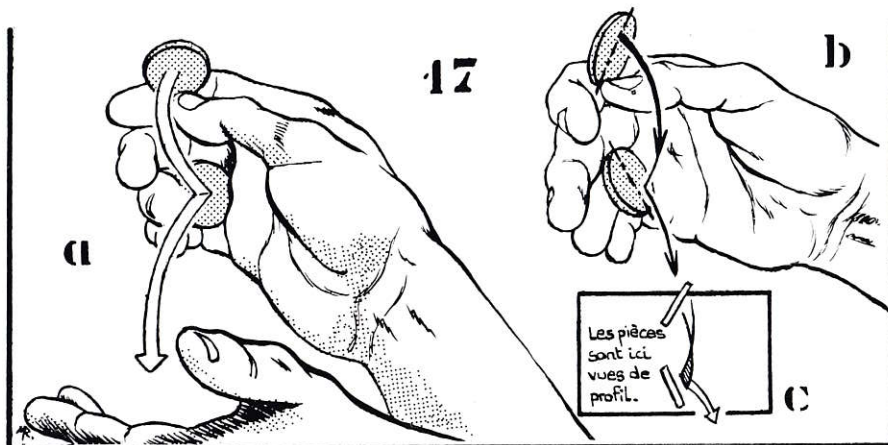

LA PASSE AU SON
AU «LANCER»

La première pièce est te-
nue au bout de l'index et du
pouce droits. On feint de la
placer en main gauche qui se
referme comme si elle conte-

nait la pièce. Cette pièce est
gardée à l'empalme des
doigts droits.

Cette même main saisit la
deuxième pièce B et «lance»
la pièce B en Main gauche,
alors qu'on la garde, en fait,
au bout des doigts droits qui

glissent dessus et la cachent
à la vue du public ; et c'est la
pièce A qui arrive sur B en
faisant un bruit caractéristi-
que et RESTE en Main
droite. Si bien que la main
gauche ne contient aucune
des deux pièces (Fig. 18).

A. LEFEBVRE (Al Andros) : La boîte au verre de Borosko ; un verre d'eau est mis dans une boîte vide ; après avoir fait tourner la boîte en tout sens, le verre d'eau est transformé en verre de vin.

REUNION DU 17 DECEMBRE 1975

9 Présents.

Partie administrative :

Une nouvelle intéressante : les presses de l'A.R.H.L. ont sorti le premier numéro d'ARCANE, revue purement lyonnaise, consacrée aux activités de l'Amicale Robert-Houdin de Lyon. Avis donc aux amateurs... Tirage limité. Tous renseignements à : Michel BALANDRAS, C.E.G Bagé la Ville - 01380 - Bagé le chatel. Tél : (16) 85.02.43.66.

Partie démonstrative :

Thème : Cigarettes, cigares.

J.-M. DUPUIS nous présente deux passes utiles d'échange de cigarettes.

R. BLAIN (René Devienne) : Transformation d'une cigarette en pièce.

J.-P. MEUNIER (Mylord-John) : Disparition et réapparition de cigarette de I. Tenkai. Disparition et réapparition de cigarette à la bouche de Joe Cossari (extrait de Gennii).

M. CAVAILLES (Marcus) : Routine très effective de cartes "élevator" de W. Lees. (Extrait de Pabular).

J.-Y. PROST (Hivaldo) : Une carte choisie s'imprime sur une carte blanche placée entre deux plaques de plexiglass. ("Impress X" de Johnson Products).

J.-P. MEUNIER

LIMOGES

REUNION DU 6 NOVEMBRE 1975

Cette réunion exceptionnelle avait pour objet la mise sur pied d'un gala magique à Limoges.

Aldo fera une demande auprès du secrétaire administratif Ronsin-Schmitt pour l'obtention de la carte de magicien 1976 à Gilbert Villelégier et Jean Authiat.

Max Dif félicite Agnès Flore, Alain Marsat, Peter Leenk and Mary, Aldo and Family et Primo pour leur brillante participation aux concours du 9e Congrès de l'A.F.A.P. à Paris. Ils ont ainsi permis, outre leurs coupes personnelles, l'attribution au Cercle Robert-Houdin de Limousin de la Coupe interfiliales 1975. Notre président adresse aussi ses remerciements aux nombreux accompagnateurs du Cercle qui ont apporté leur soutien moral et matériel à nos compétiteurs. Il incite tous nos magiciens à préparer sérieusement de nombreux numéros en vue du Congrès de 1976 qui aura lieu à Lyon.

Primo nous présente divers projets d'écusson pour notre Cercle, tous de si excellente facture que le choix se révèle difficile.

Une commission composée de De Broca, Chandrah, Aldo et Cédric, et notre président, sera chargée d'établir les statuts du Cercle qui seront déposés officiellement. Un paragraphe important y sera inclus concernant le respect de la propriété d'un tour ou d'un numéro créé ou amélioré par un de nos collègues. Les modalités pratiques de cette disposition seront mises au point par la commission et soumises à la prochaine assemblée avant leur admission définitive.

ALDO

RENNES

REUNION DU 3 OCTOBRE 1975

Cette réunion se tient à La BOUSSAC chez Monsieur LAIRY (URIAL) dont l'entrée à l'A.F.A.P. ne date pas d'hier. Nous sommes très bien accueillis par notre cher URIAL et Madame et nous les remercions de cette soirée.

Accompagnée de boissons vient la partie démonstrative :

MYKOG nous fait, et c'est rare, un tour de cartes : les trois paquets.

O'BI assure le passage de deux pièces de 1 franc à travers et à l'intérieur d'une boîte, et nous propose l'évasion d'une alliance sur une corde.

Géo COCH : Cartes (Rouges et noires et les 4 paquets).

YOUEN LOU exécute successivement une routine de canifs (TAMARIZ), Dilatation d'un tissu (Dai Vernon) et divers tours de cartes.

URIAL nous enchante par la folie de sa boule qui apparaît, disparaît, se transforme...

Nous comptons parmi nous la présence d'un illusionniste de la région du Nord que nous remercions de sa visite.

REUNION DU 7 NOVEMBRE 1975

Notre cercle compte aujourd'hui un membre de plus qui nous arrive de l'A.R.H.L. de LYON, Monsieur SIMON ERIC. Nous sommes heureux de l'accueillir au CERCLE MAGIE BRETAGNE. Dès son arrivée, il s'est révélé bon manipulateur de pièces.

PARTIE DEMONSTRATIVE

SIMON E. nous fait apprécier une fort bonne routine de pièces grâce à une excellente exécution. (Voyages de pièces, pièces à travers la table, multiplication etc...).

Notre nouvel ami poursuit par : la carte qui se retourne (Merlin) et quelques tours de cartes.

O'BI nous offre un "faites comme moi" pas comme les autres, puis retrouve grâce au feu une carte choisie par un spectateur.

MYKOG : Routine de corde dont quelques bonnes choses : corde et anneau, différents nœuds.

MOXA : Disparition et apparition d'une pièce de monnaie.

YOUEN LOU termine par de nombreux tours nécessitant des cartes truquées dont les effets ont été empruntés à A. GAHYAR et DURATY.

REUNION DU 5 DECEMBRE 1975

Cette réunion, en présence de nombreux membres, commence par une discussion à propos de l'émission de Gérard MAJAX.

Il s'ensuit la présentation d'une quantité de petits trucs faits à l'aide d'allumettes.

Puis vient la partie démonstrative :

MYKOG présente un tube vide à travers lequel passent tous objets, à l'exception toutefois d'un liquide qui reste en suspension dans le tube et peut être récupéré dans un verre. Il effectue le passage d'une pièce de monnaie à travers une plaque de plexiglass vérifiée et termine par le raccommodage d'un cordon coupé et brûlé.

SIMON enchaine avec des manipulations de pièces et divers tours de cartes (les 2 Emissphères, la carte fluide, etc...)

GIL EARL nous propose CHOP..CHOP..CUP. (avec un arrangement au cours de cette routine de balles éponges) et fait la prédiction d'un article de journal choisi.

YOUEN LOU termine cette partie démonstrative par le poker de l'ivrogne (cahier de la magie), la carte qui déteint entre deux miroirs, les 5 rouges qui se transforment une à une en carte noire (arrangement sur le tour de Fred Kapps) et diverses routines de DURATY.

La partie démonstrative épuisée de nombreux autres tours de cartes faits par les uns et les autres prolongent la séance.

YOUEN LOU

ST-ETIENNE

REUNION DU 28 NOVEMBRE 1975

14 Membres Présents.

Article à paraître :

Un journaliste assiste à la séance en vue de faire un article sur notre Amicale. Ce dernier paraîtra aux environs de fin janvier.

Antidébinnage :

Sous l'impulsion de certains membres un débat anti débinnage prend corps, après prise de contact avec les Amicales voisines.

Prochaine réunion :

Il n'y aura pas de séance en décembre à cause des fêtes. Celle-ci est reportée au second vendredi de janvier. A ce sujet, il sera nécessaire de reconvoquer les absents.

Cotisations :

Après approbation générale, le montant de la cotisation pour la nouvelle année, est placé à 15 francs.

Nouveau membre :

Monsieur DREVET demande à entrer au sein de notre Amicale. Il devra se présenter à la prochaine réunion.

Présentations :

ODIN Serge : anneaux d'Hollywood
TONY : anneaux de cordes
ODIN Fernand : carte blanche plus boîte aux anneaux
PETIOT : rubans XXè siècle
EREMENO : anneaux de Parier
HERBAY : anneaux de cordes
JANIX : anneaux de papier
LABOURE : carte magnétisée
MAI : transmutation d'anneaux
MATHEVET : cartes.

Prochain thème :

Boules, balons.

CONSEIL NATIONAL

REUNION DU 12 OCTOBRE 1975

PARTICIPAIENT AUX TRAVAUX :

MM. EDERNAC, MARCALBERT, MAURICE PIERRE, HORACE, GAILLARD, MAILLARD, CHARRA, ANDREI, BERTHAULT, DALTRISS, COCHET, RIX, VAILLANT, RONSIN-SCHMITT, CHAHIN, BRICOUT.

EXCUSES : COUCKE, CHALET, BOURDIN.

DECISIONS PRISES :

SUR LA PRESIDENCE ET LA REPRESENTATION DE L'A.F.A.P.

Divers points de vue sont exposés par MM. EDERNAC, MARCALBERT, MAURICE PIERRE, GAILLARD, RIX, RONSIN-SCHMITT et BERTHAULT.

Monsieur Maurice PIERRE est chargé des relations Internationales.

DISTINCTION :

La médaille Robert-Houdin "ARGENT" sera remise à Gérard MAJAX pour services rendus à l'A.F.A.P.

SUR LA MODIFICATION DES STATUTS :

Sur proposition de M. RONSIN-SCHMITT, le renouvellement du Conseil National pourrait être aligné sur la durée de la Présidence ainsi les membres seraient élus pour 6 ans avec renouvellement par moitié tous les 3 ans.

Ce principe adopté par la majorité du C.N. moins 1 voix sera soumis à l'approbation de la prochaine Assemblée Générale.

Par ailleurs, le principe d'une réunion annuelle avec tous les Présidents de Province est adopté à l'unanimité.

L'Ordre du Jour étant épuisé, la séance est levée à 14 heures 15.

G. BRICOUT
dit "AGALITO"

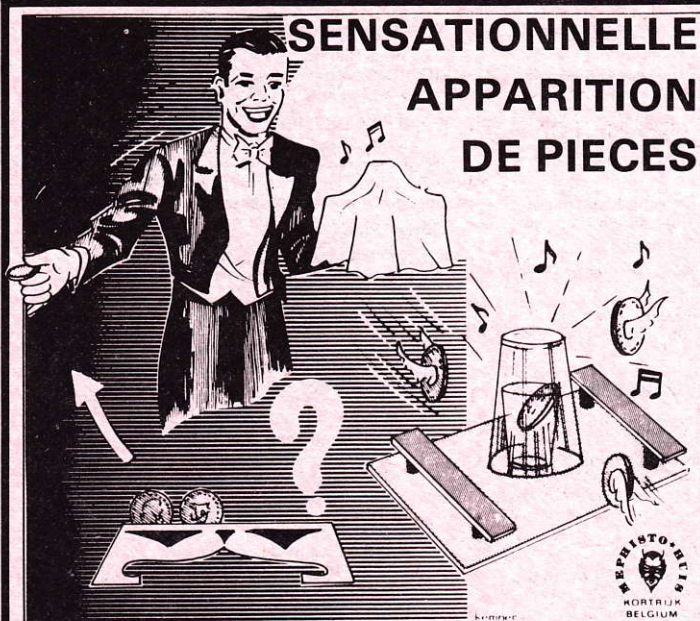

Il existe plusieurs appareils avec lesquels on peut obtenir l'effet décrit ci-dessous, mais vu que tout se passe plus ou moins mécaniquement, l'important est que l'effet NE RATE JAMAIS. Sur un support se trouvent 4 pièces de monnaie. Le magicien a en outre un beau plateau, sur lequel il place un petit verre. Au-dessus de ce verre il en place un plus grand, ouverture en-dessous. Le tout est recouvert d'un foulard. Il tient alors le plateau avec les verres dans la main droite, avec la main gauche il enlève visiblement une pièce de monnaie du support. Il la jette soi-disant en l'air et celle-ci disparaît sans laisser de traces. Soudainement le public entend un cliquetis dans le verre. Ceci se produit également avec les 3 autres pièces. Quand le magicien enlève le foulard, soulève le grand verre, puis le petit verre, le public aperçoit clairement les 4 pièces. **LES SPECTATEURS PEUVENT SE TROUVER TOUT AUTOUR! TOUT EST AUTOMATIQUE!** Une vraie sensation !

PRIX : 1.413 FB.

Voici une illusion qui a fait la renommée de méphisto-Huis aussi bien en Belgique qu'à l'étranger. Un coffret artistiquement décoré est placé autour de la partenaire, puis fermé devant et derrière. L'illusionniste enfonce 17 poignards tranchants dans le coffret. Ces poignards le transpercent vraiment de part en part et dans tous les sens. Le dernier poignard enfoncé, le panneau avant est retiré... et LA TÊTE DE LA PARTENAIRE A DISPARU !!! Le panneau replacé, le magicien enlève les poignards, retire le coffret et la tête souriante de l'assistante est revenue.

Très simple d'exécution.
Entièrement démontable...

PRIX : FB 3.262.

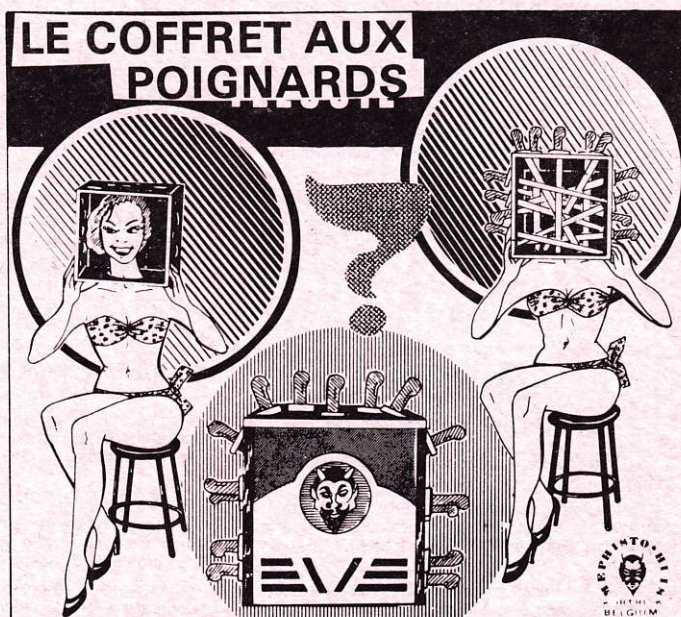

GANTS CHANGES EN COLOMBES

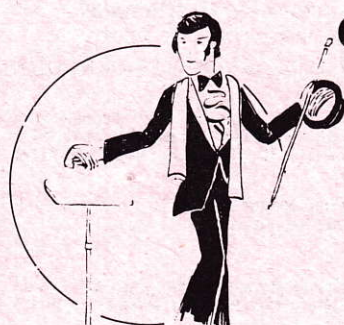

Une merveilleuse entrée pour un numéro de colombes ! Le magicien ôte ses gants blancs et les jette sur un guéridon où ils se métamorphosent en une colombe. L'effet est immédiat et visuel. Cette méthode unique pour transformer des gants en colombe vivante a été améliorée par Méphisto Huis. Le pied chromé est très stable, élégant et réglable en hauteur. Le plateau, peu épais, n'est pas recouvert d'une nappe. Fonctionne sans manipulation et avec aisance dès le premier essai. "Gloves to Dove" pour celui qui veut mieux !!!!
PRIX : 3.375 FB.

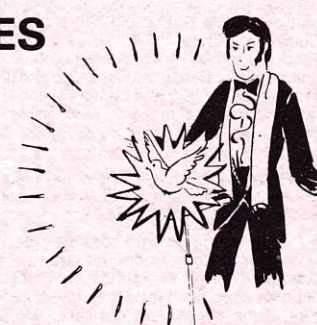

MEPHISTO—HUIS est l'unique studio magique qui puisse vous donner une traduction de son catalogue. En effet pour le montant de 350 FB, nous vous envoyons non seulement notre catalogue, mais encore sa traduction française intégrale. L'édition d'un très beau catalogue coûte très cher. Nous ne pouvons le dispenser gratuitement. Cependant, jamais en Europe, n'est paru un catalogue de trucs, comparable au MAGNIFIQUE CATALOGUE MEPHISTO—HUIS. 200 PAGES GRAND FORMAT (21-30 cm). DES CENTAINES D'ILLUSTRATIONS.



MEPHISTO-HUIS



Veldstraat 156 D - 8500 KORTRIJK - Belgique ☎ 056 - 213053

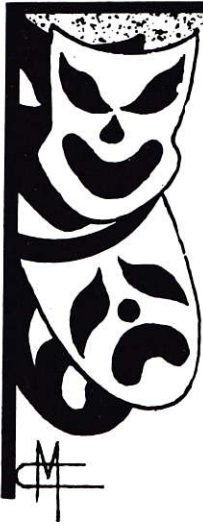

SCÈNE ET PRÉSENTATION

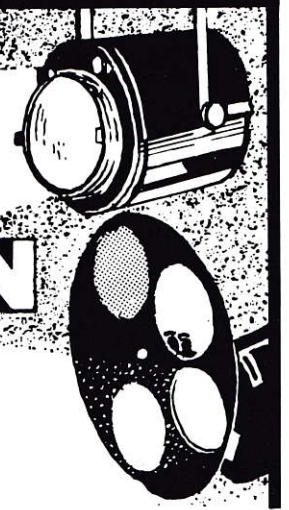

L'Art de la Scène pour un illusionniste

Les petits cours de **J. V. ASTOR** (suite)

LES APPLAUDISSEMENTS

SALUT.

Le plus simple, est que le magicien fasse un salut à la fin de son expérience. Mais, d'après les lois (non écrites) de la scène, l'on ne doit pas se pencher avant que les spectateurs applaudissent (exception faite pour l'entrée en scène). Si vous le faites trop tôt, vous forcez les spectateurs à applaudir et ils remarqueront qu'ils y ont été obligés. Il y a un petit truc qui peut aider dans ce cas. Vous ne vous courbez pas pour être applaudit, mais vous avez un autre motif, ou mieux un prétexte pour cela.

Par exemple : vous voulez poser, ou soulever ou montrer un objet. Vous devez marquer un temps d'arrêt dans le geste. Le public remarque tout de suite que la présentation est terminée et commence à applaudir. Vous devez seulement poursuivre le mouvement et vous courber pour remercier des applaudissements. C'est la révérence et les spectateurs ne remarquent pas du tout que vous avez commencé avant que les applaudissements débutent.

ATTENTE.

Qui va d'une expérience à l'autre, sans attendre et sans laisser au public le temps d'applaudir, ne doit pas s'étonner s'il ne reçoit aucun encouragement. Les spectateurs ne veulent rien perdre de l'expérience suivante et ne pas l'interrompre avec leurs applaudissements. On doit laisser le temps d'applaudir.

Comment faire ? Simplement en restant tranquille ! Avez vous terminé une expérience ? Restez immobile, regardez le public et souriez amicalement. Restez immobile aussi longtemps que les applaudissements crépitent. Surtout ne pas s'énerver, rester calme et attendre. Quand les applaudissements arrivent, saluez par une inclinaison. Par exemple vous avez terminé une expérience de foulards. Le dernier foulard est encore en votre main. Vous le laissez glisser lentement sur la table, mais votre main reste en l'air et vous restez ainsi jusqu'à ce que les applaudissements arrivent.

Ou bien, vous avez terminé une expérience, un morceau de papier vous reste en main (un cornet par exemple), vous déchirez le papier en petits morceaux et les laissez tomber à terre, ou vous jetez les morceaux en l'air et la main qui les jette s'arrête dans ce mouvement.

Dans tous les cas, entre deux expériences, vous devez marquer une pause et rester immobile pour laisser au public le temps d'applaudir.

Restez là, mais ne prenez pas une pose se traduisant par : "Comment me trouvez-vous ?"

La modestie paye toujours, sur la scène également. N'oubliez surtout pas de sourire amicalement. Une personne souriante ne peut pas être antipathique.

(à suivre)

RENDEZ-VOUS MAGIQUE

CONGRÈS F.I.S.M. 76
du 7 au 11 juillet 1976
VIENNE (Autriche)

CONGRÈS HOLLANDAIS 76
25^{ème} anniversaire du M-N-U
27-28-29 mai 1976
NORDWIJK AM ZEE

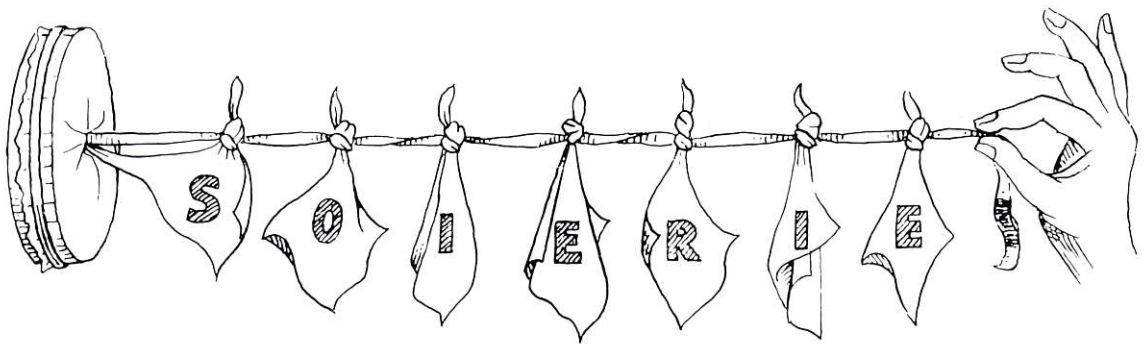

LE FOULARD NOUÉ SUR LA CORDE

EFFET :

Un nœud est fait au milieu d'un morceau de corde.



Cette corde est jetée à cheval sur la nuque ; les deux chefs pendent sur la poitrine de l'opérateur (voyez la figure 3).

Un foulard est déposé dans un cornet de papier, d'où il disparaît.

Le Magicien enlève la corde qui était à cheval sur

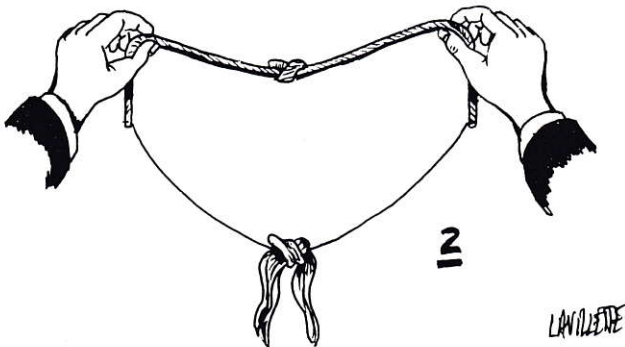

son cou et en constate, aussitôt, que le foulard disparu apparaît dans le nœud de la corde !

OBJETS NECESSAIRES :

- 1) deux foulards rouges.
- 2) une corde de coton blanc, souple, de 80 cm de long et de 10 mm de section, environ, avec un nœud au milieu.

3) du fil de nylon "invisible".

4) un cornet de papier préparé selon le procédé connu, pour la disparition d'un foulard.

PREPARATION :

Aux extrémités de la corde est fixé un morceau de fil de nylon "invisible", de la même longueur que la corde, de telle façon que lorsque la corde est tendue entre les deux mains de l'opérateur, le fil soit, lui aussi, tendu le long de la corde.

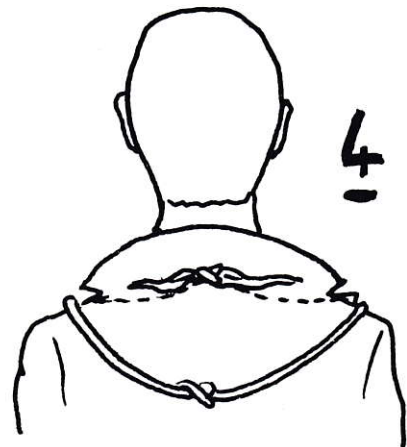

- un des foulards est noué sur le milieu du fil de nylon (figure 2).

- Tirez un peu le col de votre veston en arrière ; saisissant la corde passez le fil, avec le foulard attaché, derrière votre nuque, et ramenez votre col de veston en position normale, de façon que le foulard soit complètement caché sous le col du veston. La figure 4 montre cette préparation.

- Laissez pendre sur votre poitrine les deux chefs de la corde comme le montre la figure 3.

- Assurez-vous bien, en vous regardant dans une glace, que le foulard ne dépasse pas le col de votre veston, derrière votre cou.

En bref, les spectateurs vous voient de face, comme dans la figure 3, et lorsque vous leur tournerez le dos,

comme en figure 4, ils ne verront que la corde avec son nœud au milieu.

- Otez la corde de votre cou, avec précaution. Pliez-la en accordéon et placez-la dans une poche de votre gilet. (Cette opération vous est possible grâce à la longueur du fil de nylon).

Vous êtes prêt pour présenter le tour.

PRESENTATION :

Sortez la corde de votre poche et présentez-la au public, comme dans la figure 5 ; puis, rejetez le nœud derrière votre cou (voyez la figure 3).

Tournez le dos à votre public pour aller prendre le cornet de papier et le second foulard qui sont sur la

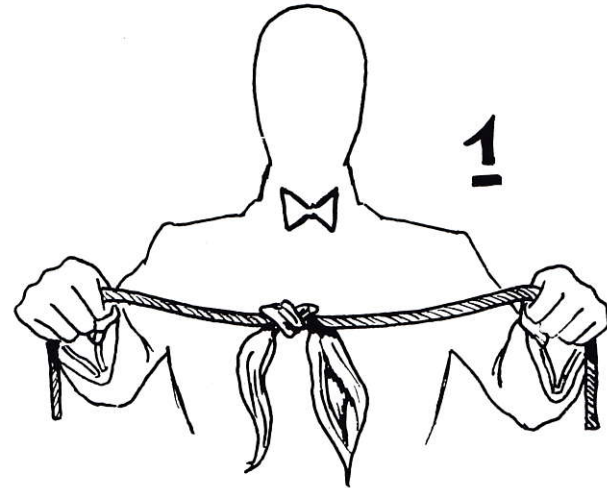

table, de façon que votre public ait le temps de bien voir que la corde à un nœud en son milieu (fig. 4).

Faites face au public et procédez à la disparition du foulard dans le cornet selon la routine connue.

Saisissez les deux chefs de la corde qui pendent sur votre poitrine et tendez fortement et horizonta-

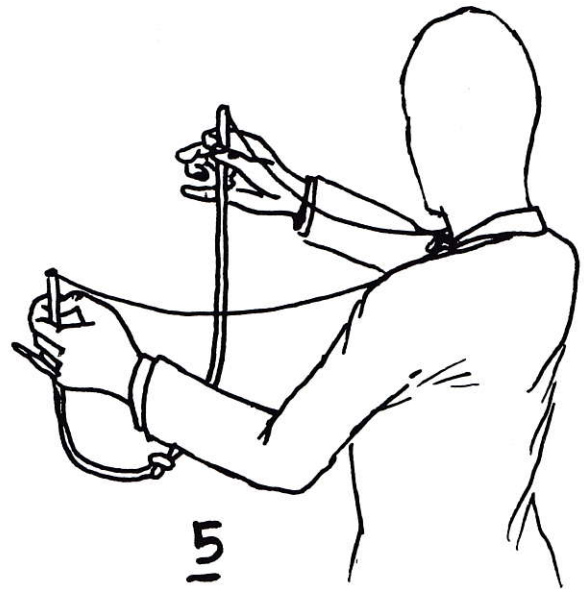

lement la corde, en la ramenant devant les spectateurs.

Le foulard duplicata sortira de sa cachette et votre public aura l'illusion qu'il est prisonnier dans le nœud de la corde (Figure 1).

NOTA :

Au lieu du cornet à disparition, vous pouvez vous servir de n'importe quel autre procédé pour faire disparaître le foulard ; (tirage, faux pouce, boîte, etc..).

Adaptation de G. POULLEAU (Diabol) d'après "MAGIE".

TOPS

Magazine Of Magic

— SUBSCRIBE TODAY —

\$1 per copy—\$ 9.00 Yearly
2 Years \$17.00—3 Years \$ 24.00

TOPS MAGAZINE

ABBOTT'S
MAGIC COMPANY
Colon, Michigan 49040
(Abbott's Catalog No. 20-\$2.00)
(Outside U.S. add 50¢ additional)



THE MAGIC CIRCLE

Founded 1905

The world's most exclusive Club.

For détails, please write to :

JOHN SALISSE
Hon Secretary
12, Hampstead Way
LONDON NW 11

Clubroom, Theatre, Museum
& Library.

84 Chenies Mews, LONDON, W. C. 1."

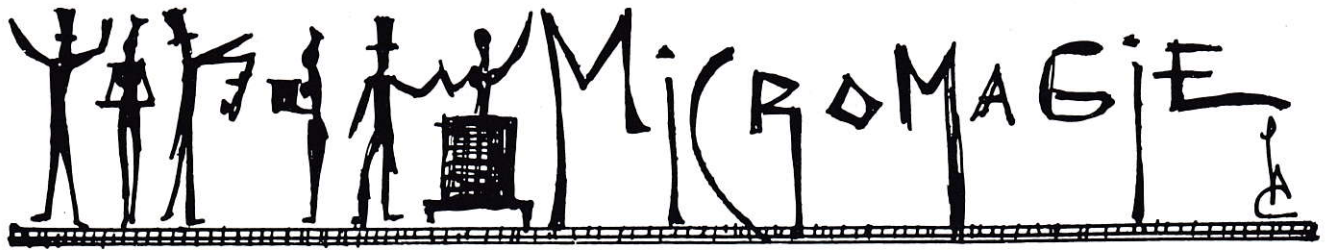

Réminiscence du 9^e Congrès et Concours Magicus

UNE PIÈCE DE CUIVRE SE TRANSFORME

A la soirée du vendredi Goshman, au cours de sa présentation, a exécuté un nouveau et intrigant changement de pièces sous un verre qui a retenu particulièrement l'attention des participants et a été fort applaudi. Goshman n'en a pas donné le modus opéranti. Nous pensons faire plaisir à nos lecteurs

transforme en une pièce d'argent, après quelques secousses imprimées au verre.

MATERIEL-

Un verre gobelet (*genre Duralex vendu dans tous les grands magasins, solide et résistant aux chocs*)

Le verre est secoué dans le sens horizontal avec la main droite tenant la pièce à l'empalme, dans le sens des flèches A et B de la figure 1 et ceci à plusieurs reprises, à un moment favorable, la pièce est lancée sous la main gauche, reposant à plat décontractée sur le tapis et sur le côté gauche, par un choc produit par une plus vive secousse imprimée au verre par son bord INTERIEUR droit (dans le sens de A fig. 2) qui vient heurter la pièce contre sa tranche. Pendant ce mouvement, la partie gauche du verre s'est soulevée légèrement pour laisser filer la pièce sous la main gauche placée au-delà : c'est le premier temps... mais il n'en fait, autant dire, qu'un avec le temps suivant qui consiste dans le retour du verre vers la droite. A ce moment, la pièce d'argent tenue à l'empalme de la main droite qui tient toujours le verre est lâchée sur le tapis et aussitôt recouverte par le verre. Dans ce mouvement de retrait vers la droite, le verre a été légèrement soulevé (comme pour le premier temps) mais du côté DROIT, pour venir recouvrir la pièce d'argent que la main droite vient d'abandonner.

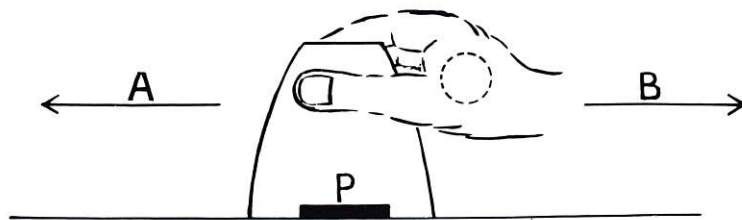

Fig: 1

en donnant ci-dessous l'explication détaillée de cette passe, qui nous a semblé être l'adaptation d'un très joli changement de pièces sous une main très peu connu, mais avec l'adjonction d'un verre. Nous la décrivons par la même occasion à la suite de celle nontrée par Goshman.

1 pièce de cuivre (*ancienne pièce française de 10 cent, penny etc..*).
1 pièce de 5 francs (ou analogue).

EXPLICATION-

Pour la clarté de l'explication nous appellerons A. le bord gauche du verre et bord B. celui de droite et ceci par rapport à l'opérateur assis devant la table, ayant le verre retourné contre le tapis devant lui, sous lequel il vient de placer la pièce de cuivre.

Au début la main droite a secrètement à l'empalme la pièce d'argent.

Après avoir imprimé quelques allées et venues au verre pour égarer les spectateurs, celui-ci est soulevé pour faire constater que la pièce a changé de valeur.

EFFET-

Une pièce de cuivre mise sous un verre retourné contre le tapis se

NOTES COMPLEMENTAIRES-

Employer de préférence des pièces usées qui glissent mieux, bien qu'avec l'habitude, n'importe quelles pièces puissent être utilisées.

Le choc du verre contre la tranche de la pièce pour le lancer de la pièce sous la main gauche

deux mouvements ensemble. L'empalmage classique peut être difficile pour ce tour, on peut employer l'empalmage aux doigts - annulaire - auriculaire.

Tout au début, il est bon d'employer comme on le fera par la suite quelques allées et venues du verre et de la pièce, de soulever machinalement le verre pour regarder

pour expliquer cette façon de procéder sans l'emploi du verre. L'effet est le même, mais ici, la main droite le remplace et c'est sous elle que se produit le changement.

EXPLICATION.-

Comme dans la passe précédente avec le verre, une pièce d'argent est secrètement empalmée au début.

De cette même main, on montre une pièce avant de la déposer devant soi sur la table, elle est ensuite couverte par les doigts de la main ; en maintenant la pièce appliquée sur la table par les doigts, la main se met à décrire un mouvement rotatoire rapide et large au début, pour aller ensuite en s'atténuant et se retrouver à la fin à la position de départ, la main se soulève pour montrer le changement de celle de cuivre en pièce d'argent.

Ici, le lancement sous la main s'effectue presque dès le début des rotations larges imprimées à la main, quand elle passe, lors de celles-ci, à proximité de la main gauche. La pièce est littéralement projetée au-dessous de la large ouverture que forme l'index et le pouce écartés, quand la paume de la main reposant décontractée et à plat sur la table, les autres doigts

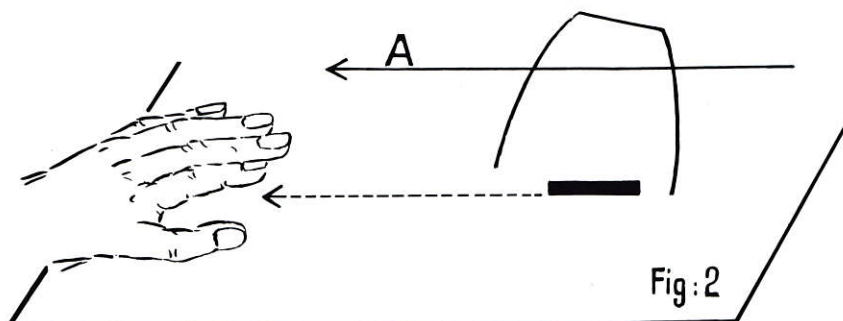

Fig : 2

plus accentué, donc plus fort, est couvert et se confond avec la mise de la pièce empalmée sous le verre.

Eviter pour un bon lancement que la pièce tournoie sous le verre quand on le secoue dans un sens et dans l'autre avant la projection de la pièce ; la pièce doit venir heurter tantôt le bord droit, tantôt celui de gauche.

Si l'on opère sur un tapis, opérer le plus possible dans le sens de ses fils ou de ses poils.

Le détournement de l'attention sur la main gauche réceptrice de la pièce de cuivre, se produit par le retour du verre vers la droite, le changement semble s'effectuer sous les yeux des assistants : le bruit de la pièce qui vient sous le verre et l'agitation de celui-ci, y contribuent très bien comme on s'en apercevra soi-même aux essais.

Ne pas essayer au début le lancement et l'introduction de la pièce dans le verre, essayer le lancement sous la main gauche après quelques secousses, et ensuite le retour du verre vers la droite avec le lâcher et l'introduction de la pièce emplamée à l'intérieur. Coordonner ensuite en

der la pièce... la recouvrir et passer après trois ou quatre mouvements à l'exécution, ceci pour diminuer la trop vive attention des spectateurs, à ce moment là et pour les dérouter ensuite !

On récupère la pièce en main gauche pendant que l'attention se porte sur le verre pour montrer la pièce d'argent. On peut aussi à ce

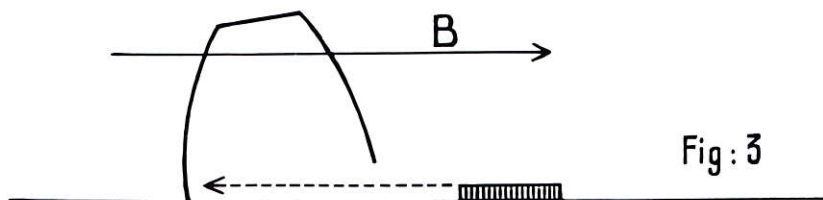

Fig : 3

moment là, la glisser sur les genoux. Ce changement de pièces sous le verre pourrait facilement s'adapter à un changement de couleurs de muscades sous un gobelet.

MEME EFFET MAIS SANS LE VERRE-

Nous pensons qu'avec les explications... détaillées données ci-dessus, quelques lignes suffiront

réunis. La main ne doit pas marquer de temps d'arrêt au moment du lancement.

Les petits tapis vendus par les marchands d'appareils sont très pratiques pour les deux passes décrites ci-dessus. ●

Paul ANTOINE (Paul ALSSY)
Dessins de d'AMORYS

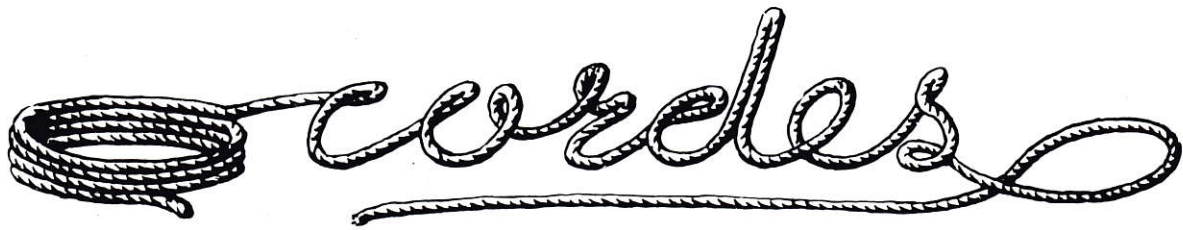

Cône, corde et foulard

Adaptation par A. SITTA d'un tour imaginé par G. BRESSAN

GIUSEPPE BRESSAN, durant sa récente visite à Bologne, m'a décrit ce sympathique et original effet. Il est d'une exécution facile et d'une construction simple.

Il faut seulement un peu de corde, deux foulards, un peu de bristol, de la colle et, avec un peu de patience, c'est presque fait.

Maintenant, au travail !

EXPLICATION :

Avec une feuille de "bristol" confectionnez un cornet en collant soigneusement les bords. Quand la colle est sèche coupez l'embouchure avec les ciseaux (fig. 1 lettre A) et coupez aussi la pointe (toujours figure 1, lettre B) de façon à obtenir un tronc de cône.

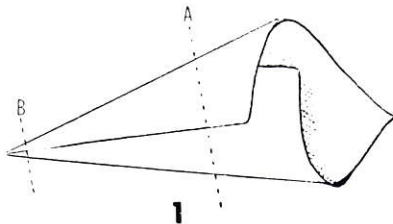

Confectionnez maintenant un second cône en le faisant de façon qu'il soit légèrement plus petit que le

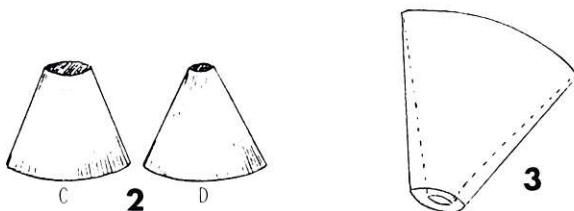

premier, le sommet sera plus pointu. Coupez-le également de la même façon que le premier pour obtenir respectivement les figures C et D du dessin N° 2.

Enduisez de colle la plus grande embouchure du cône C, dans la partie intérieure, enfiler dedans le

cône plus petit D et vous obtiendrez le cône double pareil à celui de la figure 3.

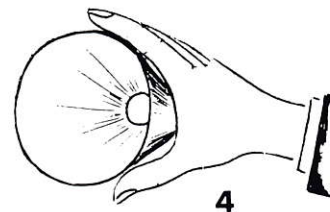

Il s'agit d'un cône basé sur le même principe que celui du tube Raymond. En montrant au public la grande embouchure, il paraît parfaitement vide. La double paroi, qui part de zéro pour arriver au sommet du cône a 1,5 cm d'épaisseur ; par suite d'une illusion de perspective, le cône paraît absolument innocent (fig. 4).

Prenez l'un des deux foulards, qui évidemment devra être semblable à l'autre, sa dimension sera de préférence de 45 x 45 cm, vous cousez au centre un fil

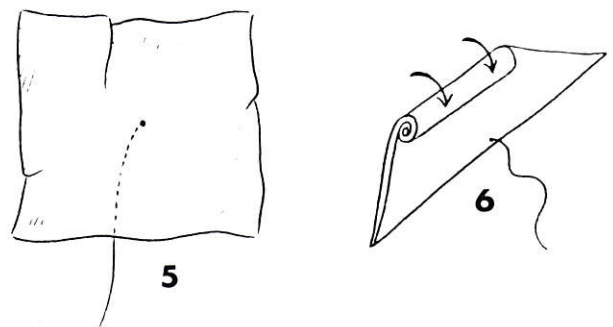

de nylon très fin de couleur sombre. La longueur de ce fil sera de 50 cm (fig. 5).

La fabrication de votre tour, en vérité très simple, est maintenant terminée. Voyons maintenant la préparation.

PREPARATION :

Etendez le foulard avec le fil sur la table en le pliant diagonalement, puis commencez à l'enrouler selon le schéma de la figure 6, comme vous

l'indiquent les deux petites flèches. Quand il sera réduit à une bande de soie enroulée, faites un nœud au centre (fig. 7). Enfilez ce nœud entre les deux parois du cône de façon qu'il entoure le cône plus petit d'une manière parfaite ; poussez le reste du foulard avec la pointe d'un crayon (fig. 8) et tout est

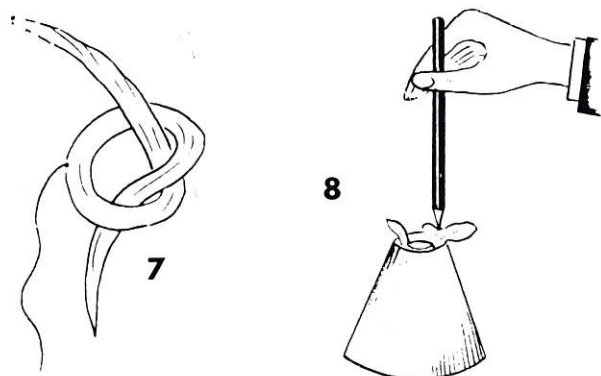

prêt. Naturellement le fil de nylon pend en dehors du cône, il est invisible (fig. 9).

Maintenant, montrez le cône vide, comme il a été dit, faites voir la corde (longue de près d'un mètre) puis faites disparaître le foulard selon votre méthode préférée (tête de hareng, balle creuse, pistolet, etc..) Enfilez la corde sur le cône en ayant bien soin de ne pas faire voir la partie truquée, faites courir la corde plusieurs fois, puis, à un certain moment, en tirant la corde saisissez secrètement le fil de nylon, et le cône restera magiquement suspendu à la corde (fig. 10).

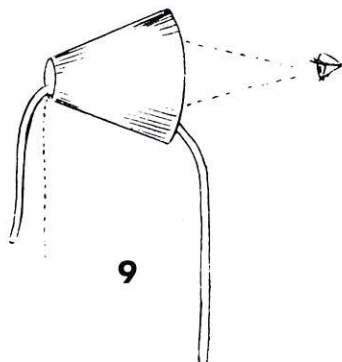

Un coup sec sur le cône le fera tomber à terre et le foulard fera son apparition magique au centre de la corde (fig. 11).

NOTA :

Si vous voulez utiliser le foulard pour les tours



suivants, il se peut que vous soyez ennuyé pour retirer le fil. Dans ce cas le fil ne sera pas cousu mais

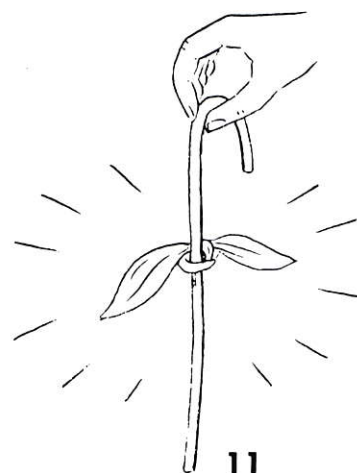

seulement enfilé au centre du foulard et arrêté par une minuscule perle de la couleur du foulard.

Il sera alors facile de retirer le fil en le tirant par la petite perle.

Traduction libre de
Georges RIFFAUD

Pour compléter votre collection

**1 lot de 12 numéros anciens du journal
de la Prestidigitation jusqu'à l'année 1966**

Pour 70,00 F.

UNE SEULE ADRESSE

Ecrire J. VOIGNIER

84, rue Vergniaud PARIS 13°

NOUVELLE DISPARITION DE CIGARETTE ALLUMÉE

d'après CHONG Y et FYE par Rémi VERLET

Les magiciens ne connaissent que trop la disparition d'une cigarette allumée dans un mouchoir ; l'effet est également familier au public ; il a un arrière goût de déjà vu.

La disparition décrite ici varie par rapport à celle qui traîne dans les livres de magie et qui s'exécute avec un faux pouce. Le procédé est nouveau et la chute surprenante.



P
H
O
T
O
1

EFFET :

Le magicien sort une cigarette d'un paquet et l'allume. Il prend ensuite un mouchoir et le montre des deux côtés avant de le draper sur son poing droit. A l'aide du pouce gauche, il ménage un creux dans les plis du mouchoir et il y introduit la cigarette. Abracadabra ! Une pipe allumée apparaît et le mouchoir ne contient rien.

MATERIEL :

Une pipe ordinaire, un mouchoir, un paquet de cigarettes et un briquet.

PREPARATION :

La pipe et le briquet se trou-



P
H
O
T
O
2

vent dans la poche gauche du pantalon et le mouchoir dans la poche droite.

1) - Sortir le paquet et retirer une cigarette. Puis, prendre dans la poche gauche le briquet et allumer

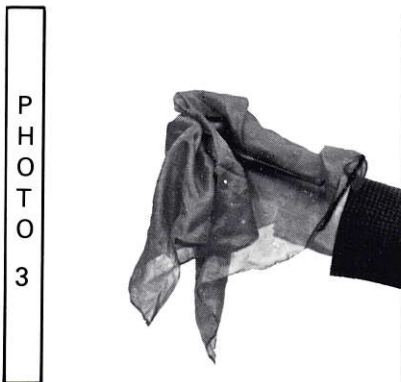

P
H
O
T
O
3

la cigarette.

2) - Tirer quelques bouffées et replacer le briquet dans la poche ? empalmer la pipe. Il est très facile de tenir la pipe à l'empalme tout en ayant la cigarette en main. La

position est d'ailleurs très naturelle (photo 1).

3) - Sortir le mouchoir, porter la cigarette à la bouche pour libérer la main gauche et montrer le mouchoir des deux côtés en faisant attention de ne pas laisser voir la pipe.

4) - Draper le mouchoir sur le poing droit. En faisant le geste de ménager un creux dans le mouchoir à l'aide du poing, faire pivoter la pipe et la tenir en main

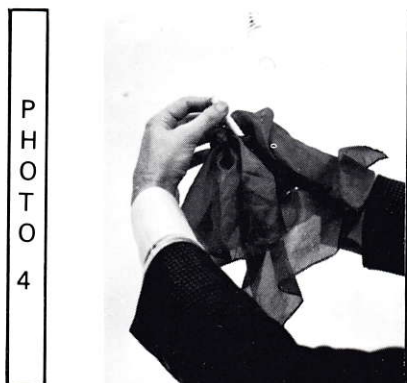

P
H
O
T
O
4

droite. Le mouchoir masque l'opération (photos 2 et 3).

5) - Reprendre la cigarette de la bouche après en avoir secrètement tiré une bouffée et l'introduire dans le creux du mouchoir (en fait dans la pipe), en la comprimant pour qu'elle ne dépasse pas (photo 4)

6) - Faire une passe magique et produire soudainement la pipe.

7) - Porter la pipe à la bouche, faire semblant d'en tirer une bouffée et expirer la fumée secrètement avalée auparavant.

8) - Montrer que le mouchoir ne contient rien.

Rémi VERLET
Photos Serge BOURDIN

UNE DISTINCTION HONORIFIQUE POUR FRANÇOIS PERIER

Chaque année, les Amis de Georges Méliés tiennent à honorer un artiste en lui remettant la Médaille Georges Méliés. Cette année, c'est François PERIER qui a



Félicitations à François PERIER par les Membres de L'A.F.A.P.

de gauche à droite: Jacques CAUSYN, SERGE, GAILLARD, UNAL de CAPDENAC Mme MALTHETE-MELIÉS, François PERIER, Mme EDERNAC, Mme BOURDIN, MARCALBERT, EDERNAC, GAILLARD

reçu, après les discours d'usage, la distinction des mains du Président des Amis de Georges Méliés et en présence de Madame Malthète-Méliés, petite-fille du cinéaste et du propre fils de celui-ci : André Méliés.



Remise du Prix officiel à François PERIER

de gauche à droite : Mme MALTHETE MELIES, François PERIER, André MELIES

Une assistance nombreuse était



Colonel GUYONNET,
Mme MALTHETE-
MELIES



Michel SELDOW,
MAILLARD

venue au Club Pernod, avenue des Champs Elysées, pour l'occasion. On remarquait la présence de nombreuses connaissances et de plusieurs magiciens : le Colonel GUYONNET et SERGE étaient là, ainsi que EDERNAC et BOURDIN



Vue de la réception

de gauche à droite : GAILLARD, MAILLARD, Jacques CAUSYN, MARCALBERT, Mr Jacques PEYROU, Président de l'Association des amis de Georges MELIES

accompagnés de leurs épouses Michel SELDOW, MARCALBERT, MAILLARD, GAILLARD, CAUSY et UNAL DE CAPDENAC étaient également venus assister à cette remise de médaille.

Rémi VERLET

MAGIE AU DESSERT

LES BALLES EPONGES

" Pommes au four "

Prendre des pommes dites "Reinettes" les évider avec un vide pomme, sans les éclater et sans les peler. Les fendre tout autour avec un couteau. Mettre les pommes dans un plat allant au four. Dans le centre de la pomme mettre un demi pruneau, un peu de beurre et un peu de sucre.

Arroser d'un peu d'eau et de vin blanc. Faire cuire au four. Dresser les pommes sur un plat. Lier le jus avec un peu de confiture d'abricots, napper les pommes avec cette sauce.

H. RAIMBAULT

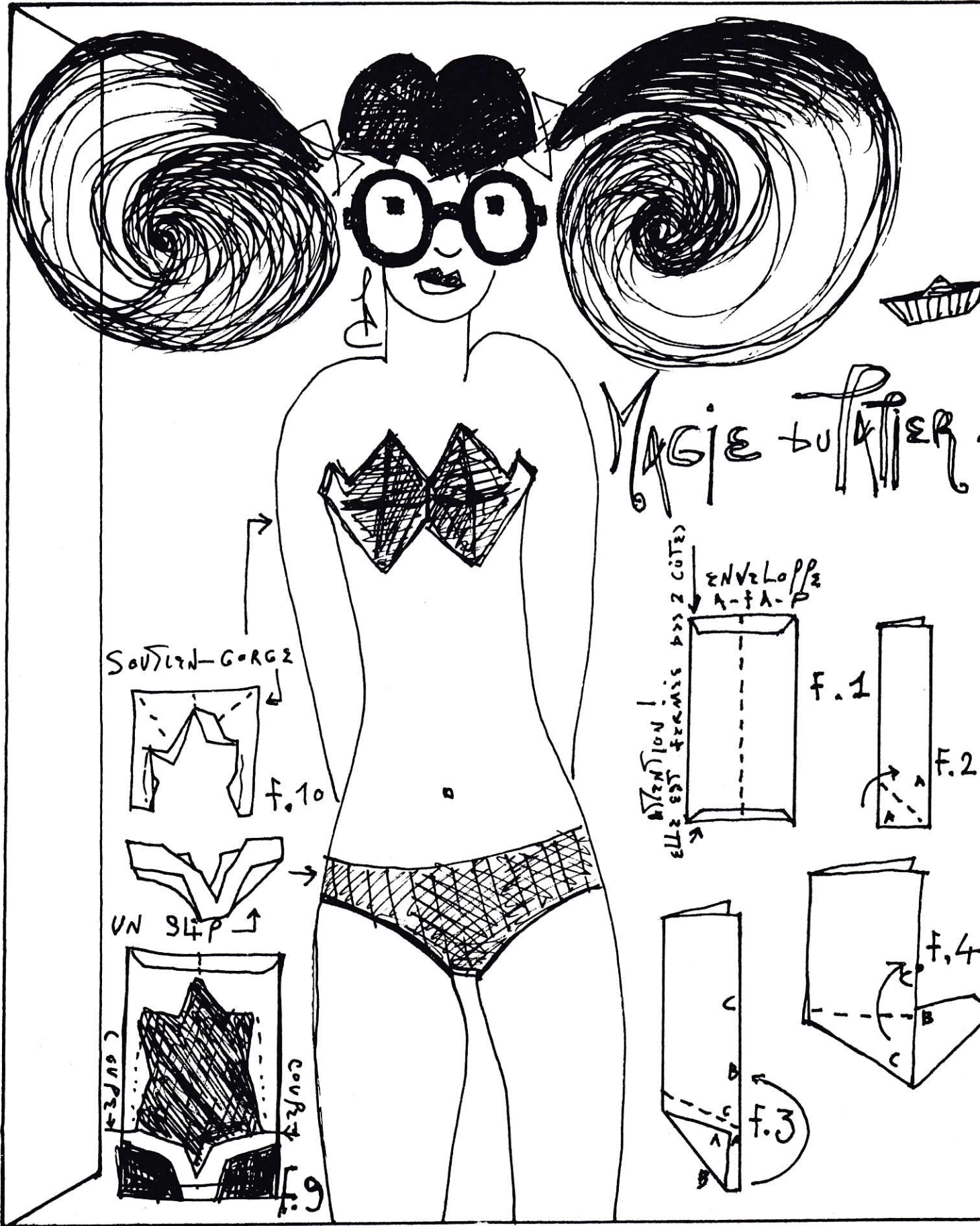

PAR NELSI

Soutien-Gorge

ET SLIP



à UN COUP DE CISEAU !

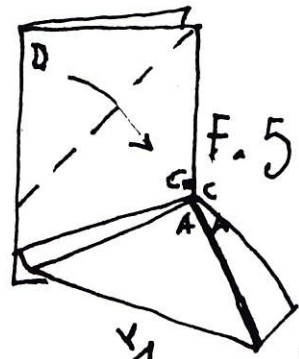

Ne jetez pas votre enveloppe du journal de L'A-F-A-P ?!

Offrez un deux pièces à une belle fille et s'agopz qui risquez de s'ennuyer sans l'aide de votre magie ?.....

Pour créer ce petit miracle

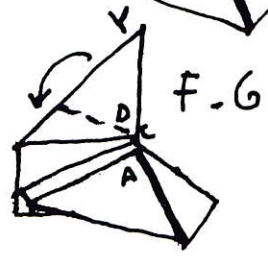

PLIEZ L'ENVELOPPE VERTICALEMENT (F.1)
PLIEZ L'ANGLE INFÉRIEUR GAUCHE A, SUR A (F.2)
PLIEZ SUR LE VERSO LA PARTIE B, SUR B (F.3)
ATTENTION ! RESPECTEZ L'INCLINAISON DES PLIS ----

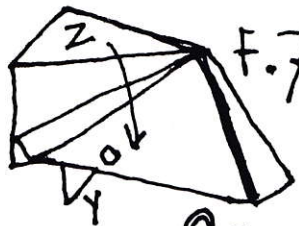

PLIEZ C, SUR C (F.4) L'ANGLE INFÉRIEUR C, TOUCHEZ LE BORD AU POINT C (F.5) C-C-A.
PLIEZ L'ANGLE SUPÉRIEUR GAUCHE D SUR LE POINT C. B, D ET POINT A, SE TOUCHENT (FIGURE 6)

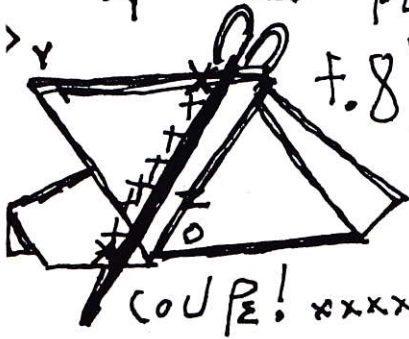

PLIEZ L'ANGLE SUPÉRIEUR DROIT Y SUR LE VERSO, L'ANGLE Y VERTICAL DE PASSE VERS LE BAS (F.7)
PLIEZ L'ANGLE Z, SUR O, (F.7) J(8)

COUPEZ À LA LIGNE DE xxxxx
= UN SOUTIEN-GORGE & UN SLIP - F.9-10
VOUS EMBALLEZ ---- LA Poupée
BONNE CHANCE ?! !



Des lecteurs magiciens m'ont écrit, intéressés par cette rubrique, en m'expliquant qu'ils ne savaient pas comment s'y prendre pour "faire le ventriloque". J'en profite ici pour les remercier de leurs lettres d'encouragement, cela fait toujours plaisir. Je vais expliquer ci-dessous une méthode qui, je l'espère, répondra à ces demandes. On pourrait intituler cet article :

"FAUSSE VENTRILOQUIE" pour MAGICIENS

Le magicien qui désire inclure un intermède de ventriloquie (même en close-up) n'a pas toujours envie de se "casser la tête" pour apprendre réellement la ventriloquie. Un auteur anglais, Monsieur Derek Lawrence, a expliqué une méthode simple pour donner l'illusion de la ventriloquie. La base m'a semblé bonne pour de la "fausse ventriloquie" et je l'ai adaptée pour les lecteurs de notre journal.

L'idée en est la suivante : Il s'agit de hausser sa voix normale de 2 à 3 tons environ et de la forcer par le conduit nasal, ce qui donne une assez bonne illusion de voix "ventriloquiale". Comme en ventriloquie, il faut laisser la bouche très légèrement entr'ouverte, ne pas crisper les maxillaires et que les lèvres demeurent immobiles. Au début, cela n'est pas facile, mais procédons par ordre. Pour faciliter la tenue de la bouche légèrement ouverte, au début s'entend, je vous suggère de tenir légèrement entre les dents un crayon, qui vous donnera l'habitude de cette bouche entr'ouverte nécessaire pour la ventriloquie.

METHODE :

a.- Avec le crayon légèrement tenu entre les dents, essayez de parler avec votre voix naturelle, sans bouger les lèvres. Observez-vous bien dans un miroir et sans indulgence.

b.- Au bout de quelques répétitions, lorsque vous commencerez à trouver votre début de "parlé ventriloque" satisfaisant - mais n'allez pas trop vite en besogne - continuez à parler de la même façon, en élevant cette fois votre voix de 2 ou 3 tons. Cette manière de faire vous donnera déjà une voix se rapprochant de celle d'une poupée de ventriloque.

c.- Quand les points "a" et "b" commencent à prendre tournure, la dernière phase de cette méthode est de parler comme expliqué en "b", mais en faisant passer les sons par le nez, c'est-à-dire en les y forçant.

Vous allez alors obtenir une assez bonne imitation de cette voix haute et typique des ventriloques. Les explications données ont l'air plus compliquées que la pratique ; croyez-moi et essayez !

Quand les 3 points de cette méthode vous seront acquis, vous allez dire, avec votre propre voix et votre "voix de ventriloque" des répliques, courtes de préférence au début. Comme vous le savez, certaines lettres sont difficiles à dire, spécialement les explosives. Gardez bien en tête la règle suivante : Si vous ne pouvez pas prononcer une lettre, substituez-lui en une autre qui lui ressemble. Si cela n'est pas possible, renoncez au mot en question.

Quand vous parlez à votre personnage, quel qu'il soit, tournez votre tête de son côté, car si vous avez des mouvements de lèvres involontaires, ils se remarqueront beaucoup moins.

Par la suite, si cette ventriloquie de "remplacement" vous convient et que vous l'exécutez bien, vous pouvez alors donner un accent (du terroir ou étranger) à votre personnage, la différenciation n'en sera que meilleure et vous arriverez à un résultat plus original.

Je rappelle, encore une fois, que cette méthode n'est qu'une "méthode de substitution" de la véritable ventriloquie. Cette dernière demande des heures de travail fastidieux et de répétitions. Il suffit pour vous en convaincre de regarder à la télévision ou dans les music-halls les grands ventriloques internationaux.

Envoyer toute correspondance pour cette rubrique à Jean de MERRY - Quai du Cheval Blanc - 1227 CAROUGE - GENEVE (Suisse)

RELIURE

Conservez votre
JOURNAL DE LA PRESTIDIGITATION

Prix : 26 francs franco

Reliure pleine toile rouge à tringles amovibles
Dos rond avec titre or - Ouverture parfaite

23 francs à nos réunions - 163, rue Saint-Honoré - PARIS 1^{er}

●●●●●●●●●● L'OFFICIEUX DES SPECTACLES ●●●●●●●●●●

Ma famille n'en reviendra pas. Moi, écrire un article mensuel, quand je suis tout juste capable de leur donner de mes nouvelles tous les trimestres ! Mais je ne suis pas le seul à menacer les P.T.T. de déficit. Vous, par exemple. J'aimerais bien recevoir vos lettres pour alimenter cette rubrique. Ce mois-ci, je n'en ai reçu que deux avec un appel téléphonique. J'espère que vous ferez mieux la prochaine fois. J'ai pu malgré tout, vous glaner les quelques informations qui suivent.

Au cinéma, d'abord. Dans "Un génie, deux associés, une cloche", vous pourrez voir une belle routine de 4 as, mais je ne sais pas qui l'exécute. Dans "A safe place (un coin tranquille)" Orson Welles tient le rôle d'un magicien, mais le seul tour que l'on voie faire sans aucun trucage cinéma est une disparition au tourniquet.

Dans les cirques, les grands chapiteaux qui sont partis n'ont pas d'illusionnistes à leur programme. Toutefois, vous pourrez voir la féerie orientale de Radji and partner au cirque Morales, et Magister and partner au cirque Réno. Et bien entendu, l'illusionnisme et le fakirisme sont en vedette au cirque Carington qui circule actuellement dans le Nord.

Si vous aimez les fauves, sachez que Viviane Mirelido et sa panthère, sont jusqu'en octobre au casino Ruhl de Nice.

A Lyon au Grillon : Kasuo Hatta, au John's : Gill Dan et Dany, au Restaurant le Refuge : Alpha et à la Sorcière en fin de semaine : Havel.

Si vous partez à l'étranger en vacances, vous verrez Salvano au "Copacabana" d'Athènes, ou le magicien américain Keeners au "Chatam" de Turin.

Quelques galas en région parisienne :

A Rueil, le 9 avril, avec Gilles et Blaise, Karadji, Duraty, Alan Ghayar, et Maurice Pierre.
A l'Isle-Adam, le lendemain, avec Horace, Edernac, Marcalbert, Antoinette Marteret, Marilys, Beniton et Barthélémy présentés par Eric.

Mystag vous propose de l'appeler au 366.80.26, si vous désirez connaître les cafés où il présente son numéro habituel.

En ce qui concerne les cabarets, outre les "permanents" déjà cités, je voudrais vous signaler :

Otto Wesly au Caveau Henri IV,
Sthéphane à la grande au bouc et au Topless,
Xavier Morris et Jean Davis à la Rôtisserie de l'abbaye,
Jean Madd au Lucky et au New kiss me,
Mac Fink à la Tour Eiffel et à l'orée du Bois,
Teddy Mills à l'Echelle de Jacob,
Gilles et Blaise au Port du Salut,
Ludow, qui n'a pas été relâché, au Pénitencier,
Gilles et Blaise, le ventriloque André Astor, Garcimore et Kassagi, présentent un festival de l'étrange au Parnassien. J'espère vous en parler plus longuement la prochaine fois.

En avril, Brahma sera de retour du casino de Venise pour se produire au Sexy et à la nouvelle Eve.

**Avec mes notes de frais
j'AI VU**

GARCIMORE au Musée Grévin

GARCIMORE, vous en avez tous entendu parler. C'est lui, qui, voici environ un an, força quelque peu le destin pour se produire devant un homme d'actualité. Cependant, il n'exploite pas ce "fait d'hiver" dans sa publicité, alors qu'il serait facile, au musée Grévin, de reconstituer cette rencontre au sommet (alpin). Il préfère se présenter comme "L'homme à la chouette" et je crois qu'il a raison.

Je pense que vous serez séduits, comme je le fus, par ce numéro étrange. Après une introduction surprenante, il nous présente des animaux savants inattendus (chien chanteur, chouette danseuse,...) et des tours plus classiques avec beaucoup d'humour.

Si j'avais une réserve à émettre, elle porterait sur le rabâchage de certaines plaisanteries : mieux vaut un jeu de mots incompris par quelques spectateurs, qu'affaibli par trop de répétition.

Ceci dit, j'aime beaucoup l'humour qui naît de la rencontre de la langue française et d'un accent étranger (espagnol en l'occurrence). En définitive, j'ai trouvé dans le numéro de GARCIMORE une certaine poésie, un peu baroque (on dit aujourd'hui "kitch"), tout à fait à sa place dans le cadre merveilleux du Musée Grévin.

Yves MAILLARD

GALA DES JEUNES MAGICIENS

SAMEDI 8 MAI 1976 - 20 h 30

**Salle ROSSINI - Mairie du 9^{ème} Arrondissement, 6, rue Drouot ;
(Métro Richelieu-Drouot)**

PRIX : 15,00 Francs

ATTENTION : La salle devra être libérée impérativement à 23 h 30.
Le spectacle commencera à 20 h 30 précises.





11-12-13 Novembre 1976

**10^{ÈME} CONGRÈS FRANÇAIS
DE
L'ILLUSION
et
CONCOURS MAGICUS
LYON**

MYST

LE JOURNAL DE LA PRESTIDIGITATION est l'organe de l'Association Française des Artistes Prestidigitateurs dont le siège social est : 163, rue Saint-Honoré - Paris (I^e)

Présidente et Président d'honneur :
Mme Jules DHOTEL et M. ROBERT-HOUDIN

Président : M. EDERNAC

Vice-Présidents : MM. MARCALBERT, Maurice PIERRE et HORACE

Secrétaire-Général : M. — G. BRICOUT
27, rue Pasteur - 59400 FONTAINE-NOTRE-DAME

Secrétaire-Adjoint : M. CHAHIN

Secrétaire Administratif chargé des adhésions :
M. RONSIN-SCHMITT - 10, allée Baratin - 93340 LE RAINCY

Secrétaire-administratif-adjoint : M. CHALET

Trésorier : M. VAILLANT
102, parc de Cassan - 95290 L'ISLE-ADAM

Trésorier-Adjoint : M. MAILLARD

Publication Mensuelle

France : 90 F. - Etranger : 100 F.
Prix du numéro : 10 F.

Abonnements : A.F.A.P. - C.C.P. 4625-33 PARIS

Pour se procurer un des numéros du "Journal de la Prestidigitation", s'adresser à : J. VOIGNIER, 84, rue Verghniaud Paris 13^e

Tout changement d'adresse et toute erreur dans l'envoi du journal doivent être signalés à :

M. CHESNOY - 163, rue St-Honoré - PARIS (I)

Toutes les traductions et descriptions de tours doivent être adressées à Jacques CAUSYN

Tout ce qui concerne la partie administrative doit être adressé à G. UNAL de CAPDENAC.

Commission Paritaire : 33.166

Imprimerie PAQUEZ & FILS, 37, rue Kellermann - 51000 Châlons-sur-Marne

Le gérant : MARCALBERT

**JOURNAL DE LA
PRESTIDIGITATION**

163, rue Saint-Honoré - PARIS (I)

Fondateur : (1905-1914) : AGOSTA-MEYNIER

Directeurs : (1928-1965) : Dr DHOTEL (HEDOLT)
(1965-1968) : Jean METAYER

(Directeur-Adjoint) : (1962-1967) G. PUILLEAU

Directeur : MARCALBERT
25, boulevard de Sébastopol - PARIS (II)
Tél. : 231.00.24

Directeur-Adjoint : G. UNAL de CAPDENAC
22, rue de Dunkerque - PARIS (X)
Tél. : 878.87.71

Rédacteur en Chef : Jacques CAUSYN
76, rue de la Tombe-Issaire - PARIS (XIV)
Tél. : 331.29.99

Secrétaire-Administratif : CHESNOY
163, rue Saint-Honoré - PARIS (I)

Service Technique : HORACE
51, rue Grande-Etape - 51000 CHALONS-SUR-MARNE
Tél. : (26) 68.09.17

Publicité : Zum POCCO
9, rue Bénédict Macé - 14000 CAEN.

Archiviste : J. VOIGNIER

Comité de Rédaction et Spécialistes :

G. PUILLEAU	ASCANIO	MICKELIS
Paul ANTOINE	Bernard BLAY	RAIMBAULT
Henri BAROLET	CHESNOY	RIFFAUD
E. PANCRAZI	DALRISS	Jacques VOIGNIER
Michel SELDOW	Adam MARCEL	Zum POCCO

Documentation : Jacques GARNIER, TUMMERS

Photographie : Serge BOURDIN

Déssinateurs :
CAMBET, DELEAU, HODGES, MELDINI, MIC, PHUC, RICHARD, CASTINEL

Relations extérieures : RENELYS et Remi VERLET

MICHEL HATTE

vous propose



LA CANNE EN BOUQUET

UN MERVEILLEUX BOUQUET APPARAÎT MAGIQUEMENT À LA PLACE D'UNE CANNE
N° 2277 FRS 170.00



BOUQUET À APPARITION

N° 1739 FRS 134.00

BOUQUET QUI REFLEURIT

DES FLEURS RAYISSANTES SONT ENLEVÉES D'UN BOUQUET

DE NOUVELLES FLEURS SORGISSENT PAR ENCHANTEMENT.

N° 1909 FRS 400.00



DE PAVEL

N° 2519 FRS 43.50

MATCH

LE MAGICIEN MONTRE UNE BANDE NUMÉROTÉE DE 1 À 7 SUR LE HAUT DE LA BANDE, IL Y A TROIS PINCES À LINGE DE COULEURS DIFFÉRENTES. LE MAGICIEN NE MONTRE PAS LE VERSO DE LA BANDE, MAIS IL SIGNALE QUE TROIS CASES SONT COLORÉES DE LA MÊME COULEUR QUE LES PINCES. LE MAGICIEN DEMANDE AUX SPECTATEURS DE LUI INDICER LES CHIFFRES OÙ CHAQUE PINCE DOIT ÊTRE DÉPLACÉE. LORSQUE LA BANDE EST RETOURNÉE LA COULEUR DES PINCES CORRESPOND À LA COULEUR DES CASES COLORÉES.

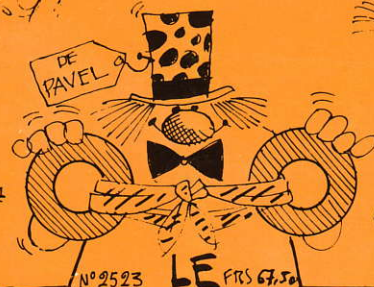

LE TRIO INSOLITE

DEUX GRANDS ANNEAUX JAUNES SONT MONTÉS DES DEUX CÔTÉS. UN FOULARD ROUGE EST PASSÉ DANS LES ANNEAUX ET NOUÉ, VOUS TENEZ LA CHAÎNE AINSI FORMÉE ET EN LA PASSANT AUTOUR DE VOTRE CORPS, LES ANNEAUX DEVIENNENT ROUGES. DE LA MÊME COULEUR QUE LE FOULARD.

CE TOUR PEUT ÊTRE PRÉSENTÉ DE PLUSIEURS FAÇONS PAR UNE PERSONNE OU DEUX, MUET OU PARLÉ

ACQUELLEMENT DISPONIBLE
CARTES FACE BLANCHE.
DOUBLE TAROT UNICOLORE.
DOUBLE TAROT BICOLORE.
(AVIATOR)

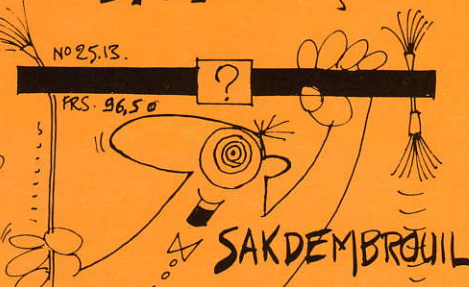

SAKDEMBROUIL

UNE VARIANTE DES BAMBOUS DU FAKIR QUI VOUS TENDRA ENCORE PLUS FOU QUE VOTRE PUBLIC. C'EST MERVEILLEUX QU'IL MARCHÉ TOUT SEUL!



ORACLE

5 CARTES À DESSINS GÉOMÉTRIQUES SONT GLISSÉES UNE À UNE SOUS LES CAOUTCHOUCS DANS L'ORDRE CHOISI PAR LE PUBLIC SUR UNE ARDOISE OÙ LE MAGICIEN VIENT D'ÉCRIRE UNE PRÉDICTION. L'ARDOISE EST RETOURNÉE LA PRÉDICTION CORRESPOND AUX SIGNES DE CHAQUEUNE DES CARTES. N° 2185 FRS 67.50

NOUVELLE MICRO-MAGIE FRANÇAISE DE M. DELAHOUSSE
LES CORDES N° 2 DE MERLIN FRS 4000
POUR LES COLLECTIONNEURS : LES STROCS DE LA MAGIE FRS 23.00 EN 10 LEÇONS DE J. DOUDET
N'oubliez pas le N° 2 de MAD-MAGIC; DÉCONSEILLÉ AUX MAGICIENS SÉRIEUX!!



EN VENTE CHEZ MAYETIE MAGIE MODERNE
8 RUE DES CARMES, PARIS VI C.P. 658.44. PARIS

