

ISSN 0247-9109 - 15€ - 24 FS

Mars - Avril 2012



YOGANE

La magie au féminin

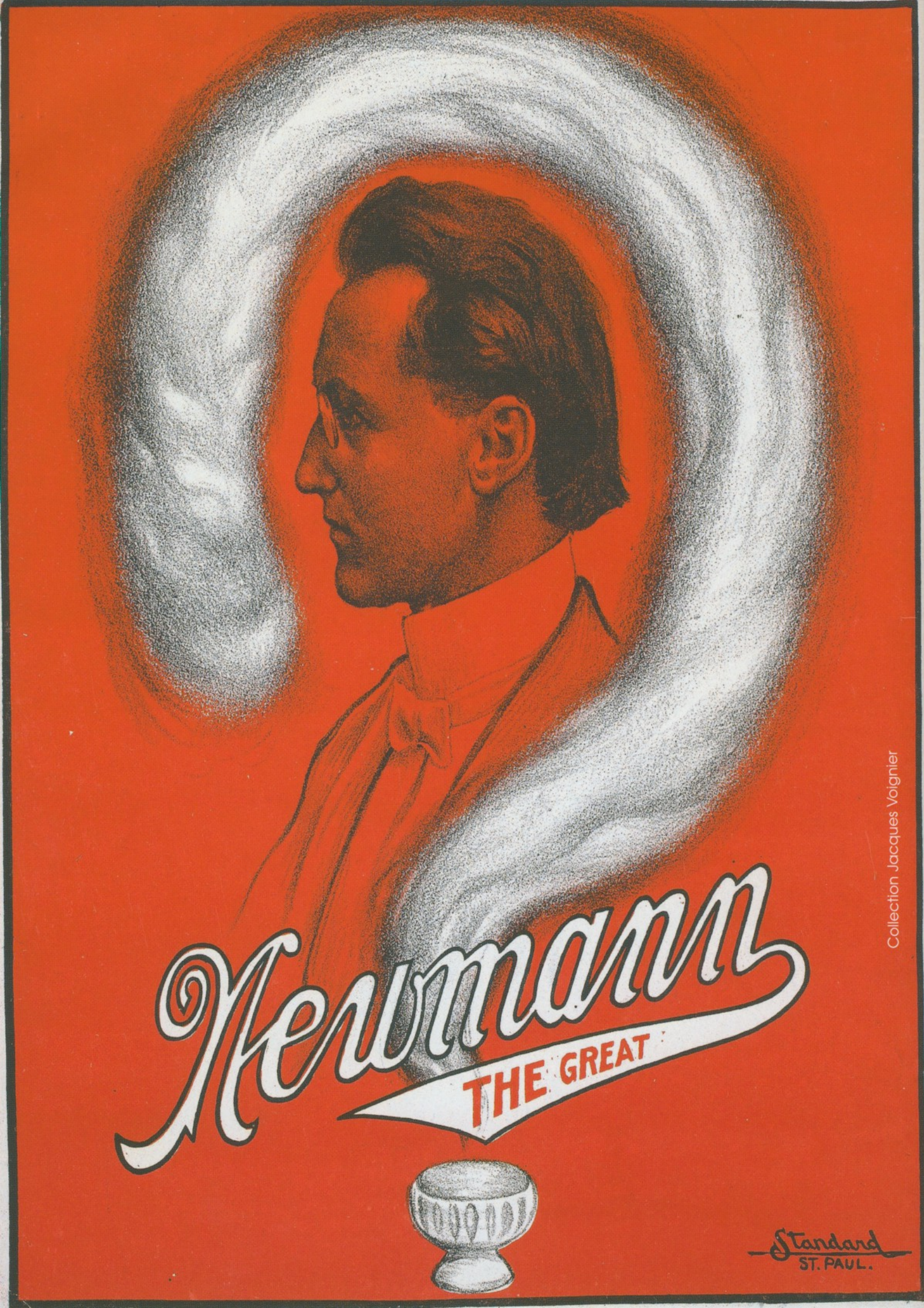

Merwinn

THE GREAT



Standard
ST. PAUL.

“Voici Venir le Temps...”

par Serge ODIN

Le temps des remerciements approche...
En effet, j'avais clairement annoncé qu'en 2012, je céderais la place de Directeur et Rédacteur en Chef de notre Revue.

Lorsque vous recevrez ce numéro et lirez ce nouvel éditorial, le Conseil Fédéral aura élu un nouveau Président à la tête de la Fédération, responsabilité à laquelle je m'étais porté candidat il y a déjà plusieurs mois, après que Peter Din ait annoncé qu'il ne serait pas candidat à sa succession.

Quel que soit le résultat, élu Président de la F.F.A.P. ou non, un nouveau Directeur de la Revue sera nommé et j'aurai à cœur d'assurer la transition avec mon successeur dans les meilleures conditions possibles. C'est pourquoi ce numéro 588 ne sera vraisemblablement pas le dernier que je signerai en tant que Directeur.

Au bilan, cinq ans et demi pour à ce jour, trente trois numéros plus deux suppléments. Des centaines d'heures de travail partagées avec ma souris... d'ordinateur bien sûr..., ces centaines de nuits, de mails, de coups de fils répétés... de fabuleux contacts pour une merveilleuse aventure, qui selon ma volonté, touche bientôt à sa fin.

L'heure approche, mais n'est pas tout à fait là... Alors, comme «avant l'heure c'est pas l'heure», j'attendrai le numéro 589 ou 590 pour rendre un hommage personnalisé à toutes celle et tous ceux qui, jusqu'à cette sixième année, dans l'ombre ou la lumière, m'auront assisté dans cette lourde tâche.

Juste deux exceptions : La première pour Corinne, Pierre-Alexandre et Maxime (ma femme et mes deux enfants), qui ont parfois pu confondre «la Revue» avec «les envahisseurs», car comme j'ai déjà eu l'occasion de le dire, il est vrai que cette activité ne peut que difficilement se partager avec quelqu'un d'autre que son clavier et son écran.

La seconde pour Peter Din qui a navigué pour maintenir le cap, en consacrant beaucoup de son temps et de son énergie à sa fonction de Président.

Quelles que soient les critiques qui puissent être faites aux uns et aux autres, je crois qu'il est bon de rappeler que toutes les fonctions «ffapiennes» sont bénévoles et que toutes les actions entreprises sont le sont de bonne foi, pour le bien de la F.F.A.P. et de ses membres...

Mais à présent revenons à la Revue. Après le numéro 565 dédié à Caroline Marx, je suis fier de consacrer celui-ci à cette magicienne Française au nom célèbre de Yogane.

Un nom qui en dit à la fois long sur ses origines, mais aussi un nom qu'elle a su s'approprier pour en faire le sien.

Difficile challenge auquel j'ai moi aussi, été confronté en son temps, et qui nous a valu, à Yogane et à moi, de longs échanges sur le sujet avec au final, la même fierté envers nos paternités respectives.

Je souhaite que dans un avenir proche, d'autres magiciennes fassent à nouveau la une de notre Revue. Nous en avons plusieurs en France...

A mon successeur le privilège de les mettre à l'honneur.

Pour l'instant je vous laisse en compagnie de Yogane, pour une Magie au féminin... et bien sûr de vos rubriques habituelles...

Bonne lecture et à très vite pour d'autres aventures j'espère.

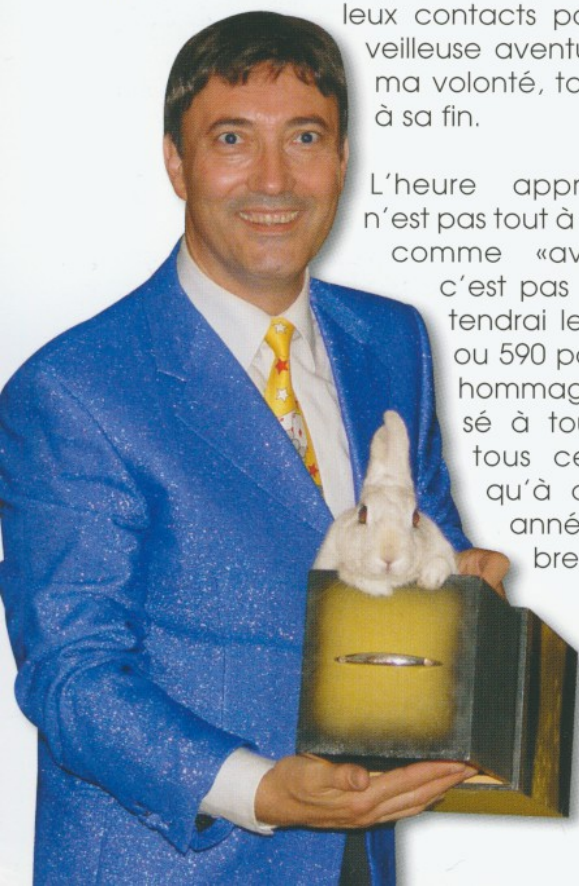

Game Over...

par Peter DIN



Crédit photo : Sandra Daveau

Drôle de titre pour cet édito, ne trouvez-vous pas ?

Eh bien non ! Rassurez-vous, ce titre est au contraire un souvenir positif d'un temps aujourd'hui révolu et qui colle parfaitement à ce dernier rendez-vous épistolaire avec vous.

Cet édito sera en effet mon dernier et la pro-

chaine revue verra les projets de celui que nous aurons élu à la charge de président de la F.F.A.P. Un moment riche et porteur d'avenir et de vitalité pour notre Fédération. C'est en pensant à cela que ce souvenir d'adolescence m'est revenu en mémoire.

Nous étions plusieurs chaque soir ou presque à la sortie du lycée, tassés autour du flipper, tentant à tour de rôle de faire « sauter » le compteur dans la tendre euphorie de l'amitié et du plaisir d'être ensemble. Il y avait bien un peu d'émulation, l'envie de battre le score du copain, de pulvériser les compteurs, de faire exploser la banque. Les cris, les rires, les petites moqueries qui accompagnaient la perte prématurée d'une balle, le résultat minable, ou la franche excitation lorsque « l'extraballe » s'allumait et que l'on entendait le claquement sec de la partie gratuite.

C'est tout cela que représente pour moi ces mots : « Game Over », car s'ils marquent une fin, ce n'était dans nos jeux d'ados, que l'instant où fébrilement on attendait l'arrêt de la loterie en espérant la partie supplémentaire qui n'arrivait que rarement. Alors un des copains jetait à son tour une tune sur la vitre pour nourrir la bête et prolonger de trois balles cet instant de camaraderie.

Une association qui fonctionne, c'est comme cela, un groupe de copains, plus ou moins proches, mais qui pour un instant regardent dans la même direction pour faire bouger « le compteur ». Chacun fait son possible pour accroître le plus possible le résultat global, car lui seul permettra de rentrer dans le « top ten ». Et lorsque l'instant vient où la balle se perd irrémédiablement, on laisse la place au pote suivant dans un éclat de rire et c'est ensemble groupé autour du billard électrique que l'on scrute la danse frénétique des chiffres sur le panneau.

Les résultats comptent moins que le plaisir que l'on a pris à essayer de les obtenir et aujourd'hui il m'est impossible de m'enlever cette image de la tête quand je pense à la transmission de notre flambeau. C'est donc que ces 6 ans en charge de la F.F.A.P. se sont déroulés dans la chaleur de la convivialité au sein d'une équipe de connaissances, de

copains, d'amis, de proches ou de moins proches. Je ne vous retracerai pas bien sûr « le pays des Bisounours », la partie parfois fut proche du « Tilt », les balles furent souvent rattrapées in extremis, d'une « fourchette » chanceuse ou savamment exécutée, mais le résultat est là, bien présent sur le tableau d'affichage. La F.F.A.P. est une association pleine de vie et de projets, qui ne cherche pas à faire mieux pour le plaisir de battre l'équipe précédente, mais qui cherche à faire mieux pour que toutes les équipes progressent ensemble et atteignent le meilleur résultat possible.

Dans mes parties de flipper d'adolescent, celui qui lâchait les boutons ne quittait pas la partie. Il regardait à son tour le copain à la manœuvre, il applaudissait à ses réussites et poussait des soupirs de déception lorsque la bille s'égarait. C'est cela la transmission, c'est comme cela que doit se passer une transition associative. Loin des querelles, des rancœurs, des clans.

À ce que j'en vois à ce jour, c'est vers cet idéal que se dirige notre Fédération, une équipe descendante qui accueillera et accompagnera un des nouveaux candidats choisi par la communauté et légitimé par la confiance que chacun lui accordera. Contrairement au triste spectacle que nous déverse chaque jour nos médias, nos élections ne sont pas un défouloir pour requins en mal de pouvoir. Celui qui sera élu, n'écrasera pas de son mépris celui que les membres n'auront pas choisi, mais saura reconnaître et tirer la meilleure part de son désir d'implication au sein de notre Fédération.

Alors oui, Game Over ! Ma partie est finie, mais ce n'est qu'un nouveau départ pour la F.F.A.P., car j'entends déjà les pièces qui tintent sur la vitre du flipper et qui nous annoncent encore de bien belles parties et je serai heureux d'y assister avec vous tous bien serrés autour du billard afin de ne pas perdre de vue une seconde le parcours des billes et la danse frénétique des compteurs sur le panneau électronique.

Merci à vous les copains, de votre soutien, de votre amitié, j'espère que notre compteur n'a pas été trop ridicule et que nous nous rapprochons du « top ten ». Bonne chance et bonne partie les copains, faites-nous chauffer la machine et que la chance vous épargne les « Tilts » et les « directs en caisse », je crois que le « troquet » n'est pas prêt de fermer et nous avons de la chance, de nos jours, il n'est plus enfumé.

SOMMAIRE

1 - Edits	24 - Le Monde Magique
2 - Tour du Mois	31 - Bibliomagie
3 - YOGANE	32 - Le Monde Magique
11 - Tour du Mois	35 - Tour du Mois
12 - Le Monde Magique	39 - Magie Orpheline
14 - Tour du Mois	40 - Le Monde Magique
16 - Collectionneurs	43 - Charles BARBIER
20 - Tour du Mois	43 - Bureau F.F.A.P.
22 - Magic Society	44 - Amicales F.F.A.P.

P.S. : Je ne peux toutefois pas clore cet édit sans vous rappeler deux rendez-vous importants pour notre communauté.

Le premier c'est 15 artistes de grands talents qui représenteront la France lors du Championnat du Monde F.I.S.M. à Blackpool. Ils ont besoin de votre soutien, de vos encouragements, de votre passion. La compétition promet, à la vue des participants venus des 5 continents, d'être une des plus passionnante et palpitante de l'histoire de la F.I.S.M.. Cela sera immanquablement, le rendez-vous ou il faudra être. Alors où que vous soyez en ce début de mois de juillet 2012, avec nous à Blackpool ou partout ailleurs, envoyez-nous vos messages de soutien et d'encouragement, la délégation Française est bien déterminée à vous faire honneur.

Le second, c'est bien entendu, notre prochain rendez-vous national, sous le soleil de Provence. L'équipe du 46ème congrès et du championnat de France F.F.A.P., est

sur les charbons ardents, déterminée à vous accueillir comme on sait le faire au pays de Mireille. À l'ombre des 1000 fontaines de la ville d'Aix-en-Provence, pas mal de surprises vous attendent. Faites leur confiance, dans l'écrin magnifique du Grand Théâtre de Provence, les artistes qu'ils vous proposeront satisferont les plus difficiles.

Nous accueillerons comme il se doit une nouvelle récompense au palmarès du Championnat de France F.F.A.P., le prix du spectacle magique de l'année, destiné à récompenser les spectacles complets joués dans les théâtres de France. L'équipe d'organisation vous proposera pas moins de deux spectacles qui ont brillé aux frontons des théâtres européens. Alors, ne soyez pas attentistes, envoyez rapidement votre inscription, car de votre diligence à vous inscrire dépendra le nombre de surprises que vous aurez. Les artistes doivent se réserver très tôt, mais pour cela il faut être certain que vous serez présents.

TOUR DU MOIS

La XIème de GERALDSON

par GERALDSON



Cet effet utilise l'un des plus classiques principes de tour mathématique, mais habillé d'une présentation originale.

Ce tour montré par Billy a été légèrement modifié et simplifié. Le principe: la onzième carte est la carte clé

Description:

Un jeu de 52 cartes est donné à mélanger sous un prétexte quelconque, comme celui d'enlever les jokers, ou montrer que le jeu est bien mélangé etc. ..Repérez la onzième carte en partant du dessus du jeu (dans notre exemple le roi de cœur.)



Donner un dé à dix faces qui va afficher un nombre de 1 à 10..cela se trouve chez les marchands de jeux de rôles ou sur internet Pour conserver une preuve de ce nombre le spectateur compte à partir du dessus du jeu en posant les cartes unes à unes, face en bas sur la table, autant de cartes que le point

réalisé par le jet du dé. Exemple : 5, il compte les 5 premières cartes et va les mettre dans sa poche, ou dans l'étui.

A ce moment le spectateur a un nombre en mémoire (5 dans notre exemple).

Le magicien retourne les cartes faces visibles sur la table et demande au spectateur de se souvenir de la carte situé au nombre qu'il connaît. Dans notre exemple la 5ème est par exemple un 10 de pique. Après avoir retourné une douzaine de cartes le magicien demande si maintenant le spectateur a une carte en mémoire La réponse étant oui!

Le magicien après avoir soupesé le paquet avec concentration demande au spectateur de rajouter les cartes qu'il a dans sa poche ou dans l'étui.

Ceci fait, il soupèse à nouveau le paquet et commence à enlever deux ou trois cartes, puis encore une et une autre puis après quelques hésitations, il annonce : vous aviez 5 cartes et donc vous avez en mémoire le 10 de pique....appelez le SAMU pour le spectateur ou votre copain magicien qui n'a pas lu les very-best de Richard Vollmer....

Explication :

Vous connaissez la 11ème carte. Dans notre exemple le roi de cœur qui est onzième à partir du dessus.

Une fois les cartes enlevées elles sont mises de côté par le spectateur pour conserver une preuve du jet du dé, 5 dans notre exemple.

Le magicien reprend le jeu et retourne les carte une a une en demandant au spectateur de se souvenir de la carte qui correspond au nombre fait par le dé.

Durant cette opération vous décalez les carte en les posant de manière à pouvoir toutes les repérer.

Vous comptez un en retournant la première carte et ainsi de suite jusqu'à votre carte clé dans notre cas le roi de cœur qui va se trouver en 6ème position. Vous faites mentalement la soustraction de $11 - 6 = 5$.Le jet du dé a fait un 5 et regardez la carte en 5ème position un 10 de pique dans notre exemple.

Vous savez tout :

Le dé a fait un 5 et il a regardé le 10 de pique un vrai miracle que je laisse a votre imagination pour le plaisir de mettre en valeur cet effet très puissant, je vous rappelle que sans rien demander vous trouvez le nombre et la carte !!!!! Bon travail !

Remarque : avec un jeu marqué vous pouvez repérer la 11ème carte de manière a bluffer un magicien.....



La magie au féminin

Yogane présentera son spectacle
"ma sorcière préférée"
au théâtre de la Clarté
à Boulogne Billancourt.

Vous pouvez y assister en juin
les mercredi à 14h30
et en juillet les mercredis
et samedis à 14h30.

Ceci jusqu'au 21 juillet !!



Spécial YOGANE

par Boris WILD



Tout le monde le sait, tu es la fille d'un inventeur de génie qui a donné ses lettres de noblesse à la lévitation à travers bon nombre de créations dont tu as souvent été le premier cobaye ! Tu as commencé sur scène avec lui à 10 ans, si je ne me trompe pas. Est-ce que la magie et la scène t'ont tout de suite plu ou est-ce que tu as d'abord "suivi le mouvement" avant que cela ne devienne une vraie passion ?

A 10 ans, j'ai bien sûr suivi le mouvement ... j'étais une petite princesse qui amenait le matériel sur scène à son papa mais déjà très perfectionniste ! Papa a retrouvé d'ailleurs mes petites notes !!! J'ai assez vite trouvé passionnant de l'assister pour ses inventions. Lui servir de cobaye, était toujours une grande aventure ... je suis même devenue un cobaye de choc !

Tu as ensuite régulièrement participé à des congrès français et internationaux au cours desquels la famille Yogano s'est maintes fois distinguée en remportant de nombreuses récompenses. J'imagine que tu as vécu des moments très forts pendant toutes ces années. Quels souvenirs gardes-tu de cette période assez intense qui a fait connaître le nom "Yogano" à travers le monde jusqu'à Las Vegas et une collaboration avec Siegfried & Roy ?

Oui, Boris j'ai vécu des moments exceptionnels... des montées d'adrénaline, des rires, des pleurs, des rencontres incroyables ! Que de beaux souvenirs... Faire une lévitation à Madrid devant le Prado ... sous le soleil avec un public non averti fût un moment très drôle....les journalistes étaient très satisfaits !!! Faire des démonstrations à Las-Vegas en privé pour Siegfried & Roy impressionnant !!! Ils sont devenus « clients privilégiés ! » Ce dont je me souviens au fond de moi c'est la fierté d'avoir Yogano comme papa... que des éloges, des congratulations concernant ses créationsle succès montait au fil des années et derrière sa modestie toute la petite famille jouissait autant que lui de cette ascension ...

Tu n'as pas été la seule enfant à contribuer au rayonnement de la famille Yogano car ton frère Stéphane ("Yogano Jr") s'est lui aussi distingué en présentant plusieurs créations de ton papa et notamment en remportant avec toi la Baguette d'Or aux Grands Prix Magiques de Monaco en 1990 pour une magnifique lévitation sur socle transparent. Cela a quelque peu bouleversé ta vie car tu n'étais pas encore artiste à plein temps et tu travaillais toujours dans la publicité. Je sais que tu as pris une décision courageuse à ce moment-là en te concentrant sur ta famille et ton travail plutôt que ta carrière artistique. N'as-tu pas, malgré tout, une pointe de regret avec le

recul ou penses-tu au contraire que tu n'étais pas encore prête ? Crois-tu que ce choix t'a permis de mieux construire qui tu es sur le plan artistique aujourd'hui

Oui, 1990 fût une année exceptionnelle dans ma vie !!! Avec entre autres, la baguette d'or, qui à l'époque nous offrait 3 mois au « Loews » à Monaco (aujourd'hui le Fairmont)...super contrat à honorer dans l'année qui suivait !!! Géant ! Un choix s'imposait : Soit démissionner de l'agence dans laquelle je bossais, quitter Paris et l'homme que j'y avais trouvé ? Soit trouver un partenaire pour me remplacer là-bas ? J'adore mon frère mais... j'ai choisi la deuxième solution !!! Et je n'ai jamais regretté ce choix, car à ce moment-là en tant que femme j'avais envie de fonder une petite famille, avec l'homme de ma vie. J'ai donc levé le pied côté magie, j'ai gardé les beaux contrats comme St Louis, le Japon...mais j'ai toujours été présente pour papa, même enceinte je lévitaais !! C'était très beau !! Pendant une dizaine d'années, je me suis plus concentrée sur mes 2 jolies nanas, leur papa et mon agence de pub ! Période très enrichissante pleine de joie et de bonheur ! C'est ce choix, bien sûr, qui m'a permis de construire qui je suis aujourd'hui sur le plan artistique ... mieux je ne sais pas, toujours est-il que c'est la résultante !! Le retour à la scène fût un règlement de compte avec moi-même avec une maturité qui n'est pas celle d'une femme de 20 ans !

YOGANE LA MAGIE AU FEMININ

Les années 2000 ont eu raison de ta passion pour la magie puisque celle-ci a finalement repris le dessus en te faisant quitter le monde de la pub et te donnant envie de créer ton propre numéro en solo. C'est alors que tu as mis au point ce très joli numéro grâce auquel tu as été primée au Congrès de Strasbourg et qui combine danse, changements de costumes et (forcément !) lévitation. Je connais bien ce numéro puisque j'ai eu le plaisir de travailler dessus avec toi et je sais qu'il a été important dans ton "éclosion artistique" personnelle car il t'a permis de te retrouver seule sur scène. Est-ce que cela n'a pas été un peu difficile à gérer, toi qui avais toujours eu l'habitude d'être sur scène en famille depuis toute petite ? Ou alors considères-tu au contraire que ce fut une forme d'émancipation artistique qui a libéré cette envie irrésistible de faire de la scène en solo ?

Etre seule, était primordial pour moi, tout simplement pour ne plus être « la partenaire ! » J'avais des idées, des envies...et un grand besoin effectivement de m'exprimer ...Ce qui a été difficile à gérer, ce n'est pas le fait d'être sans la famille mais de se sentir seule face à la construction d'un numéro, je connaissais finalement peu de choses aux techniques de magie, à la manipulation...c'est d'ailleurs là où tu es intervenu et je t'en remercie encoremais, je me suis imposée beaucoup de contraintes, je suis têtue et j'ai fait des erreurs, il a fallu les assumer... Un jour, un grand professionnel, illusionniste évidemment, dont je suis trop « fan », voit un de mes premiers clips et me dit « tu sais ce que je vois... une femme qui se libère ...alors fais-le !! » j'ai trouvé cela très beau et très vraià partir de là, j'ai ressenti les choses différemment; d'ailleurs, toi qui me parlais de regret tout à l'heure... j'ai un vrai regret : j'aurai dû le rencontrer beaucoup plus tôt !!

Bref, j'ai retravaillé avec lui ...puis d'autres amis.....et au fil des moiscette femme sophistiquée qui devient très masculine et qui termine en femme fatale se libère ...quoi de plus expressif qu'une lévitation seule pour traduire ce sentiment d'exaltation!!! Merci encore à vous tous pour votre soutien...!!

Tu proposes également un spectacle de magie pour enfants "Ma Sorcière Préférée" ainsi qu'un numéro baptisé "Elles Duo" que tu présentes avec une autre magicienne : Solveil. Peux-tu nous en dire un peu plus sur ces prestations magiques qui sont très différentes de ton numéro primé ?

Oui, j'ai rencontré Solveil au congrès de Strasbourg en 2005, nous étions toutes les 2 concurrentes...mais toutes les 2 primées! Je fus engagée au Festival de Forges, le temps de sympathiser....et de lancer l'idée d'un numéro de grandes illusions à 2 nanas...Solveil renchérit tout de suite, « on va faire la malle des dindes !!! » Nous n'avons pas du tout le même humour !!!

Je me fais engager avec mon solo au DAMAS MAGICAS près de Barcelone, je me réconforte dans cette idée de faire un duo, j'y place Solveil l'année d'après... à son retour je la rappelle sérieusement pour un premier RDV ! Dès le départ, l'univers de la danse et du tango nous attirait toutes les 2 et nous semblait un moyen agréable et efficace d'y intégrer les passes magiques !! Mais il faut un homme ??? l'idée du duo/duel prend placeles effets nous viennent à l'esprit...à peine rentrée chez elle, Solveil écrivait déjà les premières lignes... j'ai compris que nous partions sur quelque chose de très sérieux !!!

YOGANE LA MAGIE AU FEMININ



Crédit photos : Manon Maria Raynaud et Benoît Fages-Gouyou



SPECTACLE

ORTF.
Nathalie

COLOMBES

- Entrée en scène
- **carre** une fois qu'il a finit la can. Je vais la chercher et je prendrai cape.
- **colombes**
- **Disques** je vais dès que la 2^{ème} colombe est posée
- **cartes**
- **journal** je vais dès que PAPA d'après le journal (Me mettre à côté de la TABLE)
- **colombes du journal**

Ⓢ **Boite** il faut bien la tenir et me l'aider pour pas que les spectateurs voient

Nous ne nous sommes plus quittées pendant 15 mois.....j'allais 2/3 jours à Brémontier, elle venait 2/3 jours à Paris .

J'avais besoin de me retrouver en immersion totale dans la magie, avec ce numéro, ce fut chose faite. Monter ELLES DUO fut pour moi très passionnant ! J'ai appris énormément.

C'est quelques mois plus tard qu'un directeur de théâtre, pour lequel j'avais déjà travaillé, me rappelle et me dit « Yogane, tu dois me faire un spectacle d'une heure pour enfants, je me suis fait « planter » par une compagnie, tu commences dans un mois »

Très sceptique au départ, il m'a donné 48 h de réflexion pour une réponse définitive !!! Lui-même comédien, metteur en scène et très pédagogue m'a donné deux ou trois directives et m'a rassurée ...très entourée et très soutenue par mes proches, j'ai foncé, j'ai écrit l'histoire en m'inspirant de mon solo, de ce que désormais je maîtrisais dans la profession et l'histoire de « MA SORCIERE PREFEREE » est née.

C'est un spectacle théâtralisé et très interactif à la fois, j'ai fait 4 mois dans ce théâtre, la joie fût pour moi de découvrir à quel point ce personnage plaisait aux enfants et à quel point de le jouer est du pur plaisir !!! Désormais donc je l'exporte et l'adapte à toutes les situations !

Tout comme chez les people, tu n'échappes au syndrome de "C'est le fils de..." ou "C'est la fille de..." et contrairement à ce que beaucoup pensent, ce n'est pas forcément très simple de gérer cette situation et de se faire un nom sans rester éternellement dans l'ombre de ses parents.

Est-ce que ça été facile de te faire accepter comme Yogane et non comme juste la "fille de Yogano" ? Penses-tu qu'être une femme dans un milieu majoritairement masculin a rendu ta tâche un peu plus compliquée encore ?

Je suis très fière d'être la fille de Yogano...et se faire accepter comme Yogane ne fut pas un problème en soi...et pour cause la grande différence entre papa et moi, c'est que lui est inventeur, créateur de trucage avec tout le génie qu'on lui connaît ...moi, je suis seulement magicienne ...par contre fille de Yogano ou pas... pas de cadeau !! Mon « solo » plait ou pas mais déjà beaucoup ne le connaît pas !! A ce propos, je suis engagée dans les congrès internationaux...mais pas français ! Les français sont-ils plus misogynnespeut être ???

Etre une femme dans ce milieu masculin est très particulier, beaucoup de magiciens sont adorables, prêts à t'aider ...ce qui fût mon cas et j'ai besoin d'eux ...mais ce ne sont pas forcément les mêmes qui organisent les plateaux, les festivals et autres !!

Il faut se battre pour s'imposer, sans vouloir être mégalo et encore moins féministe, les magiciennes sont loin d'être présentes sur les plateaux...je ne parle pas des partenaires, surtout en grandes illusions !!! Je parle des numéros féminins à part entière...magie générale ...

J'observe, je regarde : souvent que des « magiciens » des plateaux montés entre copains, ou avec tel réseau, tel renvoi d'ascenseurdommage...

Le public aime aussi les magiciennes, je suis bien placée pour le savoir !

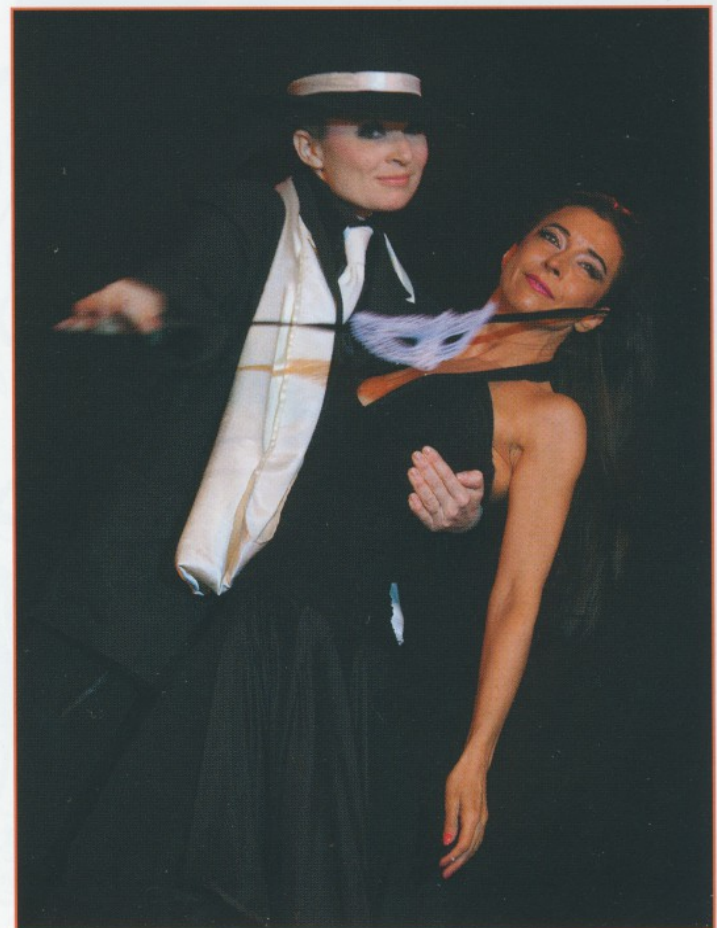
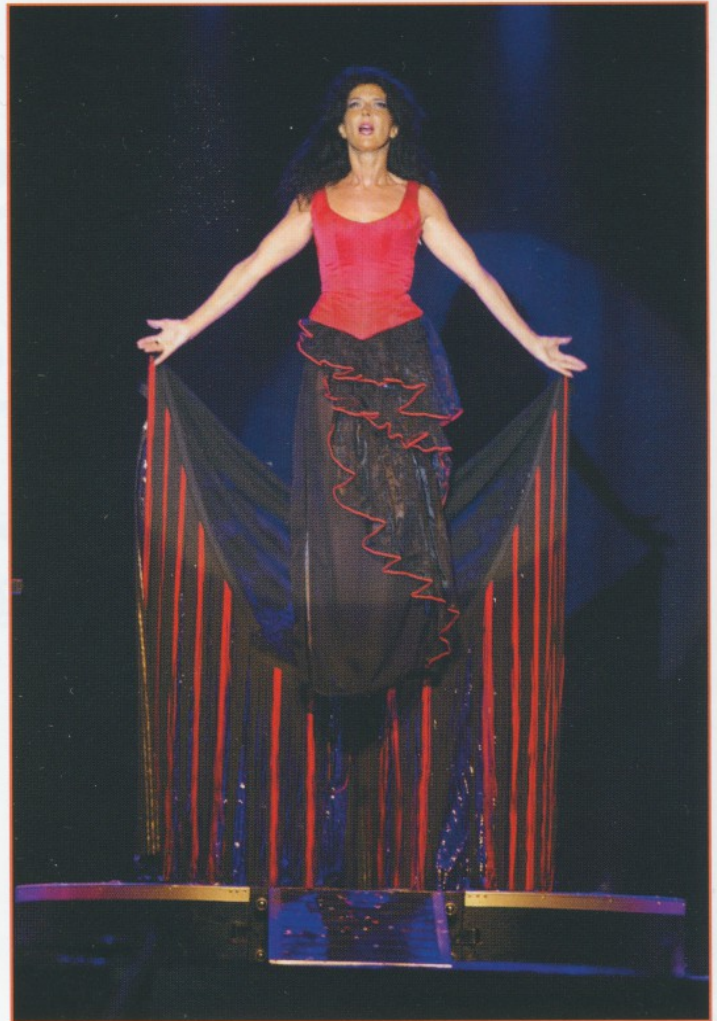

Puisque l'on parle femme et magie, ton slogan (pour reprendre un terme du monde de la pub que tu connais bien) est "La magie au féminin". Comment abordes-tu la magie en tant que femme et accordes-tu systématiquement une place importante à la féminité dans tes numéros et spectacles ?

En tant que femme, j'aborde la magie, plus comme un moyen d'expression, cette discipline me permet à travers les effets et l'évolution de mon numéro de donner l'image d'une femme qui peut séduire, faire rêver sans être uniquement une image, un cliché ! Ce qui explique en effet pourquoi j'accorde une place importante à la féminité... L'utilisation des accessoires et les costumes sont déjà en soi une ressource inimaginable de moyens d'expression et pour une femme quel plaisir de les manipuler, qu'elle soit sophistiquée, masculine... fatale j'aime à les être toutes et sur scène j'en profite !!

L'intégration également de la danse par exemple rappelle que la danse est le langage par excellence pour dire la beauté qu'offre le corps de la femme, non ? Oupscertains hommes aussi, je conçois !

Tu as donc raison Boris, la féminité a de l'importance dans mes représentations même pour les enfants, la sorcière est jolie et n'aura certainement jamais le nez crochu !!!

De façon générale, quelle vision as-tu des femmes dans la magie aujourd'hui ? Penses-tu que vous êtes bien représentées et comment souhaiterais-tu voir évoluer les magiciennes dans le futur ?

Les femmes dans la magie, c'est vaste !! Aujourd'hui et surtout sans généralité, je les vois ou disparaître pour de bon : la nouvelle génération des magiciens, dans leur



numéro de manip ou de magie générale, ne s'aventure plus avec une partenaire...ou je les vois, pour les grandes illusions ... s'émoustiller très fort entre elles, dénudées, danser pendant 5 mn pour présenter une illusion qui en dure 1, avec ou sans magicien !! Avant, elles étaient potiches, maintenant elles deviennent vulgaires !

Heureusement, il existe de beaux couples, de beaux duo et de vraies magiciennes... !!! Il y en a de plus en plus et je trouve cela très intéressant... Que ce soit en France ou à l'étranger il y a des superbes numéros que nous ne voyons pas assez !!! Qu'elles soient sur scène ou en close up, elles assurent. Oui, le close up chez les magiciennes se développent de plus en plus ...discipline d'ailleurs dans laquelle désormais, je m'éclate !! Je fais de plus en plus de soirées événementielles... et j'entends souvent dire «Ah, une magicienne... super ça change !!»

Quant à l'évolution des « magiciennes », dans le futur, c'est un sujet délicat et je tiens à préciser quand même que je ne suis en aucun cas un porte-parole !! Par contre, il est certain que j'aimerais les voir se perfectionner dans la technique et la manipulationles voir se diriger vers des spectacles théâtralisés ... mais je conçois que c'est plus difficile, plus laborieux que d'acheter des boîtes et faire un pas de danse autour !



Gill Frantzi

J'ai cru comprendre que tu rêverais de monter un festival de magie féminine. Est-ce un projet sur lequel tu travailles déjà ? Quel serait pour toi l'objectif premier d'une telle manifestation ?

Si tu savais ce dont je rêve !! De tellement de choses !! Mais oui, organiser un festival de magie féminine, serait génial ...j'ai déjà enclenché une paire de RDV...pleins d'idées sont sur papierA l'heure d'aujourd'hui, la ville d'Issy les Moulineaux m'attend avec un dossier complet ! Complet veut dire complet ! Je dois donc m'y mettre sérieusement !

L'objectif premier de ce genre de manifestation serait de faire connaître et mieux exister la « magie au féminin » ! Autres objectifs : me lancer un défi, mettre à profit des idées, organiser, planifier, communiquer, réaliser, écouter ...fédérer les magiciennes...tout cela j'adore !! Par contre, je me sais, très exigeante, rien ne sera donc simple !

Tu as deux filles. Est-ce qu'elles s'intéressent aux métiers du spectacle et plus particulièrement à la magie ? A-t-on une chance de les voir un jour sur scène et ainsi prendre la relève de la dynastie Yogane ?

Oui, j'ai deux filles, adolescentes et aujourd'hui elles sont en pleine réflexion ; elles ne partent absolument pas vers les métiers du spectacle !! Elles ont déjà d'autres passions et se dirigent vers d'autres directions ! Je, nous, avec le papa les encourageons dans ce sens !!! Si elles désirent se mettre un jour à la magie en parallèle personne ne les empêchera ! Une de leur passion est l'équitation !!! Faire léviter un cheval ??? Pourquoi pas ?? Allo papy ???

Merci beaucoup Yogane.

Merci à toi Boris et merci surtout à toi Serge , Odin évidemment, qui a proposé cet interview. Je tiens quand même à rajouter en conclusion deux ou trois choses afin de ne pas être complètement « étiquetée » !

Pour avoir vécu bon nombre de congrès professionnels depuis des années, je suis très satisfaite de voir comment évolue la magie !! Elle s'éloigne du ringardisme, elle est de moins en moins poussiéreuse, elle est dynamique et la France a de superbes éléments !! Bravo

Quant à la nature humaine, je la trouve passionnante elle aussi, qu'elle soit dans le milieu de la magie ou pas , nous aurons toujours, les passionnés, les grands que nous respectons, les drôles, les grandes gueules...mais aussi les hypocrites, les rancuniers, et les profiteurs!!!

Mais ce que j'adore, c'est que finalement quand nous nous retrouvons, nous allons tous dans une même direction, nous devenons solidaires et nous faisons en sorte que les spectacles de magie continuent à faire rêver !! Moments toujours intenses et plein de bonheur !

Que la magie nous garde !

Merci à tous ceux qui m'ont soutenus et me soutiennent encore, merci à mes proches, merci papa !

Grosses bises à mes copines magiciennes !!!



La Canne à Apparition

par YOGANE



E FFET : tout le monde connaît le secret de la canne à apparition, un magicien fait apparaître à tout moment, des cannes de gentleman, aux pommeaux argentés.

Sans pour autant vouloir « imiter » qui que ce soit, papa se lance dans un numéro basé sur des apparitions de cannes. Avant même de peaufiner son numéro, très vite il se rend compte d'un petit problème de « prise » – En effet, pour « stocker » sur soi quelques cannes il fallait faire preuve d'imagination pour trouver le bon emplacement !

Afin donc de faciliter toutes les petites manipulations, il s'est inspiré de la *Grenade Française !!!* Et il vous donne en exclusivité les instructions pour sa mise en œuvre.

TRANSFORMATION : la figure 1, montre la canne classique, avec son petit levier de verrouillage, que l'on actionne à l'aide du pouce. La figure 2, présente le nouveau système. Le verrou est remplacé par une sorte d'épingle en fil d'acier (corde à piano 10/10) qui est retenue à la base par une goupille articulée et fixée sur la partie fixe de la canne.

PRESENTATION : La canne peut-être placée dans une pochette, le revers de la veste, ou une poche secrète, pratiquée à cet effet, etc... la « prise » se fait par la boucle fixée à la partie supérieure de la canne et avec le pouce, de telle façon que les doigts se trouvent du côté de l'épingle. A l'aide du petit doigt, vous dégagerez la goupille tout en maintenant l'épingle. Il suffit d'ouvrir la main rapidement, et la canne se développe toute seule et apparaît énergiquement, sans accroc. (N'oubliez pas de retirer le pouce de la boucle)

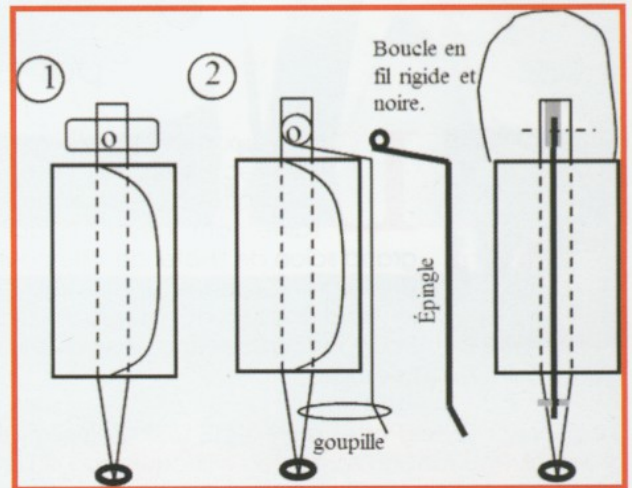

Échelle : 2

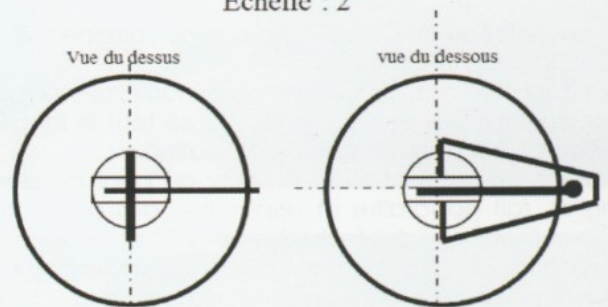

L' Ejector

par YOGANE

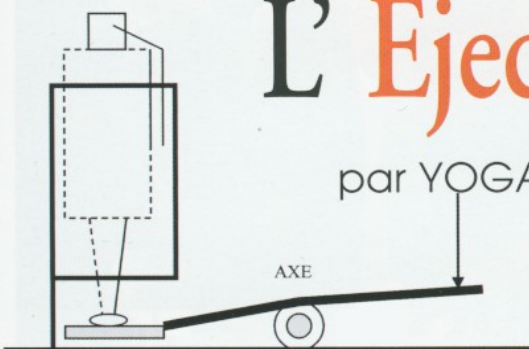

E FFET & PRESENTATION : *EJECTOR*, est une autre façon de présenter la canne à apparition sans être obligé de se « charger » les basques.

L'effet est aussi convainquant, mais la canne se libère et apparaît du sol. En effet, la commande se fait discrètement au pied, et la puissance du ressort suffit pour que la canne s'éjecte seule, de l'appareil pour être prise à la bonne hauteur.

FABRICATION : d'abord, la transformation de la canne.

Contrairement à la canne classique, (fig.1) le système de verrouillage, se présente différemment (fig.2), comme celui de la canne à apparition. Puis la fabrication de l'appareil «*EJECTOR*» permettant de propulser la canne par sa propre énergie, attention les cannes en plastiques ne sont pas assez efficaces !!

Procurez-vous une grande rondelle d'acier de 120 m/m de diamètre et 2 m/m d'épaisseur : Ceci constitue la base de l'appareil sur laquelle est soudé un tube léger d'environ 30 mm de diamètre et 60 mm de hauteur, il vous reste à ajuster une pédale de commande fixée à l'aide de 2 rivets... **L'éjecteur est prêt.**

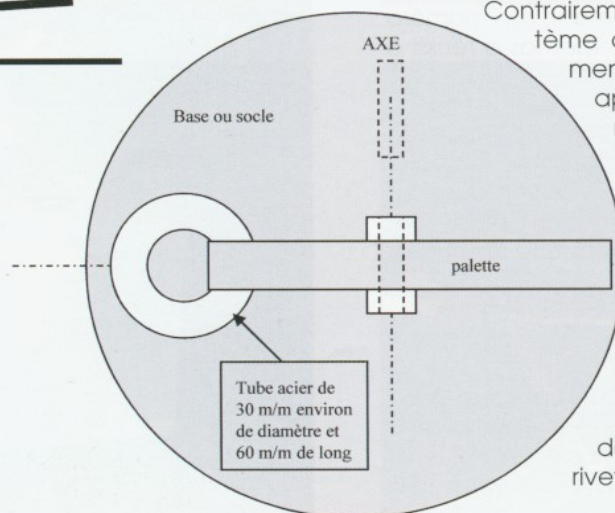
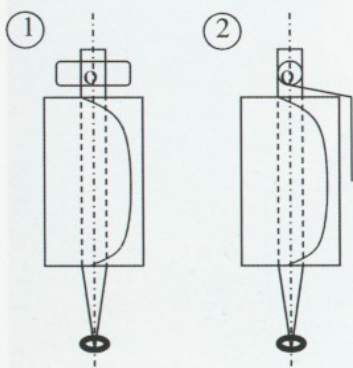

16^{ème} Nuit des Portes Magiques de Lorraine

par Gérard CROUZIER



c'était fini. Il fallait s'en aller.

Les yeux comblés de merveilles, les spectateurs de la 16^{ème} Nuit des Portes d'Or Magiques de Lorraine, ont hésité à quitter le grand salon de l'Hôtel de Ville pour prendre le grand escalier et se retrouver dans le froid lorrain de la place Stanislas. Pourtant il fallait se rendre à l'évidence,

L'édition 2012 des Portes d'Or a été une nouvelle fois d'un grand niveau tant au niveau du concours que du reste du gala, sans oublier les 23 close-up men qui se sont produits aux tables...

Amaury Préau du Cercle Magique de Lorraine a remporté haut la main le concours.

Amaury : 16 ans, une boule de dynamisme, trimbale son sourire lumineux et ses pas de danse tout le long de son époustoufflant numéro de manipulation.

Au gré de ses fantaisies, Amaury au bout de ses doigts agiles, fait apparaître et disparaître, des baguettes, des CD multicolores, des foulards et des BD.

Attrapées au vol, les balles surgissent de nulle part et continuent leur course dans un ballet de jonglerie.

Une dernière pirouette et instantanément la couleur du tee-shirt d'Amaury change de couleur. S'il continue dans ce sens et trouve sa véritable personnalité, on entendra certainement parler de lui.

Le deuxième prix revient au charmeur Tom le jardinier alsacien.

Un très agréable numéro dans un jardin extraordinaire nimbé de soleil dans lequel Suzy la souris et son compère le nain de jardin, amis de Tom se promènent parmi les fleurs, grimpent et dansent sur des foulards, se cachent dans des arrosoirs et les pots de fleurs.

Son numéro aux parfums pastels qui annonce les beaux jours du printemps est un émerveillement. Un numéro qu'on ne peut raconter, il faut le vivre, Thomas a réussi à nous emmener dans son univers.

Le troisième prix est attribué à Bertrand Gille pour La Corde Jazz. Emporté par le swing chaloupé, le public voit des cordes, des foulards et des anneaux s'entrecroiser, se mélanger, se séparer pour mieux se retrouver, s'envoler et virevolter autour du chef d'orchestre dans une chorégraphie scintillante.

Le reste du programme était un numéro de micro magie retransmise sur écran.

Joseph Debever, employé assis à son bureau, entre deux courriers comble son temps libre à faire des réussites malgré les sonneries intempestives du téléphone.

Mélanges, coupes multiples n'empêchent pas les doigts agiles de saisir au vol les cartes, d'aller les chercher dessus,

dessous, au milieu et les classer dans un temps record face à lui. Bravo Joseph. Comme m'a dit mon voisin, « je n'aimerais pas jouer au poker avec lui ». Un numéro en devenir si Joseph arrive à l'épurer.



Puis nous avons eu Alice Ecilia et Eljo pour un numéro de corde et anneaux en lumière noire et enfin, Myck Tom et sa partenaire, nous ont proposé un numéro de grandes illusions avec un fût métallique qui, après les traditionnelles piques, pivote en deux parties à 360°.

Hors concours, pour rester dans les Grandes Illusions, la Blaney ladder lévitation, était tout en grâce et élégance présentée par Frédéric Denis et sa partenaire Isabelle.

Alors est venu le tour du sautillant Eric Leblon qui a semé des étincelles dans les yeux du public. Véritable lutin espiègle, son numéro est ponctué de gags malicieux qui parfois frisent l'irrévérence sans sombrer dans la vulgarité.

Il sait créer la connivence non seulement avec la salle mais aussi avec les personnes de l'assistance venues le rejoindre sur scène qui pour notre plus grand bonheur, se rendent complices de ses farces.

Sa routine de cravate coupée est un grand moment d'entertainment qui restera gravée dans les mémoires.

Le ventriloque et magicien belge Jacques Albert, vieux routard des scènes mondiales à la grande faculté de nous faire oublier sa présence tant il sait si bien donner la vie aux personnages, la coquine renarde et le railleur crocodile qui l'accompagnent. Un grand Monsieur qui par le truchement de sa marionnette parvient à faire chanter le public.

La présentation des artistes et la liaison des numéros étaient assurées par Matthieu Breda et Fred Denis.

Un très grand merci aux organisateurs, à l'équipe des Portes d'Or Magiques qui a travaillé dur en amont et en aval de la fête.

Le prochain évènement magique en Lorraine, sont les IMEL (Instant Magiques En Lorraine) au mois de juin... avec un certain Carlos Vaquera...

A bientôt.

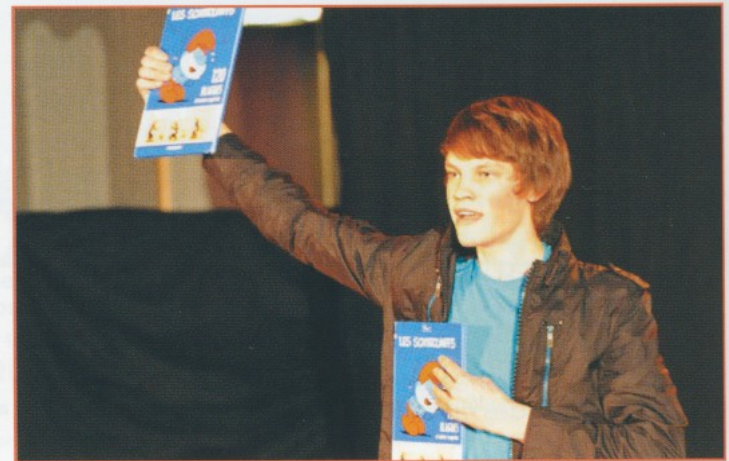

Leader Aces

par Jean-Pierre VALARINO



E FFET : Le magicien montre quatre as qu'il pose un à un sur la table. Il pose ensuite trois cartes quelconques sur l'as leader, fait choisir une carte dans le paquet restant, et la perd dans le jeu.

En un temps et trois mouvements toutes les cartes sont perdues dans le jeu sauf le paquet de l'as leader. Celui-ci est retourné faces visibles, oh ! miracle tous les as sont revenus avec en prime la carte choisie (qui peut être signée !).

REALISATION : Pour réaliser ce tour, que je vous recommande très chaudement, il vous faut une carte gimmick. C'est une simple carte sur laquelle côté dos vous allez coller deux longueurs de dos supplémentaires. Ceci donnera l'illusion, si vous mettez une carte par dessus, de voir quatre cartes. Vous choisirez de préférence une carte à points, plus visuelle quand elle est signée.

Placez sous le jeu la carte gimmick et posez les as sur la table. Faites un forçage de la carte gimmick au «riffle force». Vous le ferez faces en l'air, pour éviter de montrer les dos.

Donc, le jeu est tenu faces en l'air, avec la carte gimmick dessous. Coupez vers le milieu pour l'amener sous votre contrôle en gardant un break sur elle. Faites un riffle et ouvrez le jeu au stop du spectateur, «of course» à votre break. Il peut signer la carte si vous prenez soin de la laisser sur le talon qui vous reste.

Ensuite dans le mouvement de la perdre, faites la repasser sous le jeu, toujours face en l'air.

Retournez le jeu en prenant soin de ne pas montrer le dos truqué, (gardez votre paquet en position verticale, dos faces à vous), apportez les quatre as dessus, dos visibles. Prenez un break des cinq cartes supérieures.

Dans la foulée, soulevez les cinq cartes en paquet et tenez-les en Biddle-move. Le pouce gauche pèle la première sur le jeu, la seconde et la troisième.

Gardez la dernière, double, en main droite. Le pouce gauche pose la carte supérieure du jeu, un as, sur la table à gauche, la seconde à la droite de l'as précédemment posé et la troisième à l'extrémité droite. La double qui reste en main droite est reposée sur le jeu.

Dégagez l'as du jeu pour le montrer, mais bien sûr, tournez le jeu vers vous pour ne pas montrer la carte gimmick. Remettez l'as sur le jeu ce qui cache à nouveau la carte truquée et breackez les trois cartes supérieures.

Glissez la première (l'as) vers la droite, la double sous l'as en escalier vers la gauche, le tout toujours en position verticale. ensuite une troisième et une quatrième carte. Tournez la

main, on voit l'as accompagné de trois cartes quelconques (Dessin 1).

(Dessin 1)

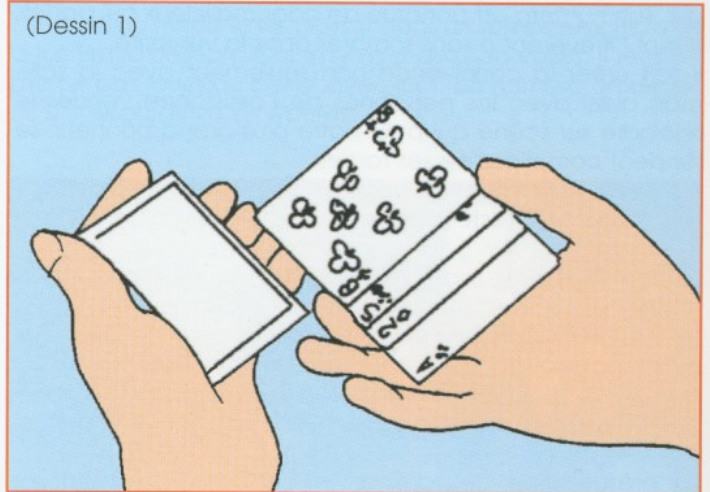

Reposez le tout face en bas sur le jeu, égalisez, et refaites un étalement simplement des deux cartes supérieures. On verra de nouveau 4 cartes que l'on croit être celles vues il y a un instant. En fait, un as et la carte truquée, ce qui donne l'impression de 4 cartes.

Posez-les en position leader devant vous. Maintenant prenez un à un les 3 As et mettez-les en position de Val's Staircase Control (annexe technique). Faites le contrôle des 4 as sur le jeu. Re-séparez le jeu et mélangez-le à l'américaine de façon à laisser tomber en dernier les trois as. Vous êtes maintenant en situation pour faire un empalme en vol.

Prenez les deux parties télescopées et mettez-vous en position de cascade en faisant faire un pont au jeu (Dessin 2).

(Dessin 2)

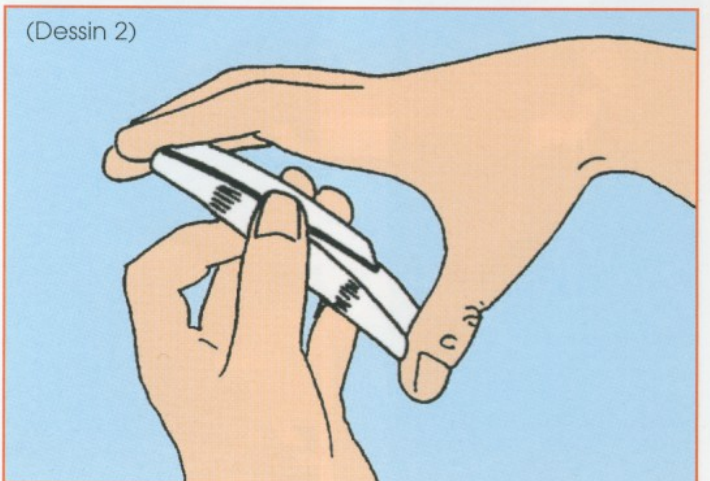

Quand vous relâcherez la pression, les cartes s'enchevêtreront et s'égaliseront en cascade. Si vous regardez attentivement la position de la main droite arc-boutée sur le jeu.

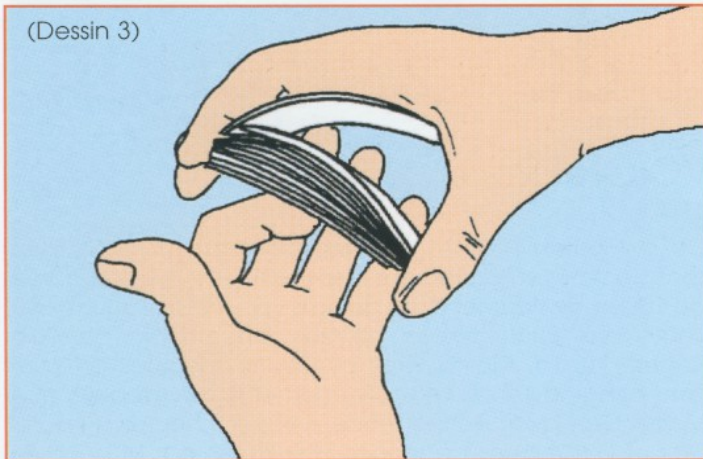

(Dessin 3)

Ce sera un petit jeu d'enfant que de recevoir les trois as et de les empalmer. (Dessin 3)

Ne vous affolez pas, le plus important est de les recevoir dans la paume de la main. Dès qu'ils entrent en contact avec la paume, la main gauche pose le jeu plus loin, pendant que, simultanément, la main droite va ramasser le paquet d'as leader en déposant les cartes empalmées dessus (Dessin 4).

Eventaillez les trois premières cartes et retournez-les une à une : trois as. Tournez la main gauche pour éventaillez les deux qui restent (of course sinon on verrait le gimmick) et lâchez-les sur les trois autres. Faites-le de façon dramatique c'est-à-dire lentement pour jouer sur le suspens.

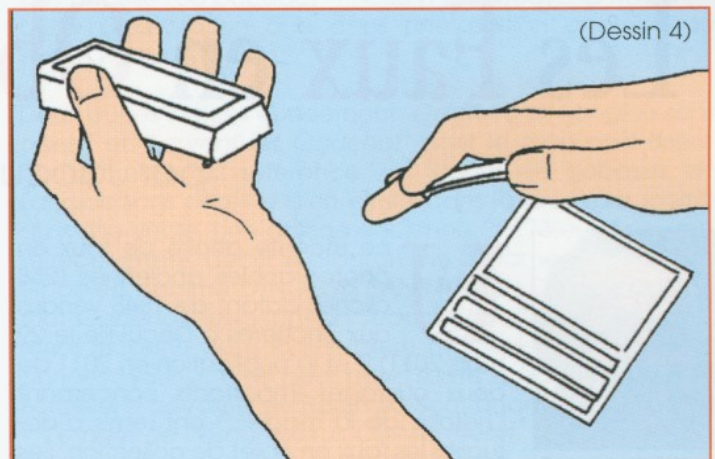

(Dessin 4)

Donc:

* réunion des trois as sur le paquet leader * disparition des trois cartes quelconques * apparition de la carte choisie en prime.

Tout cela vous plaît?

Alors, au boulot!!!

Note de l'auteur.

L'idée de cet as leader vient de PANKRAS, montré par Dominique DUVIVIER, j'ai adoré l'empalme au vol qui vient de GARCIA.

J'ai changé l'approche, ajouté la carte choisie et fabriqué une carte gimmick.

Le tout donne du corps au tour et une véritable surprise finale.



Quick Change Transformation

ALL THE SECRETS REVEALED!

In a 2 part book series by Sos & Victoria Petrosyan

NO MORE SECRETS!

For the first time ever, the World's leading Quick Change couple explains their professional and original techniques. With these books you'll be able to create your own unlimited Quick Change Costumes in no time at all!

Quick Change Transformation Books

Part 1 - Men's Suit Transformation. A 96 page hard cover book filled with details & illustration on how to compose & perform a lightning fast visual transformation for a Men. (in English, German and Russian).

Part 2 - Women's Dress Transformation. A 96 page hard cover book filled with details & illustration on how to compose & perform a lightning fast visual transformation for a Women. (in English and Russian).

.....

SPECIAL OFFER - BUY BOTH PARTS AND SAVE 30%
Our price includes the 7% VAT (MwSt) and postage worldwide!
Available only from us! Save your copy today!

www.SosMagic.com

NEW!



- Design & Sewing
- Weights & Inserts
- Fitting and Set-up
- Men's Suit Transformation
- Women's Dress Transformation
- How long does this process take?
- How to perform the Quick Change
- The Fishing Line Release Mechanism
- The "Clumsy Loops" & Magical Zipper
- Preparation of the Costumes & Presentation
- Selection of Fabrics & Construction of the Act
- Hooks & Loops and Press Studs (Snaps) method







Les Faux en Objet de Collection

par Jacques VOIGNIER



Une récente affaire de faux en photographies anciennes (258 clichés datant de 1848 vendus aux enchères à Deauville le 29 mars 2011)⁽¹⁾ et la publication en 2011 de deux ouvrages importants concernant l'histoire de la magie⁽²⁾⁽³⁾ ont remis d'actualité les faux en objet de collection. Les

professionnels de l'histoire de l'art (conservateurs, antiquaires, commissaires priseurs) sont confrontés à ce problème; à un degré de fréquence moindre, les collectionneurs, et pourtant ce sont eux qui en font généralement les frais.

Lorsque, par exemple, un tableau inconnu apparaît dans le catalogue d'une vente aux enchères, tout le petit monde du marché de l'art s'agite et développe une stratégie digne des relations internationales des grands pays. Si ce tableau présente de l'intérêt pour quelques initiés, tous les moyens seront bons pour acquérir ce tableau ou cet objet, que l'on soit amateur, professionnel ou même quelques fois conservateur de musée, comme plusieurs affaires judiciaires l'ont montré dans le passé. Avant la vente aux enchères, pendant l'exposition, la stratégie adoptée par certains est de déprécier l'objet ou le tableau convoité devant les autres concurrents potentiels. On laisse planer un doute sur l'état de la toile, sur quelques repeints éventuels, en soulignant l'usure de la toile, etc... Le deuxième doute à faire germer dans l'esprit des concurrents concerne l'attribution incertaine de la toile, son origine pas clairement établie (ce n'est certainement pas un tableau de ce maître, peut-être une œuvre de son entourage, ou plus probablement celle de l'école du maître). Le troisième doute à faire germer, et c'est le moyen le plus efficace, (mais il faut quand même avoir quelques arguments), c'est de laisser entendre qu'il s'agit probablement d'un faux !

C'est ce qui est arrivé dans le petit monde des magiciens collectionneurs à la vente du Docteur et de Madame Marteret les 21 et 22 mai 2001. Après la vente, Maître Gros, Commissaire-priseur de la vente a été interviewé par Daniel Rhod. L'interview a été reproduit dans IMAGIK⁽⁴⁾ :

« Maître, quelles sont les personnes du milieu de la magie que vous avez consultées avant la vente ? » - « Je ne peux pas en révéler les noms et je peux vous dire que je n'ai pas eu un bon souvenir d'un certain monsieur (...) qui m'a déclaré que certains objets de la collection Marteret étaient faux. Je veux bien être gentil et charmant mais, lorsqu'on se paie ma tête, cela m'exaspère et je trouve qu'une telle attitude n'est pas acceptable » - « Vous pensez à la pendule de Robert-Houdin, par exemple ? »

« Entre autres ! Un faux vendu à 150.000 francs, moi je veux bien ! La dernière pendule avait fait 100.000 francs il y a cinq ans. D'ailleurs, elle provenait d'une autre collection et elle n'a pas bénéficié de l'aura de la collection Marteret. D'ailleurs, ceux qui avaient semé le doute se sont retrouvés par la suite surenchérisseurs, c'est ce que j'appelle tenter de casser le marché ! Le manuscrit de J. Brière Dumarthey du XVIIIe siècle a été contesté par deux enchérisseurs durant la vente, et le plus grand plaisir que j'ai eu, c'est qu'aucune d'elles n'a été adjudicateur.

On sait qu'en France, le commissaire-priseur et l'expert sont déclarés solidairement responsables pour une durée de 10 ans de l'authenticité des lots vendus au cours d'une vente aux enchères. En ce qui concerne la pendule Robert-Houdin, Maître Gros avait pris quelques précautions avant la vente. Le matin même, je me rappelle que Maître Gros avait donné rendez-vous à 9 heures à l'Hôtel Drouot à quelques personnes intéressées par la pendule (Christian Fechner, John Gaughan, Volker Huber) et devant nous, John Gaughan a démonté la pendule.

En ce qui concerne le manuscrit de J. Brière Dumarthey, l'expert de la vente M. Valleriaux m'avait dit avoir consulté avant la vente un autre expert. Ce qui faisait tiquer certains, c'était la similitude entre les deux noms : Brière Dumarthey et Marteret. Effectivement, la similitude des deux noms est troublante, mais le fait est que la famille Du Marthey existe vraiment. D'après le Grand Armorial de France, elle a été anoblie en 1623⁽⁵⁾. Les collectionneurs de l'A.F.A.P. se souviennent des soirées passées chez Madame Marteret où elle nous montrait, avec sa gentillesse habituelle, la merveilleuse collection de gravures qu'elle avait rassemblée avec son mari, le docteur Etienne Marteret. Dans son salon, le fameux manuscrit de J. Brière Dumarthey était exposé dans une vitrine, ouvert à la page illustrée par les piliers (dits de Salomon), mais nous n'avions jamais eu l'occasion d'avoir le manuscrit entre les mains. Madame Marteret nous avait simplement dit que c'était Paul Prouté⁽⁶⁾ qui leur avait procuré ce manuscrit et qu'ils avaient fêté cet événement ensemble en buvant une coupe de champagne. La seule personne qui eut l'occasion d'avoir le manuscrit entre les mains et de pouvoir l'examiner réellement, c'est Fanch Guillemin qui, avec l'autorisation de Madame Marteret, en a fait un très beau fac-similé qu'il a diffusé parmi ses amis.

Avant la vente, il y avait trois avis différents : ceux qui pensaient, comme Christian Fechner, que la similitude des deux noms était une preuve suffisante pour conclure que c'était un faux, l'avis de Fanch Guillemin qui, rappelons le, était la seule personne ayant pu consulter le manuscrit et qui affirmait qu'il était bon (donc de l'époque), et ceux qui, comme moi, n'avaient pas d'avis arrêté et qui pensaient que l'argument de Christian n'était pas sans valeur.

L'exposition précédant la vente était donc l'occasion unique de pouvoir consulter de près le fameux manuscrit. Le matin de l'exposition, j'avais pu me faire accompagner d'un expert en reliures anciennes et nous avons demandé à Maître Gros d'ouvrir la vitrine de la salle 7, où Brière Dumarthey voisinait sur le premier rayon du haut avec les autres livres précieux de la vente. Le résultat de l'expertise rapide fut le suivant : la reliure et les fers à dorer sont ceux de la fin du XVIIe - début du XVIIIe siècle, le dos est à cinq nerfs et sur la pièce de titre ancienne qui est collée au dos de la reliure, on lit : I.B.TOVRS. Il ne s'agit pas non plus d'un remboîtage, c'est-à-dire la reliure correspond exactement aux dimensions du manuscrit et ne provient pas d'un autre livre. On pouvait conclure que la reliure et la pièce de titre étaient d'époque.



Mme Marteret
tenant dans ses mains
le fameux manuscrit de
J. Brière Dumarthey

Cliché Fanch Guillemain

L'expert de la vente, M. Valleriaux, m'avait fait remarquer que certaines illustrations du manuscrit Brière Dumarthey avaient des fentes sur leur pourtour, comme cela arrive dans les registres des notaires du XVIII^e siècle. L'explication est simple : c'est l'encre métallo-gallique utilisée à l'époque (sulfate de fer et noix de galle, la gomme arabique servant de liant) qui évolue avec le temps et libère l'acide sulfurique avec une corrosion marquée du papier. Après ces deux expertises (reliure et encre du papier), il restait à examiner le contenu, c'est-à-dire le texte. Sans entrer dans les détails, disons qu'au moins deux indices étaient inconnus des magiciens des années 1940 : le 24^e tour du manuscrit (page 134) intitulé : *Le louis d'or hors du verre* : « En s'adressant à la plus jeune fille de la compagnie ou à défaut au plus petit garçon, le joueur (de gobelets) demande de dire : S.V.P. M. Louis d'or sors dehors – quoi charmant louis d'or vous ne sortez pas, c'est que M. n'est

pas pucelle (ou puceau) ? ». Je n'ai retrouvé la trace de cette présentation que dans une édition anglaise du Hocus Pocus Junior.

Deux autres indices concernent "*Grégoire dit Langlois sans pareil*" et "*Laurent dit Godenot*" dont le manuscrit Brière Dumarthey fait référence. Un joueur de gobelets dit Langlois sans pareil a bien existé dans la première moitié du XVIII^e siècle. Une affiche ancienne (c.1730), découverte récemment, décrit le programme du fameux Joueur de Gobelets nommé LANGLOIS SANS PAREIL. D'autre part, le mot *Godenot* désignant un *Jean de la Vigne* était totalement inconnu dans la littérature magique imprimée des années 1950⁽⁷⁾. On ne peut donc suivre le traducteur de la Sorcellerie dévoilée de Réginald Scot quand il affirme : « *Le nom de l'escamoteur, Du-Martheret, trahit/signe l'un des auteurs de ce fameux manuscrit. Les deux autres sont Sanas et Guy Bert* ». ⁽²⁾

Il n'y a pas de fumée sans feu, me direz-vous. S'il est vrai que le docteur Etienne Marteret n'a jamais été mêlé de près ou de loin à une histoire de faux, il n'en est pas de même pour la fine équipe : Sanas, Guy Bert et Andréas. Guy Bert s'était procuré dans les années 1950 un (faux) automate joueur d'échec, sans doute chez le marchand de trucs Charles De Vere. On pouvait se procurer ce genre d'automate chez les marchands de trucs de l'époque. L'idée de Sanas était de faire un spectacle à la Tour Eiffel avec une présentation de l'automate devant toute la presse⁽⁸⁾ afin de pouvoir affirmer, devant la presse, qu'il avait retrouvé le véritable automate joueur d'échec du Baron de Kempelen dans un grenier du Château de Schönbrunn.

Mais il lui fallait une preuve, qu'elle soit vraie ou fautive, peu lui importait. En relation avec le collectionneur Georges Gaillard qui possédait le livre de Charles Gottlieb de Windisch : « *Lettres sur le Joueur d'échecs de Mr de Kempelen* » (1783), l'idée lui est venue d'échanger la houlette du théâtre Robert-Houdin qu'il avait dans sa collection contre le livre de Georges Gaillard. Le livre de Charles de Windisch n'a pas de frontispice, mais trois grandes planches dépliantes à la fin de l'ouvrage qui dévoilent le secret du Joueur d'échecs. De plus, le joueur d'échecs de Kempelen ne ressemblait pas du tout au joueur d'échecs trouvé chez De Vere par Guy Bert. Et c'est là qu'intervint Andréas, relieur professionnel, installé rue Bonaparte. Connaissant un graveur en taille douce, Andréas a fait graver un frontispice représentant le joueur d'échecs de De Vere avec un petit texte dans la gravure⁽⁹⁾.

Il n'était pas très difficile pour Andréas d'insérer le (faux) frontispice dans le livre de Gaillard et de supprimer les trois planches dépliantes. La première représentation privée du joueur d'échecs de Sanas a eu lieu chez le docteur Marteret. Madame Marteret nous a raconté qu'elle avait eu une belle frayeur en trouvant dans sa cuisine une jeune femme habillée tout en noir et dont on ne voyait briller que les yeux

Si le manuscrit de J. Brière Dumarthey est manifestement authentique, un livre vendu à la vente Marteret est un vrai faux qui a mystifié tout le monde, le commissaire-priseur, l'expert et tous les enchérisseurs. Il s'agit du n°84. On lit dans le catalogue de la vente : CAZENEUVE (Marius) : « *REVUE ANECDOTIQUE sur le MAGNÉTISME* » - Paris, Raçon, s.d., in-12°, relié demi-chagrin, 391 p. Relié à la suite : « *Aventures de Cazeneuve, Prestidigitateur* » par Madame Félicie de Montazon.

J'avoue n'avoir pas prêté attention au numéro 84, étant donné que je possédais la brochure de Madame de Montazon et que la revue anecdotique sur le magnétisme ne m'intéressait pas particulièrement. Christian Fechner, avec son flair habituel, avait été acquéreur de ce lot et avait, par la suite, fait relier séparément les deux livres. Aussi, lorsque j'ai eu entre les mains la « *Revue anecdotique sur le Magnétisme* », j'ai pu lire le titre complet du livre : « *REVUE ANECDOTIQUE sur le MAGNÉTISME par M. CAZENEUVE, Prestidigitateur de S.M. l'Empereur Napoléon III* ». Marius Cazeneuve, auteur d'un ouvrage encyclopédique de près de 400 pages sur le magnétisme, et dont la seule école fut celle de Bosco, c'était pour le moins inattendu !!!

En regardant de près, on s'aperçoit que le livre ne possède pas de faux titre et que le nom de l'éditeur n'est pas mentionné sur la page de titre. A la place du nom de l'éditeur, l'expert du catalogue avait mis le nom de l'imprimeur qui figure, comme il se doit, tout à la fin du livre. Un passage de la page 347 est bizarre et anachronique. On lit : « *Déjà, dans une première édition des Mystères du Magnétisme (année 1843), nous avons signalé la volonté comme une force opérant des prodiges ...* ». Mais en 1843, Marius Cazeneuve avait 4 ans !

Si Cazeneuve n'est pas l'auteur de ce livre, il y a une enquête à mener : quel est le livre dont on connaît ni l'auteur, ni l'éditeur, ni le titre, ni l'année d'édition ? On sait

seulement que le titre d'entête du premier chapitre est : « *Les Mystères du sommeil et du magnétisme* ». En outre, à la fin du livre, on trouve une publicité de l'éditeur Dentu pour *L'encyclopédie hygiénique de la beauté* par A. Debay. On peut penser que l'éditeur du livre (dont Marius Cazeneuve se dit l'auteur) est E. Dentu, puisque ce dernier met sa publicité à la fin du livre.

D'autre part, le titre d'entête du premier chapitre : « *Les Mystères du sommeil et du magnétisme* » est peut-être une piste sur le titre réel du livre. Enfin, bien que A. Debay ait écrit des livres sur l'hygiène de la beauté, l'hygiène médicale des cheveux, l'hygiène du mariage, du couple ou du corset, il est intéressant de chercher s'il y a une coïncidence triple entre « A. Debay » – « Les Mystères du sommeil » – « Dentu éditeur ». La réponse se trouve sur la Toile : « *Les Mystères du sommeil et du magnétisme - Physique des tables tournantes par A. Debay* », Paris, E. Dentu éditeur, 6e édition, 1868. Et le texte ? Il est rigoureusement identique à celui du livre de Cazeneuve. Qu'a donc fait notre ami Marius ?

Je vous donne la recette : vous prenez un livre dont vous aimeriez bien être l'auteur, vous virez le sous-titre et le titre, vous faites imprimer une nouvelle page de titre à votre nom et vous l'insérez dans un bradel (pour que cela ne se voie pas trop) et vous laissez traîner négligemment le livre sur votre bureau pour impressionner le visiteur.

Les Faux en Objet de Collection : Références

(1) Hervé Martin : Les fausses photos anciennes ont fait flasher experts et collectionneurs in *Le Canard enchaîné*, n°4763 – 8 février 2012, page : 4.

(2) Réginald Scot : *La Sorcellerie dévoilée – Livre XIII (1584)*, traduit de l'anglais et commenté par Philippe Saint-Laurent – (Paris, éditions Georges Proust, 2011), page 132.

(3) J. Prevost : *La Première Partie des subtiles et plaisantes inventions*. Paris, Antoine Bastide, 1584. Adapté et commenté par Hervé Guillard – (Paris, éditions Georges Proust, 2011), page 131.

(4) « En 25 ans de métier, je n'ai jamais vu ça ! » - Interview de Maître Gros, commissaire-priseur de la vente Marteret par Daniel Rhod (*IMAGIK*, n°32, juillet 2001, page 43).

(5) Henri Jouglas de Morenas : « *Le Grand Armorial de France* » - Paris et Nancy, Berger-Levrault, ©1975, 7 volumes.

(6) Paul Prouté, marchand d'estampes rue de Tournon à Paris, était très lié à la famille Marteret. Il a publié à compte d'auteur en 1980 un ouvrage de souvenirs : « *Un vieux marchand de gravures raconte ...* ».

(7) Une photographie d'un godenot ayant appartenu à Comte, physicien du roi, est représenté (figure 86) dans le livre : « *Les Laboratoires de Legerdemain* » de Jacques Voignier et Robert Albo, (San Francisco, Albo Classic Magic with Apparatus, ©1993).

(8) Renseignement communiqué par Jacques Causyn et Madame Antoinette Marteret.

(9) La découverte de l'exemplaire « trafiqué » de Charles de Windisch sur le joueur d'échecs est due à Didier Moreau (Morax).

Note par Fanch GUILLEMIN

Je suis d'accord en tout point avec Jacques Voignier en ce qui concerne le manuscrit Brière-Dumarthey.

L'ayant sérieusement étudié, je n'y ai trouvé aucun anachronisme suspect. Le seul autre écrit ancien expliquant le tour du « Godenot » est celui de Le Fevre (vers 1600), jamais signalé auparavant, et que j'ai découvert en 1996, à la B.n.F. : cote 8° Tb-73-73.

On peut constater que ceux qui mettent en doute l'authenticité de ce passionnant manuscrit, ne l'ont pas eu entre les mains. Le vrai « canular » de ce farceur de Sanas serait, à mon avis, d'avoir voulu faire croire qu'il en était l'un des auteurs



ACADEMIE DE MAGIE

GEORGES PROUST

11 Rue Saint Paul 75004, Paris • Tél : 33 (1) 42 72 13 26

www.academiedemagie.com



JAMES HODGES



James HODGES, l'un des plus grands acteurs de la Magie française, est présent dans tous les domaines où la Magie et le spectacle interviennent.

Il nous livre ici, à travers ses carnets de notes, des illustrations, des griffonnages, des idées, des projets ou des réalisations qu'il a collectés pendant près de 50 ans.

Ces « carnets de notes », d'environ 200 pages, font partie d'une collection à part entière et indépendante des livres et explications de tours publiés précédemment. Ce ne sont pas des livres, ce ne sont pas des recueils ou des brochures, ce sont des jaillissements d'idées « brutes de décoffrage », en vrac, sans ordre, sans logique. C'est un plongeon dans l'univers et l'imaginaire de James Hodges dans lequel vous allez pouvoir vous-même fantasmer, imaginer, rêver et peut-être réaliser vos propres visions...

TOME I

206 pages, dos carré collé

Format : 210 x 297 mm

PRIX SPECIAL = 30 €*

TOME II

204 pages, dos carré collé

Format : 210 x 297 mm

PRIX SPECIAL = 30 €*

PRIX SPECIAL POUR LES DEUX VOLUMES : 50 €*

* plus 5 € frais de port

Princess Card Trick

par Hervé PIGNY et Claude RIX



P rincipe de base :
Il est relativement simple, et a été proposé depuis fort longtemps dans des boîtes de magie, avec des cartons représentant des objets.

Pour notre premier exemple nous l'appliquons à des cartes :

Un jeu est mélangé, puis 5 paquets de cartes sont donnés à 5 spectateurs. Chaque spectateur pense à une carte de son paquet, puis le mélange. Les paquets sont regroupés, dans l'ordre des 5 spectateurs.

A savoir : Le 5ème spectateur pose son paquet sur la table, puis le 4ème pose le sien dessus, puis le 3ème etc....

Les cartes sont distribuées, face en bas, une par une en 5 paquets.

Le premier paquet est présenté en éventail face vers les spectateurs. Si un spectateur dit voir sa carte, elle se trouvera à son rang. Si le 3ème spectateur voit sa carte, sa carte occupe la 3ème position dans le paquet.

Pour illustrer ce principe nous avons utilisé des cartes numérotées.

Le 1er spectateur pensera à une carte entre 1 et 5, le 2ème entre 6, et 10, le 3ème entre 11 et 15....



Chaque spectateur mélange ses cartes, le 5ème spectateur pose ses cartes sur la table, puis le 4ème, puis le 3ème etc...

Les Cartes sont distribuées une par une en 5 paquets.

Voici la première main :
Si le 1er spectateur voit sa carte il a choisi le 3, si c'est le

2ème spectateur c'est le 6, si c'est le 3ème spectateur c'est le 14 etc...



Vous procédez de la même façon pour les 4 mains suivantes

En partant de ce principe de base vous noterez plusieurs faiblesses :

La toute première la redistribution des cartes.

Les cartes doivent être vues par le magicien pour être nommées.

Le tour est répétitif et sans final.

Nous allons au cours de cette analyse proposer différentes solutions.

La redistribution des cartes.

Ce tour, était présenté au siècle dernier par Raynaly, mais comme le disait Dhotel, il fallait avoir sa faconde pour faire passer la redistribution des cartes, sans que cela passe pour un tour mathématique.

Pour résoudre ce point faible Franck GARCIA justifie cela en proposant deux distributions de Poker.

Une première fois pour que les spectateurs choisissent leur carte, et une deuxième distribution pour présenter les cartes en éventail aux spectateurs.

Il est possible bien évidemment d'exécuter un faux mélange et une fausse coupe entre les deux distributions...

Une autre solution sera de changer les 25 cartes, voir le jeu complet.

Une autre solution sera trouvée pour éviter la deuxième distribution à savoir ne pas montrer les cartes la deuxième fois mais uniquement les nommer, ce qui nous semble plus « faible ».

Pour cela un gimmick, comme celui proposé par Al Baker, ou Paul Fox, permet en commençant avec un jeu pré arrangé de lire les cartes.

En poussant plus loin le principe si vous connaissez un chapelet, vous pouvez vous passez d'un tel gimmick, qui est dans votre tête. Nous développerons ce principe dans notre prochain article.

Les cartes doivent être vues par le magicien pour être nommées

L'utilisation de cartes marquées permettra de les nommer sans les regarder.

Le tour est répétitif et sans final.

Dès que vous connaissez la carte pensée par le spectateur, vous la retrouvez à l'aide d'un Brainwave, ou d'un Ultramental deck, déposé au début bien en vue.

Nous vous décrivons dans notre prochain article des versions utilisant soit un chapelet soit un jeu « préparé ».

TOUR DU MOIS

Rien de Nouveau sous le Soleil

par Hervé PIGNY et Claude RIX

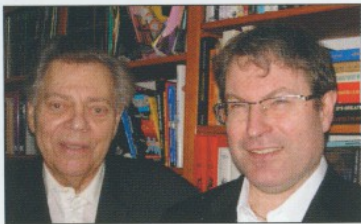

Claude Rix pensait avoir amélioré le tour décrit dans le Dhotel : A savoir attribuer des numéros de cartes dont les unités correspondent au spectateur : Le

1er spectateur aura la carte 1, 11, 21, 31, 41 le 2ème la 2, 12, 22, 32, 42...

Quand je lui ai montré le tour décrit par Simon Aronson «Histed heisted», la routine originale de Louis S Histed utilisait ce même principe pour simplifier le travail du magicien.

De plus Claude avait eu l'idée de remplacer le Paul Fox-Al Baker Gimmick par la récitation de son chapelet ce que le même auteur avait trouvé lui aussi.

C'est dans l'année de la publication du livre, que Claude n'avait pas lu, en 1947 que ces idées lui sont venues.

Quelqu'un qui a bien assimilé le principe arrive intuitivement à ce type de raisonnement.

Si vous souhaitez développer le sujet voici une bibliographie non exhaustive :

La prestidigitation sans Bagages, Dr Dhotel, Divination de 4 cartes pensées par 4 spectateurs, page 337, Les 5 cartes pensées par 5 spectateurs page 354

Les merveilles de la prestidigitation, Georges Kaplan, Contrôle de pensée, page 163

Histed Heisted, The Very Best of Simon Aronson page 161

The secret Ways of Al Baker, Effect 3 page 499, et Vocalepathy page 593

The very best of Franck Garcia, Poker Mental page 10
Légendes Urbaines, Christian Chelman, 1999, Arcanes



page 52

Claude Rix et ses 52 partenaires, 1995, Les 6 cartes ou le Tour de Raynaly page 50, Les 6 cartes sans change de jeu page 53, Les 6 cartes troisième version ou le « Claude Rix Invisible Gimmick » page 55

L'illusionniste mars et avril 1910

Nouveautés cartomagiques Alma, 1945, page 87

Mille et un tour dans une valise, tome II page 354

Correspondances et Manigances, Claude Rix et Hervé Pigny, le tour de la princesse avec 3 spectateurs, page 47

Working Alone Europe '03 Danny Archer, Varimental page 4, des cartons avec des images, Out foxed, page 7, qui utilise 2 jeux.

Bonne lecture !

Magic Society

Le maire de Carcassonne remet à Carlos la médaille de la ville. En effet, c'est avec son complice Marc Serin, que Carlos a composé un spectacle magique qui a autant enchanté le public que les spectateurs!

Photo Otto Wessely

Jean-Claude Haslé alias Al Carthy est heureux. Il savait bien que personne mieux qu'Alpha ne pourrait réaliser les effets dont Hans avait besoin pour son spectacle à Londres (The Houdini Experience). Alors il les a mis en contact. Le résultat ? Comme prévu... détonnant !

photo prise par Judith Stoffels.



ALPHA et Hans KLOK : une rencontre étincelante !



Salvador ou



Dani Lary range son close-up à Chalons sur Marne !

Après un spectacle qui a une fois de plus marché comme sur des roulettes... de fly-case, voici Dani dans « le rêve du magicien ». On se demande qui a bien pu lui raconter des histoires à dormir debout...

Photo Otto Wessely



Jean-Pierre Koffe... critique gastro..magique ?

C'est peut être ce qu'auraient pu penser certains spectateurs du festival de Forges les Eaux en le voyant ainsi habillé à la fin de son numéro... En tout cas, pas question de porno ! Fort de son succès, il reste avant tout un magicien « pour nous »

photo mikelkl

A moins que le célèbre chroniqueur de Michel Drucker ne veuille se lancer dans le mentalisme avec le livre d'Otto transformé en book test ? En tout cas, c'est avec appétit qu'il a « dévoré » l'ouvrage !

Photo Otto Wessely



Draco : voudrait-il embrasser... une autre carrière ?!

Une habitudes. volontaires p atelier scu avaient rép remis aux blant ainsi res de base tures un pe était de fa Photo Caroline T



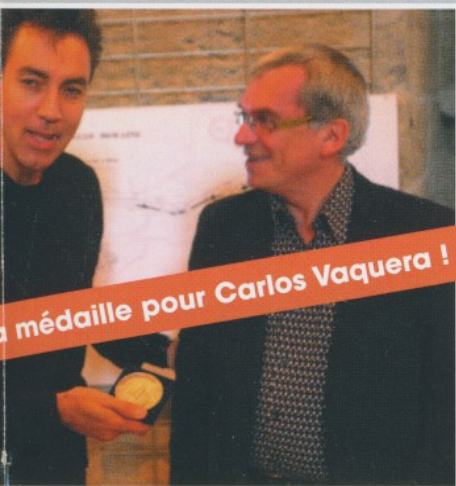

La médaille pour Carlos Vaquera !

Quelle classe ! Serait-ce l'actualité qui a incité notre ami à n'enlever que ses chaussures et garder prudemment son smoking ??? Une question se pose... Mais qui a bien pu poser un lapin à Otto ?

Photo KAMMERER



Quand Otto pubbe pour un hôtel à Franckfort !



... Kaki ?

Vous l'avez reconnu. Bien sûr, il s'agit de Kaki... Artiste complet découvert par beaucoup d'entre nous lors d'une Colombe d'Or, notre ami arbore un sourire radieux. Serait ce la vue de la copieuse collation qui lui a été réservée, ou une autre mystérieuse raison ?

Demandez à Otto... il a la réponse... en image...

Photo Otto Wessely



Boris ou la rencontre du troisième type...

Mieux vaut un clou qu'un verre nous direz vous... En tout cas... Impressionnante ! C'est ainsi que le public a qualifié la prestation du Magicien Eric Fersen lors du dernier Festival de Forges les Eaux.

photo mikelkl



Eric Fersen a un clou dans le nez !

La réunion un peu particulière, pour bousculer les Jean-Pierre, William et Fred se sont portés pour animer pendant 3h, vous l'aviez deviné, un sculpteur sur ballons où 14 membres du club sont présents. Ils ont eu un franc succès et ont pris des notes de conférences rassemblant tous les détails pour réaliser quelques sculptures, mais aussi pour les plus volontaires des sculpteurs plus sophistiquées. L'objectif de cet atelier est de découvrir la sculpture sur ballon.

Assier



La Gali canne ou la canne à MAX

En cette belle saison printanière où il fait beau, où les oiseaux gazouillent (surtout ceux d'Arno), où les jours sont plus longs, j'ai choisi de mettre la Canne à l'honneur avec un magicien qui compte énormément pour moi ! Monsieur Stéphane Gali ! Car si je suis magicien aujourd'hui c'est un peu grâce à lui ! Et oui le 18 décembre 1993, sur ses belles paroles "Max, arrête tes études et fais de la magie, tu gagneras beaucoup d'argent et tu feras le tour du monde", j'ai décidé de devenir magicien, comme ça, sur un coup

de tête ! Bon pour ce qui est de gagner beaucoup d'argent tout est relatif, mais pour le tour du monde on en est pas loin. Alors merci Stéphane pour tes conseils ! Qui n'a jamais vu Stéphane Gali lors des beaux jours de l'émission La Classe sur France 3 ? Si vous fréquentez les cabarets parisiens, alors vous aurez probablement croisé ce magicien qui avale des cigarettes allumées avec un charisme incroyable ! Ah tout plein de souvenirs au cabaret "le canotier du pied de la butte", avec les après minuits où l'on retrouvait Otto, parfois Gaetan qui sortait du Crazy, et bien d'autres... Merci à toi Steph et à bientôt. Qui sera l'prochain ?

Max Le Riochet



Les Magiciens d'Abord ont soufflé dans le Ballon...

1^{ère} Rencontre Franco-Italienne Bologne 2012

par Sébastien FOURIE



Pour la première fois avait lieu du 24 au 26 février une rencontre entre l'Équipe de France de Magie FFAP et le CMI Italien pour un travail commun avant la FISM.

Si force est de constater que la copie est monnaie courante dans le milieu de la magie (et du spectacle vivant en général), et si les inquiétudes prononcées par certains étaient légitimes avant un concours aussi important que celui des championnats du monde, les rencontres et les échanges sont toujours source de progrès.

Et puis il était peut être un peu prétentieux de penser que nous serions les copiés et pas les copieurs... Quoi qu'il en soit je suis persuadé que l'on ne devient pas plus fort en abaissant le niveau des autres mais en progressant soi-même. Dans les arts martiaux on appelle cela la « prospérité mutuelle »...

Les Italiens ont déjà commencé à travailler en groupe et les premiers échanges du vendredi après-midi ont été très intéressants. Chacune des deux « équipe » a parlé de sa façon de travailler, et si nous pouvons souligner que les choses sont un peu plus structurées en France, nos homologues transalpins ont aussi leurs méthodes de travail.

La grande différence est surtout que nos amis Italiens travaillent aussi à la construction des numéros en partant de zéro, alors que l'Équipe de France de Magie est composée d'artistes ayant déjà un numéro, un univers avant d'intégrer le groupe.

Le vendredi soir le club local était invité à poser des questions aux artistes qui se produiront samedi soir sur scène et certaines questions ont entraîné des petits débats et des réponses souvent très intéressantes ; la meilleure question ayant été posée par un jeune magicien qui devait avoir 13 ou 14 ans et qui nous a demandé comment nous avions trouvé nos personnages respectifs.

Pour finir la soirée Thierry Schanen a présenté sa conférence sur la construction et le développement d'un numéro, et je dois dire que c'est l'une des conférences les plus intéressantes que j'ai pu voir. Je pense que toute personne qui souhaite créer un numéro ou qui désire avancer dans un travail déjà avancé, peut en tirer quelque chose et faire un pas en avant grâce aux conseils qui vont de la construction du numéro jusqu'aux finitions, en passant par une phase de travail d'amélioration (conditions de passages sur scène, transport du matériel, la fiche technique... la liste serait trop longue et puis c'est son travail après tout !!!).

Les puristes diront qu'un artiste n'a pas besoin de cadre pour créer, et Thierry semble bien conscient de cela, mais tout le monde n'a pas la culture artistique suffisante pour s'exprimer sans cadre. Et c'est là que ce concentré d'expérience prend tout son sens : une structure, un accompagnement à la création pour celles et ceux qui ont envie de monter un numéro visuel, magique (ou pas d'ailleurs...) que ce soit sur scène ou en close-up.

Le samedi nous avons eu l'occasion de découvrir le travail d'un Italien, Vittorio Marino, avec le numéro qu'il devrait présenter à la FISM, afin que nous lui donnions nos avis (tiens, il n'a pas peur d'être copié par les français...). Cette séquence de travail et d'échange lui a permis d'identifier quelques points faibles à retravailler.

Le soir une salle comble a pu assister à un superbe Gala, et une belle entente entre les magiciens Italiens et Français !

Dans l'ordre il y avait :

Sacha, avec un numéro autour d'un génie en plein désert. De belles idées avec un univers humoristique intéressant

Gwenaëlle, notre Miss Papillon nationale, 3ème prix aux championnats de France FFAP à Dunkerque. Un succès de plus pour Gwenaëlle !

Mathéo Cucci, un manipulateur Italien qui fait apparaître et disparaître un fer à cheval et des billets. C'était l'une des premières fois qu'il présentait son numéro et ce fut... étonnant de précision. Un numéro qui va certainement devenir très vite un très bon « numéro de manip' » !

Sébastien Fourie (votre serviteur), avec son numéro de cordes, masque et sable.

Léo Nifosi, manipulations de plumes d'une très grande précision. On sent le professionnalisme, Léo tourne dans le monde entier avec son numéro !

Vitorio Belloni, 2ème prix à la dernière FISM à Pékin et 1er prix en close-up à la dernière FISM Europe, des effets de matrix avec des cartes transparentes, très surprenant, très magique, très drôle... tous les ingrédients d'un numéro de classe internationale !

Kenris et Aurélia et leur Tango Act qui sera présenté à la FISM en 2012... Impossible d'être insensible à l'émotion qui se dégage de ce duo dont les manipulations sont d'une précision rare et pour les puristes d'une grande technicité et d'une grande originalité !

Vitorio Marino que nous avons vu le matin même, un numéro "à l'ancienne" en noir et blanc où le magicien et certains objets grandissent et rapetissent à vue... Très étonnant et fort impact sur le public !

Max Guito, le magicien à roulette (ou magicien aux CD, comme vous voulez) qui lui aussi sera à la FISM en 2012 et dont le numéro a assuré avec brio le final de ce gala de belle facture.



Surprise, la visite d'Arturo Brachetti dans nos loges pour adresser à Max GUITO, entre autre, un compliment que nous garderons pour nous et qui fit très plaisir.

Le dimanche matin, petit débriefing des Italiens sur les numéros Français et des Français sur les numéros Italiens histoire de permettre à chacun d'avancer et de faire un pas en avant dans son travail. Andrea Baioni a été très juste dans les remarques qu'il a faites. De son côté Thierry a su donner en quelques minutes, sur chaque numéro le point important sur lequel il était possible de travailler pour faire ce fameux « pas en avant » dans le numéro. La tâche est difficile car il y a parfois beaucoup de choses à travailler et il faut faire le tri pour donner l'information que l'artiste peut entendre à ce moment là et qui lui permettra d'avancer.

Pour conclure, ce fut un super week-end ! Les Italiens savent recevoir, à nous d'être à la hauteur quand ils viendront en France pour le même type d'échange !

Je comprends, avec la tendance actuelle à la copie, que certaines personnes s'inquiètent de ce genre de rencontre, mais dans ce cas précis les choses étaient bien cadrées avec des représentants Français et Italiens qui ont bien préparé le terrain. La notion de partage et d'échange était vraiment présente et rencontrer d'autres magiciens de haut niveau est toujours une source de progression. Personnellement je ne peux pas vivre en suspectant les gens « a priori », c'était un premier test et je n'ai qu'une hâte : une deuxième rencontre...

Forza Italia, Forza Francia, Forza Magia !!!



...Chinoiseries...

Un an de Tournée en Chine (3ème partie)

par Pathy BAD (photos Pathy BAD)



Troisième partie : En tournée

Puyang, petite ville de 2 Millions d'habitants, pour la Chine c'est presque la cambrousse ! La première grosse tournée d'un spectacle Français dans ce pays, déboule dans cette première ville comme un cirque...avec un cortège de véhicules : des camions, des autocars et une nuée de personnel indolent... par la suite les semi de matériel et les bus de machinistes partiront en bons stakhanovistes Chinois directement vers la ville suivante ...Ils dorment quand nos techniciens ? On ne le saura jamais, tant on va s'habituer à les voir fourmiller en coulisses , monter démonter les malles la sono les décors les grandes illusions, l'écran led, et repartir aussitôt dans la nuit à bord de leurs autocars branlants....



Descente du bus emplumée

dans les journaux, la photo récurrente insolite des artistes Français sortant du bus en civil tout emplumés...

Car des journalistes, on va en voir beaucoup dans les mois qui viennent... Au moins deux fois par semaine, débarque une des innombrables chaînes de télé ...parfois elles déballent un matos monstrueux et filment tout, parfois elles réalisent une simple interview de quelques secondes. C'est diffusé où ?...Qu'en font-ils de toutes ces images?... Face à l'impossible et préférant garder mes munitions pour des requêtes plus importantes, j'ai fini par renoncer à réclamer des droits ou même un quelconque regard...Malins les Chinois... ils savent qu'ils couillonnent les gens à l'usure.

Une nuit, au Soho, une discothèque de Shanghai, on aura la surprise de voir des images de notre spectacle "Chimères", projetées sur les écrans du dance floor de la boîte comme ça, pour le plaisir, et sans un rond bien sûr!...

Donc Puyang....

Ville Pétrolière tristounette, grand théâtre un peu crade bardé de banderoles rouges avec des slogans2000 personnes... Public d'ouvriers des puits. Le show est offert (ou imposé ?) par l'usine donc par le Parti... Ces pauvres bougres tétanisés ne bougent pas une oreille sans l'aval des chefs. Comment se lâcher dans ces conditions ?

Le méga écran led en fond de scène



Nous, les artistes Français, encore dans les étoiles de notre première et secoués de la bringue à Kaïfeng qui a suivi, descendons de notre pullman la tronche dans les chaussettes, et dans le dos les grandes roues de plumes du final ! Pénibles à démonter tous les soirs, j'ai décidé de les stocker entières à l'arrière du bus...Du coup cette image plaira bien aux journaliste Chinois et on retrouvera souvent



Au fond du bus
les plumes

Ils nous considèrent comme des bêtes curieuses... rien à voir avec le public élégant de la première à Kaifeng. Ces gens là s'en vont sans un mot à peine le final terminé. Satisfaits ? Déçus ? Impressionnés ? Rien à branler ? Va savoir !



En coulisse on sent bien que les technicos Chinois se sont fait remonter les bretelles... Eux qui hier passaient leur temps à mater les danseuses, font des efforts désespérés pour détourner le regard... et ils demeurent particulièrement inefficaces! Mais ce soir, ce sont les militaires présents en coulisses, qui font preuve de strabisme convergent ! ...

Tous ces militaires pour nous ! Grande question : sommes- nous considérés comme des VIP ou des espions ?... Ils nous surveillent ou nous protègent ?...

Les journalistes de TF1 toujours présents se délectent des images des plantons imperturbables au garde à vous devant chaque loge... Et puis, au fil des mois, on s'habitue à ces uniformes un peu fantomatiques répondant à une logique de présence qui nous échappe complètement, comme tant d'autres choses dans ce pays.

On dit généralement que le responsable d'une grosse tournée règle une situation difficile chaque minute, un problème chaque heure, un gros pépin chaque jour, et une catastrophe chaque semaine. Pour moi, avec 35 personnes sur les bras, en autarcie complète dans un pays difficile hermétique et exigeant, vu que je suis en plus sur scène, cette règle est multipliée par deux.

La Cie Fantasmagic s'installe dans un mode de vie inconnu, un travail laborieux et surtout dans un rythme qu'on découvre intensif. Des réveils souvent matinaux, de très longs trajets en bus, des hôtels au confort



variable, d'interminables installations dans les théâtres dues aux incessants problèmes de traduction....

Ces deux premières semaines de réelle tournée, on découvre tout, à commencer par nos propres collègues compatriotes pour la plupart fraîchement recrutés... On voit s'installer les caractères, les individualités, les affinités, les antipathies... L'équipe Fantasmagic de base, les fidèles, s'attachent à faire en permanence le tampon avec les nouvelles recrues. Quant à moi j'en prends souvent plein la gueule, coincé entre les artistes un peu déboussolés, obligés de faire l'effort de s'adapter, et les clients Chinois intransigeants qui eux, de par leur culture, n'en font aucun...

Parce qu'il y a deux grandes catégories de Chinois : les exploités, largement minoritaires, et les exploités. Ceux qui pensent pour les autres, et ceux qui obéissent. Comme partout évidemment, avec des nuances qui font d'ailleurs toute la différence. Sauf qu'en Chine ce système inégalitaire est accepté de grès ou de force par tous. C'est étatisé et tout à fait officiel. Les premiers tiennent les seconds grâce à une structure de surveillance pyramidale et à une répression sans faille.

Ceux qui commandent donc, considèrent les occidentaux en général comme des indisciplinés tendance faînéants, et les Français en particulier comme des rêveurs utopiques rebelles, romantiques, hors des réalités. Par exemple, nos grèves incessantes les plongent dans un abîme d'incompréhension. Pour eux, il n'y a qu'une façon de marcher : à la baguette ! Ce qui, évidemment, nous a (et leur a) posé quelques problèmes d'adaptation ! D'où le rôle du dirigeant qui doit avoir l'échine particulièrement souple !

Toi, collègue magicien qui ira un jour travailler en Chine, il faut savoir que ton client, par nature, t'en demandera toujours plus. A toi de lui faire comprendre (mais c'est difficile) que tu ne cherches pas à le flouer, ce qu'il ne croira jamais tant l'arnaque est gravée dans son patrimoine génétique. Donc si tu peux, n'hésite pas à le gruger toi même; s'il s'en rend compte, il t'en sera secrètement admiratif, mais tu dois te débrouiller pour qu'il ne perde pas la face. Montre que tu donnes ton maximum, explique qu'il doit lui aussi faire un effort d'adaptation... Tu piges que vous devrez chacun effectuer un sacré grand écart culturel qui passe, te concernant, par l'acceptation de leurs codes d'intégration, comme celui anecdotique, entre autres, de la picole à table et des « combés » incessants au Mutai, dont je parlais dans un précédent article.

...Chinoiseries...

Un an de Tournée en Chine

Les premiers galas défilent. La journée en bus, le soir sur des scènes immenses : Jinan dans le Shandong, notre premier zénith 6000 ou 7000 personnes. Le rythme journalier est crevant : Puyan, Jining, Wu Jiang, Kunshan, Qing Jiang, Shangqiu, Dong Yin, Anyang où on joue une semaine et où on souffle un peu.

Le staff de Pékin débarque impromptu en force à Anyang : Link et son harem, Ziu, des directeurs de théâtre, des mecs du ministère en uniforme. Le soir ils veulent une big réunion. Ça tombe mal, la troupe a prévu une mégabig fiesta pour le départ de l'équipe de TF1 et l'anniversaire de Titi notre clown. A la réunion : surprise ! Ils m'annoncent notre départ, toutes affaires cessantes dès le lendemain, pour Pékin, où il faut présenter Chimères devant les dirigeants. Mais quels dirigeants ?... Mystère !!! Zong, le traducteur sourit bizarrement... Quid des galas prévus ?... Pas grave...

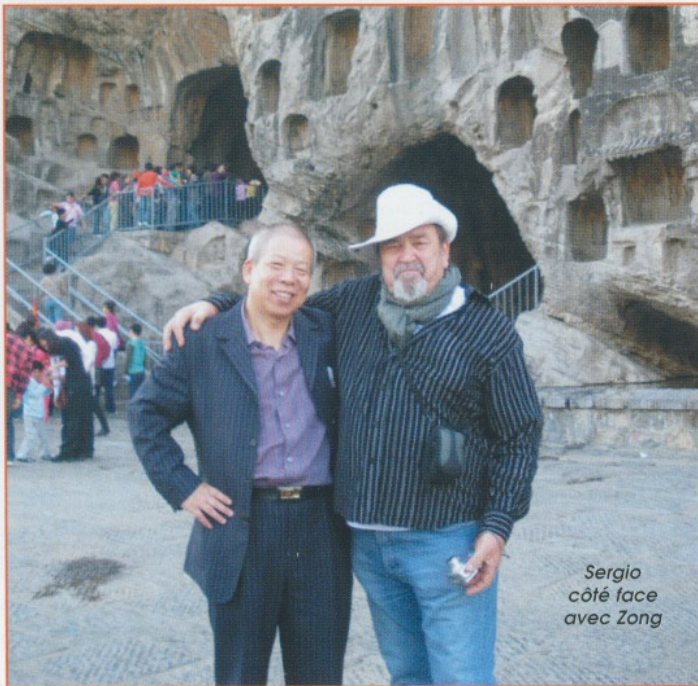

Sergio côté face avec Zong

Le parti décide, le parti ordonne annule, fait et défait... Le parti... Nébuleuse abstraite insaisissable et menaçante dont demain nous allons, rarissime privilège, pénétrer les rouges....

Il est minuit. Ce départ demain vers Beijing a l'air d'être pour eux une bonne nouvelle; du coup, pour fêter ça, ils m'embarquent d'autorité pour une virée entre chefs dans les rues blafardes de la vieille ville d' Anyang. On déboule dans ce que je nommerai pudiquement un hammam de luxe, tentures rouges pailletées de dragons, jacuzzi, écrans vidéo, fumées odorantes, luxe et volupté. Ça me fait bizarre de me retrouver à poil avec mes clients Chinois ... Eux, ça ne les gêne pas, on barbotte, ils carburent au Mutai, rigolent... et tout le monde se rase tranquillement les poils avec des rasoirs au manche d'argent. Moi qui suis poilu comme un gorille en rut, je m'en sors en attrapant un jeu de cartes dorées sur tranches. Mes tours les font à peine sourire... flop... pas opportun... Je suis un chef... En Chine



Vidéos publicitaires de Chimères dans la rue

ceux qui commandent ne sont pas artistes... ok!... des hôtes dociles nous enduisent de lotions en remplissant les verres....

Et puis on passe dans un sous sol. Derrière une vitrine, des créatures d'un autre monde patientent... L'heure du choix Cornélien ! C'est ça la nouvelle Chine, me dit Zong égrillard... et on trinque! Combé... Tchîn Chine !!! Allons ! La vie est belle !

Je retrouve mon équipe vers 2h du mat, la fête bat son plein, la plupart des artistes sont déchirés... Céline et Sidonie ont croché dans un coin les journalistes de TF1, histoire de faire des provisions pour les longues soirées à venir... Titi, et des danseuses chantent à tue tête en trinquant à la Tsingtao, ils chambrent les anciens. A eux cinq, ils totalisent à peine l'âge cumulé de Robert et Sergio qui bavassent autour de quelques cadavres de bière, avachis l'un sur l'autre comme deux vieilles tafioles qu'ils ne sont pas... Fabien Dena mon 2ème ténor (celui qui a joué le poète dans la comédie musicale « Roméo et Juliette ») pactise avec l'autochtone en langage des mains ! Cette nuit l'hôtel résonnera longtemps des cavalcades et des bruissements furtifs de porte à porte... Soirée de ouf ! Demain, en bons saltimbanques on s'arrache pour Beijing, faire allégeance au Prince !

Pékin, palais du gouvernement. C'est Fort Knox. Contrôles, cartes magnétiques et fouilles régulières. Photos, vidéos, portables, ordi, interdits. La sécurité passe la journée à éplucher les 34 malles de costumes, les décors et les illusions. La bataille générale des pirates au fleuret leur pose problème, je les comprends, néanmoins on jouera le show dans l'intégralité, sauf le dragon qui prend vraiment trop de place.... Sergio me colle une sale idée : s'il leur prenait de nous garder à vie ou de nous faire tous disparaître, personne ne pourrait jamais rien contre eux... Dès lors je n'ai plus qu'une seule obsession : éviter LA connerie!



Le dragon chinois qui nous a posé tant de problèmes

Le Théâtre privé du palais est la plus petite salle de la tournée. Tout le matos ne tient pas, les 31 artistes non plus, mais a-t-on le choix ? Je sens ma partenaire Chinoise Miss Khokho, notre fausse traductrice, particulièrement tendue,



Céline et Miss Khokho
la fausse traductrice

sans doute doit-elle, plus que nous, mesurer les enjeux... 400 places, surtout des uniformes et des gardes prêts à intervenir, quelques cravates, très peu de femmes ; dans la loge d'honneur le Président est bien là. Il a l'air décontracté et c'est le seul... L'ambiance est terriblement coincée... Au moment de la chanson de l'hymne Olympique, qu'on a rajouté pour leur faire plaisir et qui fait partout un tabac, toute la salle se lève... Ce sera le seul public à réagir ainsi. D'habitude sur cette chanson, ce sont plutôt des hurlements et des cris de joie. A la fin du show, applaudissements de complaisance... Ni merci ni merde, on repart comme on est venus. On se dit qu'on a du rêver cette journée auprès des maîtres du monde ...

Wu Hu, Wu Jiang, Kunshan, Su Zhou, puis retour dans le Henan à Luoyang, ville natale de Zong qui nous fait visiter.

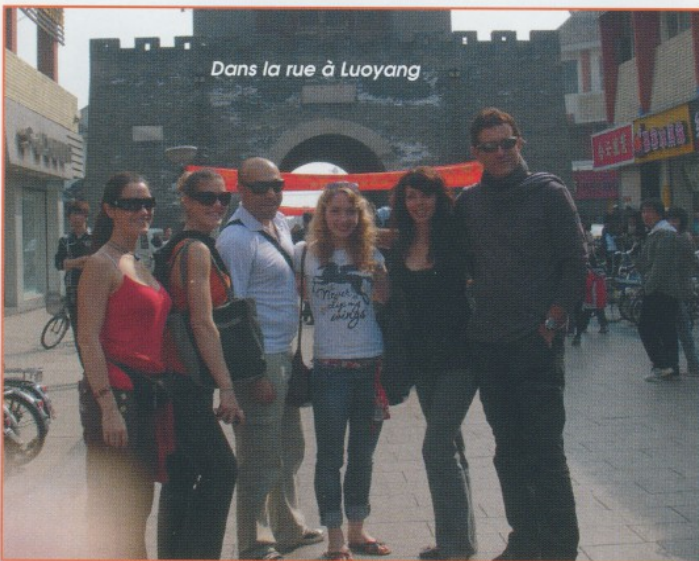

Dans la rue à Luoyang

C'est là qu'on apprend que Robert et moi sommes convoqués prestissimo à Beijing, pour une nouvelle réunion au sommet.

On retrouve Link dans son bureau du ministère, entouré d'un nouvel essaim de fraîches nymphettes ; il nous annon-

ce tout miel, qu'après l'épisode au Palais, on a l'aval pour s'installer en longue durée à Pékin et Shanghai... Fidèle à ses délires mégalogiques Link veut deux troupes, une dans chaque capitale...

Deux Chimères ! 70 personnes... Dieu me fellationne !!!! La tête me tourne, ils sont complètement givrés ! D'ici qu'il m'annonce la première dans 8 jours ! Nous passons alors 10 heures à négocier l'évidence. Nous resterons le temps qu'il faudra dans une ville puis passerons dans l'autre. Re signatures fastidieuses des contrats avec leur lot de chaussettes trappes... sans aucune date précise évidemment... Pour fêter ça, crevés, à 3 heures du mat, on trinque hélas au Mutaï... Combé ! Beurk!

En attendant Franck, ma doublure, arrive le lendemain. J'ai prévu de rentrer quelques jours, essentiellement pour assurer entre autres le Festival « Magie plein les yeux » de Morcenx dont je m'occupe.

(Cette année Le festival de Morcenx dans les Landes à lieu du 19 au 21 Octobre 2012 avec 30 magiciens prestigieux <http://morcenxculture.over-blog.com/>). Avant de repartir, j'ai juste le temps d'assister au triomphe de l'équipe de France et de Yan Frisch lors du congrès chez Mickey... Ca fait chaud au cœur de constater que nos efforts avec Peter et Thierry Schanen, pour lancer cette équipe, à l'époque balbutiante, vont dans le bon sens !

Remplacer l'artiste, passe encore, mais remplacer le chef ... dur dur ! Je retrouve la troupe en pleine ébullition. Sur une si longue tournée des détails anodins, deviennent au quotidien de vrais soucis : le froid qui s'installe dans les théâtres, le temps perdu à chercher les hôtels, et puis à table les baguettes n'amuse plus personne. Ou encore l'eau chaude aux repas... Pourquoi on n'obtient jamais d'eau froide? etc etc ... Il faut calmer les esprits. Le soir je goinfre mes artistes de foies gras, cochonnailles, saucissons et autres camemberts ramenés de France... Les tensions sont montées avec les Chinois pour une foule de détails dont les horaires. Nos producteurs sont psychorigides... Ils n'admettent pas trois minutes de retard au démarrage du bus ou au lancement du spectacle. La nouvelle révolution Française est en marche. Le couvercle, prêt à exploser... La seule solution... négocier sans rien lâcher !... Je leur marchande un plus strict respect des horaires de notre part, contre des visites touristiques de leur part... et ça marche ! A partir de ce jour là on visitera des sites fantastiques dont le monastère des moines Shaolin, véritable Mecque des arts martiaux et leur show international, où nous serons reçus, comme des Mamamouchis du Kung Fu, sans rien y connaître, mais voilà, Robert et Liu sont aussi leurs producteurs...



Réception au monastère des maîtres Shaolin

...Chinoiseries...

Un an de Tournée en Chine

A Yunnan on joue dans un énorme Zénith ou Sidonie me fait le coup de l' allergie au lotus bleu:

Les Chinois ont une drôle de coutume avec les artistes. Quand ça leur plaît, ils offrent des fleurs... Sympa. Le problème, c'est qu'ils les donnent en scène, ils montent impromptu pendant le show et te collent un bouquet dans les bras à la bonne franquette... Impossible de refuser ! Au début c'est très perturbant et puis on repère les moments « à risque » et on attend les gerbes... Nos quatre chanteurs sont régulièrement submergés, les danseuses blondes aussi... pas les brunes... chacun ses goûts !



Sergio ténor
côté pile

Moi, magicien et meneur, j'en ai aussi : ils aiment bien l'emplacement sur le Dragon, la double apparition sur la Tour Eiffel et aussi le moment où je trucidé à l'épée les méchants pirates qui agressent Adam et Eve... Pas facile à faire avec des fleurs à la main !!!... On pige vite que les organisateurs évaluent même le succès au nombre de bouquets... Alors dans certaines villes, Ziu met en place un système bidon de remise de gerbes avec spectateurs baronnés... dès qu'on les pose en coulisses, les fleurs disparaissent et on nous les ré offre un peu plus loin dans le show !

C'est avec ces fleurs que Sidonie me joue la grande scène du 2 de « Miss casse couilles en tournée » ...Sidonie... Danseuse blonde à la croupe callipyge aux formes parfaites, mais dont le chiffre du quotient intellectuel équivalait à celui de sa température rectale ! Très belle et très bête. Très impudique aussi, en coulisse presque toujours à poil, à faire s'étouffer les technico locaux et à me faire piquer des colères Dantesques... une ravissante idiote ! Elle fait partie des dix recrutées de dernière minute... on se souvient, que Link le producteur m'avait forcé la main pour avoir dix danseuses de plus au dernier moment. Engager des artistes à l'arache pour une méga tournée comme celle-ci... à ne jamais faire !... Je l'ai fait évidemment !

Pourtant en règle générale à l'inverse de ce qu'on croit, on a peu de vrais problèmes avec les danseuses qui sont souvent des chics filles, intelligentes sérieuses, de vraies pro gérant leur carrière qui, depuis leur enfance, martyrisent leur corps en de longues et studieuses études de danse doublées parfois d'autres diplômes... Par exemple Céline ma répétitrice a soutenu un doctorat en histoire de l'art, Cyrielle ma chorégraphe a un master en gestion de patri-



Un de ceux qui s'en foutent



Eux aussi
s'en foutent

moine ! Pas Sidonie et ses yeux comme des lagons stupides, qui ne comprend rien, qui couche comme elle se mouche en attrapant n'importe quel Kleenex, et ce faisant, attire les catastrophes ! Elle m'aura tout fait Sidonie ! Dépression, chagrin d'amour, syncope, rage de dents. A Yunnan, en sortant du Zénith, cette bourrique remmène un bouquet dans sa chambre. Dans la nuit elle se découvre évidemment allergique au lotus bleu, elle s'étouffe, a la gorge inversement proportionnelle à l'encéphale. Recherche effrénée d'un médecin... hôpital... j'aurai une fille en moins sur cinq longs galas, décomptée illico au quintuple par la prod Chinoise toujours aux aguets d'une rapine... la galère Sidonie ! Je tiendrai pourtant rois mois avant de la rapatrier

L'aventure continue. Depuis le départ, nous n'avons pas croisé un occidental ! Ca va bientôt changer car demain, départ vers les steppes de Mongolie puis, ce sera le grand saut pour Shanghai... (à suivre)

Magie Mathématique

par Dominique SOUDER



Dominique Souder, est professeur de mathématiques, passionné de tours de magie automatiques s'expliquant par les maths et la logique.

Du 26 au 29 mai 2011, il tenait un stand de « mathémagie » au Salon de la culture et des jeux mathématiques à Paris, Université Pierre et Marie Curie (place Jussieu).

Il a eu, comme pour chaque Salon depuis l'an 2000, la visite à son stand de son ami Charles Barbier, accompagné d'autres magiciens : Benoît Rosemont, Presto, Maëva.



A cette occasion, il a montré à Charles Barbier un tour de cartes déchirées basé sur les jeux en miroir, qui est de son crû. Vous pourrez le voir, en suivant le lien Internet en fin de cet article, une vidéo amateur résumant ce tour dans l'atmosphère un peu bruyante des enfants présents au Salon.

Dominique Souder n'est pas magicien, il n'a jamais fait de spectacle « à entrée payante » de tours de mathémagie, mais a écrit beaucoup sur ce thème. Il s'est intéressé à ses bienfaits pédagogiques pour les enfants de tous âges, le développement de leur goût de la recherche, de leur confiance en soi et de leur créativité.

Il a animé pendant près de trente ans des clubs en établissements scolaires, puis fait des formations pour des collèges de la Découverte à Paris, espace Mendès

France à Poitiers, Muséum de La Rochelle, etc.)

Voici une liste de ses ouvrages parus :

- « *Magie et maths* » par Dominique Souder, ACL éditions du Kangourou ; 64 pages ; (paru en 2001)
- « *32 tours mathématiques pour 32 cartes* », par Dominique Souder, ACL éditions du Kangourou ; 64 pages ; (paru en avril 2008)
- « *80 petites expériences de maths magiques* » par D. Souder, éd. Dunod, 232 pages, (paru en mai 2008)
- « *Magic Matthieu compte en moins de 2* », (140 pages) par Dominique et Pascalyves SOUDER, éd. Belin ; (mai 2010)
- « *Magic Matthieu multiplie les nouveaux mystères* », (140 pages) par Dominique et Pascalyves SOUDER, éd. Belin ; (septembre 2010)

son sixième livre : « *Le mathématicien et le magicien* », à paraître, qui contient le tour « Unis comme les 5 doigts de la main » et son explication. Ce livre présente des doubles tours et aussi les intentions doubles de prof amateur de mathémagie, qui sont les siennes, avec ses conflits entre le besoin de tout expliquer et la nécessité de faire rêver.

Tour de cartes : « Unis comme les doigts de la main »

"Dominique Souder - Mathémagicien - vous montre un tour de cartes inédit à explication mathématique.

Tourné avec la participation amicale de Monsieur Charles Barbier - Maître Magicien - à l'occasion du Salon de la culture et des jeux mathématiques le 27 Mai 2011 à la Faculté de Jussieu (Paris - France).

<http://vimeo.com/24790611> Marc-Olivier SOUDER.

Image, son et montage par Marc-Olivier Souder."

Festival International de Magie

4^{ème} Edition, Le Temps de la Maturité

par Vincent DELOURMEL



Le défi était de taille, il l'a relevé : Gérard Souchet, producteur et directeur du Festival International de Magie avait fait cette prédiction, déplacer 10.000 personnes pour assister au désormais plus gros événement magique de ces dernières décennies en France.

Le défi était de taille, il fallait oser : créer une première tournée entièrement auto financée avec des artistes du monde entier et dans tous les secteurs des arts magiques. Car cette année, pour la quatrième édition, le Festival International de Magie qui, jusqu'à présent, se limitait à Rennes, s'est déplacé sur Vannes, Nantes et Quimper avec, à chaque fois, un succès retentissant.

Pour preuve cette couverture médiatique de TF1 dans le journal de Jean Pierre Pernaut : pas moins de 7 millions de téléspectateurs ont pu par cet intermédiaire découvrir l'existence du Festival... Et c'est sans compter sur la presse écrite, les affiches 4 par 3 en ville : 2012 aura été l'année de la communication à la fois massive et ciblée, passage nécessaire pour préparer en fanfare la cinquième édition qui démarrera en janvier 2013.

Tout commence à Rennes, dans deux restaurants choisis pour l'occasion pour animer deux soirées close-up ; 3 magiciens, issus de l'équipe d'organisation du festival, se chargent de présenter un avant-goût de cette semaine magique qui commence à s'inscrire dans la durée. Les places sont rapidement écoulees, deux services sont nécessaires pour satisfaire une clientèle toujours plus nombreuse.

Le mercredi, jour des enfants, c'est Anaël qui déplace les foules blondes accompagnées de leurs parents. Pas moins de 400 petits magiciens en herbe viennent découvrir l'univers décalé d'Anaël, qui joue le rôle d'un enfant de 7 ans devenu grand l'espace d'une nuit. C'est drôle, poétique, interactif et inventif. Que demander de plus ?

Le grand gala approche : le vendredi soir, la première des 5 séances attire déjà plus de 600 personnes : le spectacle se joue à guichets fermés. Tout démarre dans le hall de la salle « Le Triangle » avec la délicieuse Luce qui offre aux spectateurs un numéro de chapeau : jonglerie et facéties ravissent les grands comme les petits et rendent l'attente supportable, pendant que Marty s'affaire à promouvoir le DVD magique exclusif de ce festival. Le public prend place, la lumière s'allume : c'est parti !

Le spectacle débute par une présentation du facétieux Max Zargal, magicien méconnu tout droit sorti de la grande époque des artistes complets de la génération "Music Hall". Assisté d'Amandine, sa partenaire, il est vraiment très très fort et même... excellent ! Le talent d'un présentateur

se mesure à sa capacité à mettre en valeur les artistes sans leur faire de l'ombre tout en maintenant le rythme du spectacle ; Max et Amandine sont experts en la matière et le public ne s'y trompe pas.



Le premier numéro, celui de Gwenaëlle, magicienne issue de l'équipe de France de Magie, emmène les spectateurs dans l'univers intemporel des papillons, façon Mary Poppins. J'avais vu les débuts de Gwenaëlle l'an passé à Paris, lors du Magic History Day et il est clair que son numéro a beaucoup évolué. Surtout, ça fait du bien de voir une magicienne !

Arrive ensuite l'incroyable Mike Chen Ming Chao, de Taïwan. Quelle classe ! Quelle dextérité ! Des cartes et des boules vertes surgissent du néant et, au milieu de tout ça, ce satané peigne qui revient encore et toujours ! C'est rapide, visuel, il y a une vraie narration et c'est réglé au millimètre sur une musique qui monte en puissance jusqu'au final qui appelle un tonnerre d'applaudissement.

C'est l'excellent Viktor Vincent, le mentaliste que vous avez pu voir sur France 3, qui enchaîne. Là aussi, la grande classe. Viktor est un garçon non seulement très drôle mais aussi très sympa et, sur scène, ça se voit. Il reste dans son rôle et donne au mentalisme un rythme haletant qui scotche littéralement le public. Est-il capable de lire dans vos pensées ? De prédire l'avenir ? A vous de vous faire votre propre opinion !

Place maintenant aux grandes illusions ! C'est à Forges-les-Eaux qu'Alberto Giorgi, italien, a été repéré. Alors que la mode est aux illusions rapides, Alberto choisi au contraire la lenteur en nous replongeant dans l'univers du film "L'Illusionniste". C'est mystérieux, sombre ; les illusions sont magnifiques ainsi que les costumes. Il entrecoupe son numéro par une "récréation" visuelle avec une corde, le tout en musique. Âmes sensibles, s'abstenir...

La star du festival, c'est lui : Gaëtan Bloom est présent à Rennes et, avec lui, près de 30 minutes de folie. J'ai vu son numéro à plusieurs reprises, on l'avait même fait venir du temps du restaurant de la Hublais, à Cesson-Sévigné et, à chaque fois, je suis plié de rire. Il est trop fort et, comme le bon vin, il se bonifie avec le temps. Pas la peine de forcer le talent, les jeux de mots sont justes et percutants et la carte revient toujours dans le kiwi, qui était dans le citron, qui était dans le pamplemousse, qui était dans la salade. C'est donc drôle mais aussi très, très fort et incompréhensible. Que faire après ça ?

Eh bien après ça, on n'a pas le choix, il faut finir par un numéro qui a fait le tour du monde depuis plus de 40 ans et qui restera une valeur sûre pour les décennies à venir : Omar Pacha. Omar Pacha, c'est d'ailleurs curieux, c'est le nom d'une compagnie et d'un numéro. On parle de la compagnie Omar Pacha et du numéro Omar Pacha. Tout le monde le connaît. En lumière noire, personne n'a jamais pu rivaliser avec eux. C'est intemporel, ça s'adresse à l'imaginaire collectif, celui des fakirs, de la corde hindoue et des mystères de l'Orient. On veut tous y croire. Surtout, c'est beau, c'est visuel et on ne s'en lasse pas. C'est donc avec Omar Pacha que se termine le grand Gala du Festival International de Magie, par une standing ovation.

A la sortie, le public est ravi et unanime : c'est monté d'un cran. Ceux qui venaient pour la première fois ne s'y attendaient pas, ne pensaient pas qu'il pouvait y avoir un tel spectacle à leur portée. Les fidèles, ceux de la première heure sont tout autant scotchés : ils ont vécu la progression et comprennent qu'il s'agit d'un vrai programme, professionnel et de qualité. Tous reviendront. Et nous aussi.



La semaine est vite passée que, déjà, il faut préparer le déplacement à Vannes. Les artistes vont bouger : les emplois du temps des uns et des autres ne permet pas forcément la même programmation. Ainsi, Hugues Protat, Dorothée Solveil et la Compagnie du Scarabée Jaune remplacent Gwenaëlle, Gaëtan Bloom et Omar Pacha pour un spectacle remanié mais tout autant passionnant et unanimement apprécié comme en témoignent les centaines de témoignages reçus après les 5 représentations.

Dorothée débute le spectacle avec son numéro poétique de colombes sur fond de clair de lune. Le ton est donné, le public conquis : ça démarre fort.

Chen Ming Chao, puis les troublants époux Blatte enchaînent avec, pour ces derniers, leur numéro de Magie Bizarre remarquablement jouée et mise en scène : humour, mystère, illusions, suspens, tous les ingrédients y sont et, pour les fans d'énigmes magiques, on n'a qu'une envie : en savoir plus sur ce duo atypique.

Alberto Giorgi choisit de présenter une nouvelle illusion, rendue possible par les conditions scéniques : une disparition sur scène avec réapparition dans le public. Assurément, ce numéro fait l'unanimité tant par son esthétique et la surprise générale qu'il provoque... même chez les magiciens !

Festival International de Magie

La difficulté d'une tournée est bien évidemment de conserver une programmation cohérente et de même niveau en jonglant avec les emplois du temps des artistes disponibles. C'est à Nantes que le Festival continue son périple avec, une nouvelle fois, un plateau remanié.

Luce, avec son numéro de la malle arrive en soutien pour renforcer le thème du Music Hall qui tient tant à cœur l'équipe organisatrice. Chen Ming Chao, appelé par d'autres engagements, laisse sa place à Dion, présent l'an passé à Rennes. On ne perd pas au change : deux numéros de manipulation différents mais du même niveau... et le même capital sympathie !

A Nantes aussi, les séances sont remplies et promettent des lendemains enchanteurs.

Nous en sommes à trois semaines de Festival. L'organisation, pierre angulaire de la réussite du Festival, toujours affûtée, se met en quatre pour finir en apothéose à Quimper. Trois séances sont programmées. Soutenues par le reportage sur TF1 passé la veille de notre arrivée, les 3 séances font le plein.

Cette fois Zuk et Silhouette complètent le plateau avec leur numéro tout en poésie de l'automate, que la plupart des magiciens ont pu découvrir lors de différents congrès. Un

réel enchantement qui permet aux spectateurs de découvrir une autre facette des arts de l'illusion.

On ne pouvait pas se permettre de passer par Quimper sans engager notre champion français breton : Max Guito, dans son numéro de manipulation de CD, est mis à l'honneur et applaudi par le public qui, pour la plupart, découvre que pas loin de chez eux vit un jeune magicien déjà primé par les plus hautes instances de la magie française. Le clin d'œil est applaudi, et Max, soucieux de plaire à son public, est au top.

Un mois est passé. Un mois durant lequel pour la première fois depuis très longtemps un Festival International de Magie, porté à bout de bras par une famille de passionnés, la famille Souchet, soutenue par 6 artistes professionnels, s'est déplacé en total autonomie avec succès. Succès qui, bien évidemment, laisse présager une suite.

En 2013, restez attentifs : 15 villes sont d'ores et déjà programmées pour accueillir la cinquième édition. 250 spectateurs étaient présents lors de la première en 2009, 10.000 cette année. Notre prédiction pour 2013 est d'attirer 40.000 spectateurs.

En ferez-vous partie ?

Pour en être, inscrivez-vous pour commencer sur <http://vivelamagie.com> : nous vous tiendrons au courant de la programmation et du circuit de la tournée.

Vivement 2013 !



Les 5 Doigts de la Main

par Dominique SOUDER



Déroulement : Le magicien prend un paquet de 5 cartes, le déchire en deux, puis oriente les moitiés de cartes de façon que les tranches déchirées soient alignées du même côté, et compose ainsi un paquet de 10 morceaux. Le magicien pèle innocemment 5 morceaux et dispose ainsi (sans le dire) d'un paquet de 10 morceaux

en palindrome, au sens où les moitiés de cartes qui se complètent occupent des positions symétriques par rapport au milieu du paquet. Le spectateur est invité à distribuer alternativement en deux piles les dix morceaux. Il peut rassembler les deux piles puis recommencer une autre distribution (ou même plusieurs successives) en deux piles. Le magicien insiste sur l'impossibilité, alors, de savoir, même visuellement, où se situent les parties complémentaires de chaque carte. Cependant, ajoute-t-il, on dit « unis comme les 5 doigts de la main », et bien on va utiliser les noms des différents doigts, épeler ces noms pour obtenir successivement les divers morceaux complémentaires de cartes, et les réunir pour re-former celles-ci...

Le spectateur est invité à choisir le morceau supérieur d'une des deux piles au choix, et à le mettre, face cachée, à l'écart à un coin de la table...

Le magicien demande : Quel est le doigt à l'honneur un jour de mariage ? L'annulaire !

Le spectateur prend la pile qui n'a pas été touchée (elle a toujours 5 morceaux) et fait passer le morceau supérieur du dessus vers le dessous en épelant « a », puis fait passer le morceau suivant du dessus vers le dessous en épelant « n », et ainsi de suite jusqu'à faire passer le carton du « e » final du mot « annulaire » en dessous. Le morceau qui est alors sur le dessus (celui qui suit le « e ») est écarté (face cachée) au-dessus du morceau déjà mis de côté au coin de table. On ne les retourne pas pour l'instant, et on ne cherche pas encore à essayer de les emboîter.

Le spectateur place une des deux piles sur l'autre, à son choix, et recommence une distribution en deux piles, de quatre morceaux chacune maintenant.

Le spectateur choisit le morceau supérieur de l'une des deux piles, et le place, face cachée, à un deuxième coin de la table. Le magicien demande : Quel est le doigt utilisé pour se gratter l'intérieur de l'oreille ? L'auriculaire !

Le spectateur prend la pile qui n'a pas été touchée (4 morceaux) et fait passer le morceau supérieur du dessus vers le dessous en épelant « a », puis fait passer le morceau suivant du dessus vers le dessous en épelant « u », et ainsi de suite jusqu'à transférer en-dessous le « e » final du mot « auriculaire ». Le morceau qui est alors sur le dessus est alors écarté (face cachée) à côté du précédent morceau déjà mis de côté au deuxième coin de table.

Le procédé utilisé est repris : tas reconstitué (6 morceaux), distribution en deux piles, choix du morceau de dessus, qui est mis dans un 3e coin de table, puis prise en main de l'autre pile, et épellation du nom d'un 3e doigt :

Quel est le doigt le plus gros, le plus court et opposable à tous les autres ? Le pouce !

Le morceau situé sur le dessus après transfert des cartes jusqu'au « e » final compris, est placé au 3e coin de table au-dessus du morceau précédent, on ne les retourne pas encore.

Il reste deux fois deux morceaux, assemblés en un tas de qua-

tre, qui est redistribué en deux piles. Le spectateur choisit un morceau de dessus, qu'il place à un 4e coin de table, puis prend l'autre pile de deux morceaux : Quel est le doigt qui sert à montrer quelque chose ? L'index !

On épelle « index » en faisant passer du dessus vers le dessous une à une les cartes, et après transfert du « x », on s'arrête, le morceau alors sur le dessus est placé au 4e coin, face cachée, au-dessus de l'autre.

Il reste deux morceaux qui sont placés au centre de la table, faces cachées.

Enfin on retourne les deux morceaux mis ensemble, ceci pour chacun des coins et le centre de la table (donc cinq fois), et on constate qu'ils s'assemblent parfaitement pour reconstituer les cinq cartes d'origine ! Voici les morceaux complémentaires de nouveau unis comme les 5 doigts de la main !

Explication

Je désigne par une même lettre les deux morceaux d'une même carte (aa, bb, cc, dd, ee).

Après la déchirure, les morceaux sont mis en paquet de forme cyclique abcdeabcde. Couper et compéter la coupe ne change pas la formation en cycle du paquet (exemples : bcdeabcdea, cdeabcdeab, etc.).

Après pelage de 5 cartes, les morceaux sont en miroir de forme abcdeedcba.

Après distribution, les deux piles obtenues sont de formes bdeca et acedb. La lettre supérieure d'une pile se retrouve à la 5e place de l'autre pile. Pour que la 5e carte devienne la première il faut 4 déplacements de cartes, ou 4 déplacements plus un tour complet des 5 cartes, ou plusieurs tours complets, donc il faut utiliser l'épellation d'un mot de 4 ou 9 ou 14 lettres, etc. (nombre de forme 4 +5k). « Annulaire » fait justement 9 lettres, et convient.

Quand il reste 8 cartes puis deux piles de forme bdec et cedb, la lettre supérieure d'une pile se retrouve à la 4e place de l'autre pile. Pour que la 4e carte devienne la première il faut 3 déplacements de cartes, ou 3 déplacements plus un tour complet des 4 cartes, ou plusieurs tours complets, donc il faut utiliser l'épellation d'un mot de 3 ou 7 ou 11 lettres, etc. (nombre de forme 3 +4k). « Auriculaire » fait 11 lettres, et convient. Quand il reste 6 cartes puis deux piles de forme bde et edb, la lettre supérieure d'une pile se retrouve à la 3e place de l'autre pile. Pour que la 3e carte devienne la première il faut 2 déplacements de cartes, ou 2 déplacements plus un tour complet des 3 cartes, ou plusieurs tours complets, donc il faut utiliser l'épellation d'un mot de 2 ou 5 ou 8 lettres, etc. (nombre de forme 2 +3k). « Pouce » fait 5 lettres, et convient.

Quand il reste 4 cartes puis deux piles de forme bd et db, la lettre supérieure d'une pile se retrouve à la 2e place de l'autre pile. Pour que la 2e carte devienne la première il faut 1 déplacement de cartes, ou 1 déplacement plus un tour complet des 2 cartes, ou plusieurs tours complets, donc il faut utiliser l'épellation d'un mot de 1, ou 3 ou 5 ou 7 lettres, etc. (nombre de forme 1 +2k, soit un nombre impair). « Index » fait 5 lettres, et convient.

Evidemment les deux morceaux qui restent en dernier ne peuvent qu'être complémentaires puisque les paires précédentes se sont bien emboîtées.

Attention à épeler les noms des doigts dans l'ordre proposé, il y a une correspondance entre la longueur des mots et la taille des piles à un moment donné du tour.

Le Tarot du Futur

par Armand PORCELL



J'ai toujours aimé les tours avec un magnétophone qui prend le rôle du magicien, pendant quelques minutes, pour donner à l'assistant d'un moment les instructions qui vont lui permettre d'arriver au miracle.

Dans l'excellente revue espagnole *Misdirection Gen*, j'ai lu il y a de nombreuses années, une étude d'un magicien nommé Antonio FER-RAGUT, sur la mesure constante des cartes. Voilà un titre peu commun, non ? Je vous en parlerai peut-être un jour. Le fait est que son idée m'a plu. Je l'ai tout d'abord appliqué à plusieurs tours de cartes. Vous en avez peut-être déjà lu un ou deux ? Puis je me suis tout naturellement tourné vers les Tarots. Et c'est en créant un tour presque automatique que j'ai eu l'idée de le transposer sur cassette audio.

EFFET : Le magicien prend un jeu de tarots et le fait mélanger par trois personnes différentes. Puis il étale le jeu faces en l'air et enclenche une cassette audio. Cette dernière donne alors toutes une série d'instructions à un spectateur qui arrive, après deux étapes importantes, à une troisième et définitive lame qui est sensée représenter son futur immédiat. Il la retourne face en l'air, et le magnétophone en fait une analyse complète... ce qui est impossible ! Personne ne pouvait savoir sur quelles lames successives la spectatrice allait s'arrêter. Mais l'effet ne s'arrête pas là ! La cassette révèle bien d'autres choses impossibles à connaître à l'avance !

PREPARATION : Vous devez sortir du jeu de tarots l'arcane majeur « La Roue de Fortune » et les cartes suivantes, qui seront mises à part : Le Jugement – Tempérance – Le Bateleur – Un de Denier – Deux, Cinq, Six, Sept, Huit, Neuf, Dix, Roy de Coupe et de Bâton – Trois, Quatre, Valet et Reyne d'Épée. Soit en tout vingt quatre cartes. Toutes ces cartes ont la particularité de pouvoir s'épeler soit en dix soit en onze lettres. Ce qui est très important pour la suite de l'effet. Vous prenez le talon, faces en bas, le mélangez et placez La Roue de Fortune, la onzième à compter du dessus. Après avoir repéré la première carte du paquet de vingt quatre (par exemple le Un de Deniers) vous le placez sous le talon. Ainsi, votre jeu de tarots est reconstitué de la manière suivante : Dix cartes – La Roue de Fortune – quarante trois cartes – Le Un de Deniers – les vingt trois autres cartes de mesure constante. Vous pouvez remettre le jeu dans sa boîte et vous préparer à l'enregistrement de la cassette.

TEXTE de la CASSETTE :

1°) « Madame, mon ami Armand PORCELL (donnez votre nom à la place du mien) m'a demandé de faire pour lui une analyse du passé, présent et avenir de la personne assise à côté de lui ce soir, en fait, VOUS ! Mais pour cela, j'ai besoin d'un support. C'est le jeu de tarots qui est étalé devant vous, et qui a été consciencieusement battu par trois personnes différentes, dont vous. J'espère que vous serez d'accord avec moi pour dire que dans de telles conditions les lames se succèdent d'une manière totalement aléatoire.

2°) Placez, s'il vous plaît, votre index droit sur la première lame du ruban, à environ une dizaine de centimètres au-dessus... (5 secondes de blanc). C'est fait ? Vous allez à présent, et toujours en vous maintenant à la même hauteur, déplacer lentement votre index vers la gauche... (2 secondes). Vous vous arrêtez quand bon vous semble... (4 secondes). Ca y est ?... (2 secondes). D'accord ! Abaissez maintenant votre index jusqu'à ce qu'il entre en contact avec une lame... (2 secondes). Bien !

3°) Cette première lame nous donne un léger aperçu de votre passé. Vous avez une profession, ou une passion, qui vous met en contact avec beaucoup de monde ; et bien que votre santé soit bonne, on vous a déjà conseillé de surveiller ce que vous mangez.

4°) De plus cette lame partage l'étalement en deux. Voulez-vous rassembler les lames de gauche en un paquet que vous placerez, faces en bas, au centre de la table S.V.P... (5 secondes) merci. Rassemblez à présent l'étalement qui est devant vous... (4 secondes) bien ! Coupez ce paquet de la main gauche et complétez la coupe. Si la lame sur laquelle vous avez coupé ne vous convient pas, placez-la sous le paquet et nous garderons la suivante, ou encore celle d'après. Allez-y... (6 secondes).

5°) Vous avez donc sous les yeux, une lame qui représente votre présent. Elle me permet de savoir que vous avez les tracasseries administratives en horreur. Vous êtes souvent critique pour vous-même, mais aimeriez bien que l'on vous aime pour ce que vous valez réellement. Vous aimez aussi paraître à votre avantage, même si vous n'êtes pas toujours sûre de vous.

6°) Ce présent va nous amener tout naturellement vers votre futur. Vous avez déjà choisi librement deux lames. La première nous a amené à la deuxième. Et celle-ci vas nous conduire à la troisième et dernière.

7°) Afin d'utiliser une méthode différente à chaque fois, vous allez épeler le nom complet de cette deuxième lame, en prenant les lames du dessus du paquet qui est au centre de la table.

8°) Avant que vous ne commenciez, laissez-moi vous donner un exemple. Supposons qu'il s'agisse du « Six d'Épée ». Si vous suivez mes instructions, vous verrez que c'est vraiment très facile. Prenez une première lame pour le S, et placez la face en bas à côté du paquet... Allez-y faites-le... (2 secondes). Une autre pour le I, et une troisième pour le X... (2 secondes). Vous venez d'épeler SIX. Continuez en prenant une lame pour le D... (2 secondes). On passe l'apostrophe. Puis vous allez épeler la famille. Une lame pour le E... une autre pour le P... encore une autre pour le E... et une dernière pour le E. De cette manière, en plus d'avoir épilé le nom complet du Six d'Épée, nous sommes arrivés à une troisième et dernière lame, qui ne dépend que de la précédente et que le moment venu vous mettrez bien en vue sur la table... (5 secondes).

9°) Comme je ne pense pas que vous ayez choisi le Six d'Épée, l'épellation que nous venons de faire comme exemple, n'est pas valable. Reprenez donc toutes les cartes qui ont servi et replacez-les sur le paquet.

10°) Il ne vous reste plus qu'à refaire la même chose avec le nom de la lame que vous avez choisi librement. Ne vous inquiétez pas, tout ira très bien !... Allez-y... (20 secondes). Voilà ! Je pense que vous avez terminé. Rassemblez le jeu de tarots et ne laissez en vue sur la table que la lame sur laquelle vous avez abouti... (6 secondes).

11°) Permettez-moi de vous rappeler que le passé nous a conduit au présent. Et que tout naturellement le présent nous a amené au futur. Futur qui est là, devant vos yeux. Un futur fait de changements. Cette lame est très positive. Vous vous trouvez dans un état de métamorphose et bien peut-être inconsciemment, tout est en mouvement, cycles et transformations, autour de vous. C'est un puissant symbole d'actions. Vos actes présents, qui ont leurs origines dans les œuvres périodiques du passé, préparent ceux de l'avenir auxquels le divin donnera une issue favorable quelles que soient les difficultés que vous rencontrerez.

12°) Je vous vois faire piètre figure... et je comprends. Vous pensez qu'il m'est impossible de lire les lames, vu « si j'ose dire » que je ne suis pas là physiquement. Femme de peu de foi !!! Il est maintenant trop tard pour vous prouver que j'ai bien vu les deux premières lames. Car, même si je le faisais, il y a fort à parier que vous ne vous en souviendrez pas. Par contre, il n'est pas encore trop tard pour la dernière !

13°) Vous avez devant vous un écheveau sur lequel est posé une roue. Il s'agit de l'arcane majeur : « LA ROUE DE FORTUNE » !!!... (5 secondes).

14°) Si j'avais pris conscience de votre scepticisme dès le début, j'aurais alors pris la peine de vous donner les preuves de mes dires, lames après lames. Maintenant, j'espère seulement que vous vous souviendrez de mes dires !

15°) Et à ce sujet, avant de prendre congés, je tiens à vous complimenter pour vos magnifiques yeux bleues qu'a du vous léguer l'un de vos parents !

PRESENTATION : Vous sortez le jeu de tarots de sa boîte et l'épalez faces en l'air, devant vous. Puis vous demandez s'il y a dans l'assistance une personne qui a l'habitude des tarots, ou de se faire tirer les cartes. Il est plus que probable qu'il s'agira d'une dame. Lorsque cette personne s'est manifestée, vous la faites asseoir à votre droite. « 76 cartes c'est beaucoup pour une seule personne ! Aussi, j'aimerais que vous me désigniez une autre personne qui va nous aider à mélanger le jeu ». Une fois ceci fait, vous repérez le Un de

Deniers et coupez l'épatement sur cette carte précise. Vous donnez cette partie de l'épatement au spectateur (ou spectatrice) qui est à votre droite. Puis vous scindez en deux le reste de l'épatement, et donnez à la personne qui vient de vous être désignée, la moitié de droite (Fig. 1). Vous prenez le dernier tiers du jeu, dans lequel se trouve La Roue de la Fortune en onzième position. Les deux spectateurs mélangent leurs tiers de tout leurs saoul, pendant que vous effectuez un faux mélange partiel qui ne modifie pas la place de la onzième carte. Si vous n'en connaissez pas de convainquants, écrivez au Grimoire Magique, et je vous en donnerai plusieurs.

Vous demandez au premier spectateur de replacer son paquet, faces en bas, sur le tapis. Puis au deuxième de placer le sien dessus et vous terminez en plaçant le votre sur le tout. Vous avez ainsi reconstitué le jeu, avec la carte à forcer toujours en onzième position, et les vingt quatre cartes à mesure constante sous le jeu.

Vous remerciez le spectateur qui est venu mélanger et le renvoyez à sa place. Vous vous retournez vers la personne assise à côté de vous, et lui parlez de la lecture du futur et d'une cassette qui vous a été confiée, tout spécialement pour ce soir, par l'un(e) de vos ami(e)s voyant(e) à ses heures. Vous montrez cette dernière et l'introduisez dans le lecteur.

Après cette parenthèse d'oubli, vous reprenez le jeu « qui a été mélangé par plusieurs », et l'épalez faces en l'air, devant vous et non devant la spectatrice. Vous appuyez sur play. Nous allons examiner le déroulement des actions que vous effectuez, ou faites effectuer, en fonction du texte de la cassette.

1°) Mise en place des acteurs. I.e. : Le jeu épilé faces en l'air, parfaitement mélangé.

2°) La spectatrice étant à votre droite, elle pointe tout naturellement son index droit. Si ce n'était pas le cas, en imaginant qu'elle soit gauchère, dites-lui simplement : « L'index droit s.v.p. Nous utiliserons la main gauche après ». Dans ces conditions, il serait plus que fortement étonnant qu'elle arrête son mouvement après le premier tiers de l'épatement. Surtout si vous avez pris soin d'épaler avec plus d'ampleur les trente dernières cartes (Fig. 1).

3°) Analyse de cette première lame avec des affirmations passe partout (Cf. Zodiac de Christian CHELMAN).

4°) Même dans le cas improbable où la spectatrice aurait dépassé la zone de mesure constante pour constituer son paquet, le fait de lui demander de couper ce paquet, vous assure qu'elle coupera sur une carte à dix ou onze lettres.

5°) Analyse de la deuxième lame, par la même méthode que pour la première.



Le Tarot du Futur (suite)

6°) Récapitulation et préparation à la suite.

7°) Justification de l'utilisation d'une méthode différente.

8°) Ce paragraphe est certainement celui qui va vous demander le plus de travail, si j'ose dire. Vous avez pris connaissance de la carte que la spectatrice a sous les yeux. Comme c'est la cassette qui travaille, vous avez eu le temps de l'épeler et compter si elle a dix ou onze lettres. Lorsque la spectatrice a terminé de passer une carte par lettre et que la cassette en arrive à la phrase : « ...nous sommes arrivés à une troisième et dernière lame... », si la carte de la spectatrice a dix lettres, vous prenez la carte qui est la première du talon et vous la retournez face en l'air, en la plaçant devant la spectatrice. Si au contraire, la carte a onze lettres, vous prenez la dernière carte qu'elle vient de passer en mettant bien l'accent dessus, vous la retournez et la placez devant elle.

C'est ainsi vous qui allez conditionner la spectatrice pour la fin de l'épellation. A savoir si elle doit prendre la dernière carte donnée ou la suivante. Lorsque vous le faites, insistez bien gestuellement (vous ne devez en principe pas parler) sur la position de la carte que vous retournez.

9°) Comme l'exemple ne comportait que sept lettre, il n'a pas dérangé la place de la carte à forcer.

10°) La spectatrice s'exécute. A vous de bien surveiller qu'elle le fasse correctement et prenne la bonne carte. Si

le conditionnement de l'exemple a été bien fait, la suite va toute seule.

11°) Rapide rappel et analyse correcte, cette fois-ci, de la lame que la spectatrice a sous les yeux. Il est très important que cette analyse soit juste et non farfelue. Car si vous tombez sur un auditoire qui a l'habitude des tarots, il doit déjà commencer à changer de tête.

12°) Fausse piste par de fausses affirmations qui agiront comme des bombes à retardement après la révélation finale.

13°) Révélation finale et climax !

14°) On allume la mèche de la bombe à retardement !

15°) Explosion finale avec la révélation de la couleur des yeux de la spectatrice !!!

Au fait, vous demandez peut-être comment je peux avec une cassette préenregistrée, révéler la couleur des yeux de la spectatrice ?

Tout cela est fort simple. Il faut vous avouer que j'utilise un dictaphone à micro cassettes sur lequel j'ai branché deux petits hauts parleurs. J'ai donc fait enregistrer par un(e) ami(e) qui est sensé(e) être un médium de grand talent, trois micros cassettes. Sur la tranche de chacune d'elles j'ai collé une pastille verte, bleue ou marron. Cela me permet lorsque la spectatrice volontaire vient s'asseoir à côté de moi de savoir qu'elle micro cassette je dois prendre.

DOUBLE FOND

le café-théâtre de la magie

Alexandra & Dominique Duvivier

DE TRES PRES

www.doublefond.com

1, place du Marché 3^e - Catherine 75004 Paris M^o 3^e Paul Le Marais
réservations : 01 42 71 43 20 et points de vente habituels : Fnac, Carrefour, Géant, Magasins U, Bon Marché, Auchan, Virgin, Leduc, 0 892 692 694, www.fnac.com, www.francebillet.com, www.carefourspectacles.com, www.ticketnet.fr, www.theatreonline.com

Nouvelle équipe
Nouvelle formule
Nouveau souffle

THE 25th MERLIN MAGIC HISTORY DAY

PIERRE ETAIX
JEAN MERLIN
OKON
UBANGA JONES
JEAN REGIL
LA CIE DU SCARABEE JAUNE

5^{ème} édition samedi 26 MAI 2012

LE PROGRAMME

13h00 : Accueil des participants.
14h00 - 15h00 : Revue de presse magique de Jean Merlin sur l'année écoulée.
15h00 - 17h00 : L'illusion de l'année : La lévitation. Animée par Jean Régil et la Cie du Scarabée Jaune.
17h00 - 18h00 : Temps libre : rencontres, détente, stands, vente aux enchères.
18h00 - 18h45 : Place au Music Hall avec Okon Ubanga Jones, artiste burlesque claquettiste et musicien.
19h00 - 21h00 : Pause diner.
21h00 - 23h00 : Talk Show avec Pierre ETAIX présenté et animé par Jean Merlin.

LE TARIF

70 euros la journée *

* Règlement par chèque à l'ordre du Collectoire, adressé à : Gérard Souchet, 10 rue Nadault de Buffon, 35000 RENNES.

* Paiement en ligne via Paypal sur : www.collectoire.fr

* Le tarif inclut l'accès à la journée complète. Le titre en même temps que l'accompagnement cette journée avec que l'adhésion à l'association le Collectoire.

LE LIEU

Le Zèbre de Belleville
63 boulevard de Belleville, 75011 Paris.
Accès : Métro Belleville ou Couronnes.
Parking public au 30 bd de Belleville.

Une Chance sur Trois

par Christian GUIGNET



Ce tour totalement impromptu serait de Picola, un magicien espagnol, mais il comporte un cas où la méthode ne fonctionne pas. J'ai donc imaginé une présentation différente qui élimine ce défaut.

Effet :

Le magicien demande au spectateur de déposer sur la table 2 objets lui appartenant. Il sort par exemple une clef et un portable par exemple. Vous déposez à votre tour un billet de banque qui sera l'enjeu du tour. Au final, si le billet de banque se retrouve dans la poche du spectateur, celui-ci le gagne.

Pendant que le magicien a le dos tourné, le spectateur aligne les 3 objets devant lui.

- Le magicien demande alors au spectateur de permuter la clef avec l'objet immédiatement à sa droite. S'il n'y a pas d'objet à droite, alors il ne fait rien.

- Ensuite il permute le billet avec l'objet immédiatement à sa gauche. S'il n'y a pas d'objet à gauche, il ne fait rien non plus.

- Pour finir, il permute le portable avec l'objet immédiatement à sa droite. S'il n'y a pas d'objet à droite, alors il ne

fait encore rien.

- Au final, le magicien demande au spectateur de mettre dans sa poche droite l'objet le plus à sa droite, puis dans sa poche gauche l'objet qui est devenu maintenant le plus à sa droite.

Le magicien demande au spectateur de lui redonner son billet de banque resté seul sur la table.

Secret :

Quelque soit l'ordre des objets alignés, le billet de banque finit toujours à gauche du spectateur.

L'objet qui restera le dernier sur la table sera toujours l'objet permuté lors de la deuxième directive.

Si vous voulez recommencer cette présentation, inversez vos directives, c'est-à-dire que la clef sera permutée avec l'objet immédiatement à sa gauche et ainsi de suite. Dans ce deuxième cas, le billet finira toujours à droite du spectateur.

L'ordre des premier et dernier objets permutés est indifférent (clef et portable).

Il suffit donc de suivre la présentation décrite en étant très clair

MAGIE ORPHELINE

Magie Orpheline

L'épouse de Maurice Pierre, **Denise** nous a quittés le mardi 27 mars.

Hospitalisée à l'hôpital d'Orsay, elle a succombé à l'âge de 83 ans victime d'un AVC.

L'inhumation a eu lieu le 02 avril au cimetière parisien de Bagneux dans l'intimité de la famille.

Maurice, décédé il y a un peu plus an, avait consacré toute sa vie à l'A.F.A.P.

Président (1980-1988) et Directeur de la Revue de la Prestidigitation (1980-1981), Maurice Pierre avait organisé à Paris en 1973 le XIIe congrès de la FISM.

Nous avons transmis à sa famille la marque de la profonde sympathie de notre Fédération.

Jacques Voignier

Il y a quelques jours, nous apprenions également avec beaucoup de tristesse le décès de notre consoeur **Blaise**, du célèbre duo de mentalistes Gilles et Blaise.

Nous présentons nos bien sincères condoléances à Gilles, sa famille et ses proches et nous nous associons à leur douleur.

Décidément, la série continue, nous avons également appris le décès de l'épouse de **Fredy Fah**, de **Félix Cesselin** alias **Ceslix** de Nice, et de **Bernard Gomet** alias **Bernag**, de Seine et Marne.

Notre ami **Géo Georges**, ancien Vice-Président de la F.F.A.P. vient également de nous quitter ce dimanche 1er avril.

Figure emblématique de notre Fédération, longtemps Président de l'Amicale de Marseille, il a emporté cette passion partagée pour notre Art.

Toutes nos pensées vont également vers leurs familles respectives que nous assurons de notre profonde sympathie et à qui nous présentons nos sincères condoléances, ainsi que celle de la communauté magique tout entière.

L'équipe FFAP

2^{ème} Nuit de la Magie à Rosny sous Bois

par Daniel DELACROIX (Crédit photos Claude LITOLFF)



Décidément, cela devient une habitude de jouer à guichet fermé lors de la Nuit de la Magie de Rosny sous Bois ! Pour cette seconde édition qui s'est tenue le 17 mars, Francesco Palmieri, fort du succès de l'an dernier, nous avait préparé un délicieux cocktail : beaucoup d'illusions, un nuage de chansons, un trait de musique, une bonne dose d'humour, un zeste de dérision, une part d'émotion, une touche de sensualité ... Le tout nappé de fraîcheur et servi sur un plateau... exceptionnel ! A consommer vraiment sans modération !

L'après midi même, petits et grands, ont pu s'initier aux mystères du close-up, servis par des magiciens de talent. Ainsi, Max et Mélanie, Jacques, Pierre et Benji, ont défié les lois du réel en toute impunité, sous les yeux écarquillés des Rosnéens venus nombreux. Bonne transition pour aborder la Nuit de la Magie.

Le spectacle du soir réunit à la fois des professionnels de haute volée à des concurrents venus tenter leur chance dans une compétition chaque fois plus exigeante.

Comment lancer une soirée de manière flamboyante ? Comme un joueur de poker, Francesco a toujours un As dans la manche. En fait d'As, ce fut une reine ! Martina ! Elle apparut dans un épais brouillard au milieu de promeneurs déambulant sur la scène. Jolie bien sûr, élégante évidemment ! Mais lorsqu'elle se mit à chanter, aucune misdirection n'aurait pu nous la faire quitter des yeux ! Pour enjoliver encore davantage le tableau, des danseurs évoluaient autour de la bellissima artiste dans une superbe mise en scène du maître de cérémonie.

Mais venons-en au concours... Francesco et Maria, pendant toute la soirée, vont en assurer la présentation. Vous les connaissez ! Tour à tour, drôles, émouvants, énergiques,



sensibles, sophistiqués, ils communiquent leur joie de vivre au public. Mais derrière ce naturel, quel travail ! Petit coucou à Cécile, l'habilleuse qui a mis tout son talent pour faire vivre Francesco dans ses multiples personnages !

Fabrice Hann a le redoutable honneur de commencer le concours ! Personnage énigmatique dans un long manteau noir, il manipule les cannes, les boules, les foulards... Une colombe se matérialise d'un dessin et un magnum de champagne apparaît de nulle part. De tels symboles ne peuvent que susciter l'enthousiasme.

Lorsque **Pourang** vous demande votre prénom, ce n'est que par politesse ! Il y a fort à parier qu'il le connaît déjà. Car Pourang est un mentaliste ! Une gentillesse à fleur de peau... Lorsqu'il lance son ours en peluche dans la salle, ce n'est pas par renoncement freudien à sa petite enfance ! Non ! Il choisit ses volontaires au hasard avant de les amener dans son monde à lui. Il lit dans les pensées, noms, prénoms, dates de naissance... Il termine son numéro en révélant le nom de Zidane... Mais si l'un est connu pour son coup de tête, Pourang mérite un coup de chapeau !

Qui est donc cet homme qui ose transformer un spectateur du public en magicien ??? **Stéphane Lydo** ! Eh oui ! Et Rappelez-vous bien de ce nom ! Stéphane Lydo fait partie de ces artistes qui inspirent immédiatement la sympathie et lorsque la première impression se confirme, on ne peut assister alors qu'à un grand moment. Et ce fut le cas ! Il se met derrière un spectateur et lui prête ses mains de magicien ! Le jeu est dynamique, les manipulations rapides, la musique excellente ! Pour le final, sa partenaire entre en scène puis une colombe apparaît. Elle leur a probablement confié qu'ils recevront le premier prix du concours. Ce fut le cas et ce fut bien mérité !



Platine entre sur scène. Son personnage désabusé propose un numéro où se mêlent l'humour, des textes pas mal tournés, de bonnes musiques de jazz ponctuées d'effets sonores sympathiques. La présentation d'un journal déchiré assez originale et un foulard dansant (en fait, c'était le fantôme Philémon, vous l'aviez compris) lui vaudront le deuxième prix du concours.

Patrick Gilet, vous le connaissez ! Généralement, on l'entend avant de le voir et lorsqu'on le regarde, il a cette faculté de capter l'auditoire. Manier des menottes, lancer des roses et travailler au fouet appartiennent souvent à un arsenal de pratiques bien peu recommandables. Mais avec Patrick Gilet, la bonne humeur et le verbe sont les maîtres mots. La présentation est dynamique, décoiffante, déconcertante... Son sens de l'à propos fait mouche. Le public est conquis ! Il obtiendra le troisième prix du concours.

Plutôt que de vous époumoner à gonfler vos ballons, demandez plutôt à **Alain Ravat**. En un rien de temps, il a transformé la scène en arche de Noé. Le personnage est sympathique et on le suit avec plaisir dans son univers... De quoi nous rajeunir de quelques années...

Résultat du concours

- 1er prix : **Stéphane LYDO**
 2ème prix : **PLATINE**
 3ème prix : **Patrick GILLET**

Mais la nuit de la Magie, c'est également l'occasion de voir quelques numéros hors concours de grande qualité. Francesco a réuni pour un soir quelques grands noms qui ont fait le bonheur de tous.

Ainsi, **Patrick Droude** et sa partenaire, ont foulé bien des scènes internationales. Du style, de l'élégance ! En final, leur célèbre lévitation qui a toujours autant d'impact sur le public!



Maurizio Cecchini Costume trois pièces, Borsalino légèrement incliné, le geste élégant, la musique entraînante...Bon, il n'a pas vraiment à forcer sur le personnage car il est vraiment comme cela dans la vie ! Sa magie lui ressemble !

L'an dernier, les « **ELLES DUO** » avaient séduit le public

dans un numéro éblouissant. Cette année, elles nous reviennent mais séparément. Ainsi, **Solveil** – la blonde – et **Yogane** – la brune – présentent chacune leur numéro où se mêlent de manière subtile, la magie, le charme, l'émotion, la musique, l'élégance, la danse, la séduction !... Deux numéros à couper le souffle où la beauté se conjugue au talent.



La remise des prix vient conclure cette soirée magnifique. C'est un moment de tension intense pour les candidats. Les prix sont remis par M. DENNEULIN Maire adjoint, délégué à la culture sous les applaudissements du public.

Un prix spécial est attribué à Martina qui chantera a cappella une dernière chanson avant de clore cette soirée.

Francesco et Maria, vous avez été les artisans de ce spectacle merveilleux. Pour mener un tel projet à bout de bras, il faut la résistance et l'abnégation d'un marathonien !

En tous cas, le rendez-vous est déjà pris avec le public Rosnéen qui a plébiscité une troisième édition.



MASTERS OF MAGIC

11th Magic Convention CASINO SAINT-VINCENT 2012 19 - 22 April

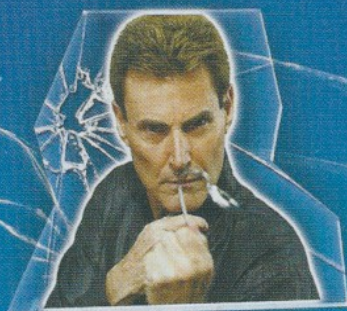

URI GELLER

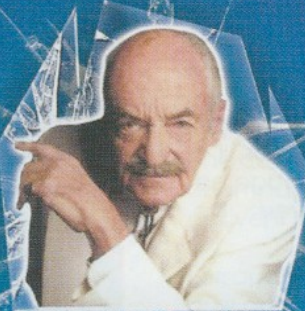

RENÉ LAVAND



JUAN TAMARIZ



JEFF MCBRIDE



XAVIER MORTIMER



THE GREAT TOMSONI

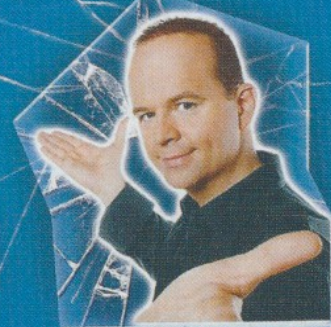

TOPAS



FRED CIE POC



DANNY COLE



DANI DAORTIZ



DOUBLE FANTASY



DEAN GUNNARSON



ERIC JONES



ANDREW MAYNE



MARK MASON



AURELIO PAVIATO



FIELDING WEST

www.mastersofmagic.it

CASINO DE LA VALLEE
SAINT VINCENT
VALLE D'AOSTA

mail: news@mastersofmagic.it
phone: +39 348.001.12.57

Joyeux Anniversaire à Charles Barbier



Le 26 mars dernier a donc fait apparaître un nouveau centenaire, qui devient ainsi le doyen de notre Fédération.

La revue lui a rendu hommage avec le numéro 587 bis de janvier/février et la F.F.A.P. organise une réception en son honneur, au local, 257 rue Saint-Martin, 75003 Paris, le samedi 14 avril prochain.

Bien sûr, le jour même de son anniversaire, les 100 ans de Charles ont été dignement fêtés par sa famille et ses proches. Merci à Madame Marie-Françoise Donval, sa fille, de nous faire partager grâce à cette photo, l'intimité de cette mémorable journée.

Directeur de la Publication :

Serge Odin
Tél. 06 08 21 15 15 - 128, rue de la Richelandière - 42100 Saint-Etienne - serge.odin@gmail.com
Dépôt légal Avril 2012
Commission Paritaire N° 0512 G 84412
Siège social : F.F.A.P. 257, rue Saint-Martin 75003 Paris

Comité de rédaction :

Gérard Crouzier, Daniel Delacroix, Vincent Delourmel, Frédéric Denis, Peter Din, Sébastien Fourie, Gill Frantzi, Christian Guignet, Fanch Guillemain, Max Le Riochet, Gérald Mainart, Pathy Bad, Hervé Pigny, Armand Porcell, Claude Rix, Dominique Souder, Jean-Pierre Vallarino, Boris Wild, Jacques Voignier

Comité de relecture :

Bernard Lerbret, Elisabeth Louat, Corinne Odin, Jacqueline Rabatel

Crédits photos :

Sandra Daveau, Vincent Delourmel, Frédéric Denis, Le Double fond, F.F.A.P., Benoît Fages-Gouillou, Sébastien Fourie, Christian Guignet, Internet, Kammerer, Diane Le Royer, Claude Litoff, Mikell, Musée de la Magie, Pierre-Alexandre Odin, Serge Odin, Pathy Bad, Hervé Pigny, Armand Porcell, Manon Maria Raynaud, Claude Rix, Eve Saint-Ramon, Dominique Souder, Judith Stoffels, Tinoy, Jacques Voignier, Otto Wessely, Boris Wild, Photo X.

4ème de couverture : Jacques Voignier

Dessins : Gill Frantzi.

Impression : P L J Imprimerie - 1450 exemplaires

Photo de la 4^{ème} de couverture

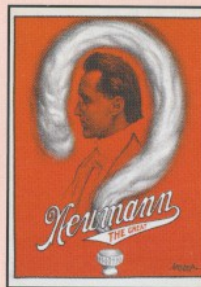

George NEWMANN

(Christian Andrew George NAESETH)
Affiche lithographique en couleurs - (80 x 60) cm. George Newmann ou "Newmann the Great" (1880-1952) débuta sa carrière de magicien professionnel dans un numéro de mentalisme et d'hypnotisme. Il fut aussi un bibliophile acharné ayant accumulé durant sa vie une des plus importantes collections de livres et de revues de magie aux Etats-Unis. (Collection Jacques Voignier)

Cotisations 2012

Formules possibles

- Membre d'une Association adhérente : **47 €**
- (Si deux membres habitent à la même adresse fiscale, le second paie seulement **32 €**)
- Moins de 25 ans membre d'une Association adhérente : **32 €**
- Non membre d'une Association adhérente : **82 €**
- Moins de 25 ans, non membre d'une Association adhérente : **42 €**

Important : supplément de **12 €** à compter du 28 février 2012
Si vous êtes déjà membre d'une Association adhérente à la Fédération, vous devez régler obligatoirement votre cotisation de membre F.F.A.P. auprès de votre Président local.

Paiement

- Par chèque libellé au nom de la F.F.A.P. à :
- Marc LOUAT :** 27, allée des Acacias - 42152 L'Horre - marc.louat@wanadoo.fr
- Par l'intermédiaire du site internet de la F.F.A.P. par carte Visa ou compte Paypal. Voir à l'adresse : <http://cotisation.magie-ffap.com>
- Par virement bancaire IBAN : **FR76 3000 3007 9000 0372 6707 341**
- BIC-ADRESSE SWIFT : **SOGEFRPP**

Bureau F.F.A.P.

Président : Peter DIN
2 Allée des Erables - 78370 PLAISIR
Tél. 01 30 62 95 28
Tél. 06 99 04 81 01
infos@magie-ffap.com
www.magie-ffap.com



Vice-Présidents

Frank DEBOUCK
131, rue de Vaugirard
75015 PARIS
Tél. 06 38 83 52 01
Frank.Debouck@orange.fr

Thierry SCHANEN
46, rue Henri Dunant
94350 VILLIERS SUR MARNES
Tél. 01 49 41 90 21
tschanen@club-internet.fr

Secrétaire Général

Christian GUIGNET
12, Résidence
Mouessonnais
35650 LE RHEU
Tél. 02 99 60 79 89
christian.guignet@wanadoo.fr

Secrétaire chargé de la Communication

Frédéric DENIS
6, rue de Fontenoy
54200 VILLEY ST-ETIENNE
Tél. 03 83 63 10 18
communicationffap@gmail.com

Directeur de la Revue

Serge ODIN
128, rue de la Richelandière
"L'As de Cœur"
42100 St-Etienne
Port. 06 08 21 15 15
serge.odin@gmail.com

Trésorier

Philippe DINOT
3 rue D'estienne D'orves
95340 PERSAN
Tél. 01 34 70 94 88
Tél. 06 77 42 91 70
philippe.dinot@sfr.fr

Trésorier adjoint

Marc LOUAT
Resp. adhésions, cotisations
27, allée des Acacias
42152 L'Horre
Tel 06 08 94 54 09
marc.louat@wanadoo.fr

Trésorière adjointe

Martine DELVILLE
Resp. développement artistique
3, lot de la Motte
41250 Tour en Sologne
Tel 02 54 46 48 60
martinedelville@aol.com

Amiens

«Les Magiciens d'Abord»
Philippe GAMBIER
5, cavée Jean Péron
80510 FONTAINE SUR SOMME
Tél. 03 22 31 07 14
pgambier80@orange.fr

Angers

Amicale Robert-Houdin d'Angers (ARHA)
Florian LONGÉPÉ - Tél. 06 11 49 85 74
49, avenue Patton
49100 ANGERS
florianlongepe@hotmail.fr

Angoulême

Cercle Magique Charentais
Stéphane CABANNES
150, rue du Mas des Theils
16600 RUELLE SUR TOUVRE
Tél. 05 45 65 52 30
Tél. 06 12 68 21 10
contact@vip-cabannes.com

Avignon

Cercle Magique d'Avignon
Philippe PUJOL "Phil's"
8, bd de Metz - 84000 Avignon
Tél. 04 90 88 22 13
Tél. 06 80 76 16 10
phils.magicien@cegetel.net

Besançon

Cercle Magique Comtois
Emmanuel COURVOISIER
16, route de Malpas
25160 VAUX et CHANTEGRUE
Tél. 03 81 69 35 05
emmanuel.courvoisier@laposte.net

Blois

Cercle des Magiciens Blésols (CMB)
Pascal BONNIN
1, rue de la Brigandière
41350 VINEUIL Cedex 261
Tél. 02 54 20 66 48
bonnin.ps@wanadoo.fr

César H (conseil fédéral)

Martine DELVILLE
3, lot de la Motte
41250 TOUR EN SOLOGNE
Tél. 02 54 46 48 60
martinedelville@aol.com

Bordeaux (conseil fédéral)

Cercle Magique Aquitain (CMA)
Serge ARRIALH
33, avenue du Thil 33870 VAYRES
Tél. 05 57 50 18 99
serge.magie@gmail.com

Bourges

Cercle Magique de Bourges (CMB)
Guy COCHET
Clos Rougemont LYSSAY-LOCHY 18340 LEVET
Tél. 02 48 25 32 97
closrougemont@hotmail.fr

Bretagne (conseil fédéral)

Cercle Magie de Bretagne (CMB)
Vincent DELOURMEL
3, square d'Anjou
35000 RENNES
Tél. 02 99 33 74 15 - 06 17 64 37 72
vincentdelourmel@club-internet.fr

Calais

Les Magiciens de la Côte d'Opale
Sébastien CRUNELLE
8, rue Fournier 62230 OUTREAU
Tél. 03 21 33 86 53 - 06 09 92 76 29
lesmagiciensdelacotedopale@orange.fr

Châteauroux

Cercle Magique "Le Secret"
Jean-Paul CORNEAU
19, place de la Poste 36100 Issoudun
Tél. 02 54 21 15 78
jean-paul.corneau@orange.fr

Clermont-ferrand

Ass. des Magiciens du Centre (AMAC)
Vincent CHABREDIER
Tél. 06 75 88 04 29 - 09 51 84 04 84
6, rue Côte Malais 63111 DALLET
63000 Clermont-Ferrand
vincent@ouvrages-web.fr

Dijon

Cercle R-H des Magiciens de Bourgogne.
Jean Noël CARRERE
8, impasse Boirac
21000 DIJON
Tél. 09 62 30 53 37 - 06 11 95 11 99
cjeannono@orange.fr

Flandre (conseil fédéral)

Magie en Flandre
Joël HENNESSY
4 résidence des Saules 59270 BAILLEUL
Tel 03 28 41 22 12
magie-en-flandre@sfr.fr

Grenoble

Amicale R-H de Grenoble
Club Gimmick
Joseph MALDERA
98, rue des Fourneaux
38660 LE TOUVET
Tél. 04 76 08 43 36
jo.maldera@wanadoo.fr

Haute-Savoie

Club des Magiciens de la Haute-Savoie
Jean-François BERNAT
Villa Agaléga, 100 rue du Centre
74350 VILLY-LE-PELLOUX
Tel : 04 50 57 41 14 - 06 69 44 53 92
jf.bernat@orange.fr

Le Puy

Amicale des Magiciens du Velay
Cercle François Bénévol.
Michel BARRES
Moulin de la Ribeyre - Vourzac
43320 Sanssac-l'Eglise
Tél 04 71 09 30 81
mbarresarchi@yahoo.fr

Lille (conseil fédéral)

Nord Magic Club (NMC)
Fernand COUCKE
53, av. de Flandre
59700 MARCQ en BAROEUL
Tél. 03 20 72 23 37
fernand.coucke@wanadoo.fr

Lille

L'Eventail
Pascal FOURNIER
88, rue de la Mairie
59273 PERONNE en MELANTOIS
Tél. 03 20 41 07 29 - 06 11 96 58 59
paskall2003@gmail.com

Limoges

Cercle Robert-Houdin du Limousin
Max DIF Président-Fondateur (CRHL)
Pascal BECETTE - Tél. 05 55 32 42 09
12, rue Suzanne Valadon 87000 LIMOGES
pascal.christine87@orange.fr
https://sites.google.com/site/crhl87/

Loire (conseil fédéral)

Amicale des Magicien de la Loire
André PASTOUREL
1, allée de la Clairière
42580 L'ETRAT
Tél. 06 31 31 99 24
a.pastourel@orange.fr

Lorient (conseil fédéral)

Amicale des Magiciens du Bout du Monde (AMBM)
Xavier BELMONT
137, rue de Paris
29490 GUIPAVAS
Tél. 02 98 32 12 48 - 06 80 91 21 22
x.belmont@free.fr

Lorraine

Cercle Magique Robert-Houdin et Jules Dhotel de Lorraine.
Dominique HEISSAT
14, rue de Buttel - 54270 Essey les Nancy
Tél. 03 83 20 80 37 - 06 11 96 79 24
domheissat@gmail.com

Lyon

Amicale Robert-Houdin de Lyon
Jean Yves PROST
16, quai de Bondy 69005 LYON
Tél. 04 78 28 62 20
jyprost@club-internet.fr

Marseille

Cercle des Magiciens de Provence
Jean-Pierre EMERY
6, l'Escaillon 13320 Bouc Bel Air
Tél. 06 35 13 85 94
jpemery@free.fr

Montpellier

Club R-Houdin Languedoc Roussillon
Eric RIOL
Rés. de Valcère, 5 rue Delmas
34000 MONTPELLIER
Tél. 04 67 63 15 18 - 06 08 24 97 26
speeder901@hotmail.com

Nevers

Cercle Magique Nivernais (CMN)
Bernard BORNET
1, rue Jacques Prévert
58660 COULANGES LES NEVERS
Tél 06 08 42 09 84
m.antheor@wanadoo.fr

Nice (conseil fédéral)

Magica
Gérald Mainart
2, Bd de Cimez 06000 NICE
Tél. 04 83 50 38 32 - Port. 06 16 45 96 82
gerald.mainart@numericable.fr
Site : www.magica06.com

Nîmes

Les Magiciens du Languedoc
Bernard MANCHE
7, rue Xavier Tronc - 30128 GARONS
Tél. 04 66 70 20 03 - 06 71 50 07 28
bernard.cactus@orange.fr

Normandie

Cercle Magique R-H de Normandie
Jean-Claude GODIN
14200 HEROUVILLE SAINT-CLAIR
Tél. 06 60 82 76 75
phargoli.jean-claude@noos.fr

Ordre Européen des Mentalistes

Claude GILSON
Magic Castle Rue du Château
45680 DORDIVES
Tél. 02 38 92 72 55 - 06 08 74 95 95
claude.gilsons@wanadoo.fr

Paris (conseil fédéral)

Cercle Magique de Paris (CMP)
Richard MARTENS
7, rue Max Ernst - 75020 PARIS
Tél. 01 43 66 24 14 - 06 41 81 00 75
martens_richard@yahoo.fr

Perpignan

Cénacle Magique du Roussillon
Jean Louis DOMENJO
82, av. Torcatis
66000 PERPIGNAN
Tél. 04 68 61 06 80
domenjx@free.fr

Picardie

Les Magiciens de Picardie
Jean COLLIGNON
résidence Camille Desmoulin
64 rue Roger Salengro 80700 ROYE
Tel 03 22 87 26 38
jean.collignon8@wanadoo.fr

Poitiers

Collège des Artistes Magiciens du Poitou
Jacques NIOGRET
11, rue des hêtres 86000 POITIERS
Tél. 05 49 01 70 61
niogret@wanadoo.fr

Reims (conseil fédéral)

Champagne Magic Club
Jean Marie MARLOIS
2, rue Jacques Brel
51330 CORMONTREUIL
Tél. 03 26 82 71 83
jim_marlys@hotmail.com

Romans

Cercle des Magiciens Drôme-Ardèche
Jims PELY
BP22 26105 ROMANS Cedex
Tél. 04 75 02 79 76
jimspely@club-internet.fr

Saint Dizier

Trimu Club St Dizier
Jean Marie MELLINGER
17, rue des Hirondelles
52100 SAINT-DIZIER
Tél. 03 25 05 29 14
jm.mellinger@wanadoo.fr

Seine & Marne (conseil fédéral)

Cercle Magique de Seine et Marne
Stéphane GOMEZ
2, avenue Michel Debré - Appt 64
93360 NEUILLY PLAISANCE
Tel. 06 23 64 95 97
djmagicstef@free.fr

Strasbourg

Cercle Robert-Houdin et Jules Dhotel d'Alsace (CMA)
Guy HEDELIN
17A, rue de Molsheim
67000 STRASBOURG
Tél. 03 88 32 66 76
guy.hedelin@free.fr

Toulouse

Toulouse Magic Club Amicale Llorens (TMC)
Claude JAN
MagiLand, La Gardière
31380 MONTPILOL
Tél. 05 61 84 58 84
claude.jan1@yahoo.fr

Tours

Groupe Régional des Magiciens de Touraine (GRMT)
Yann LE BRIERO
9, chemin de la Périolée
37270 MONTLOUIS sur LOIRE
Tél. 02 47 20 18 93 - 06 11 98 97 63
yann21@wanadoo.fr

Troyes

Académie Magique de Troyes
Cercle Magique Troyen
Fred ERIKSON
22, rue René Gillet
10800 ST JULIEN LES VILLAS
Tél. 03 25 75 48 96
erikson.magie@gmail.com

Var

Cercle des Magiciens du Var
Michel Decamps «Zum Pocco»
107, rue de Picardie
83140 SIX FOUR LES PLAGES
Tél. 04 94 07 02 81
zum@ackmicro.com

Partenaire

CIPI
Jean-Claude EUDE
1, rue de la Justice
93800 EPINAY/SEINE
Tél. 01 42 35 05 99 - 06 79 17 14 36
eude.jean-claude@wanadoo.fr

*Réservez votre place sur www.congressffap.com
pour un merveilleux rendez-vous magique,
au cœur de la ville aux mille et une fontaines...*

*En ouverture du 46ème congrès FFAP
découvrez « Le Manipulateur »
en version complète*

*Le spectacle « plébiscité unanimement par la
critique », grand succès du Festival d'Avignon 2009*

*et nous aurons le double plaisir de découvrir
également sa conférence exceptionnelle*



Luc Apers
Pour la première fois dans un congrès français

Doble ManDoble

Au Dîner de Gala jeudi 11 octobre



*Révélation du congrès de Bruxelles 2011
Ces 2 artistes espagnols nous offriront
leur spectacle Mi Otro Yo.*

*Une belle occasion de découvrir un univers qui
ne vous laissera pas indifférent.*

*Le congrès FFAP ouvre ses portes en grand aux spectacles complets
à l'occasion de la remise des premiers trophées du Spectacle Magique de l'année.
Pour participer à cette compétition, toutes les informations sont ci-dessous...*

Magiciens, compagnies, tourneurs, producteurs de spectacles.

La Fédération Française des Artistes Prestidigitateurs, vous invite à proposer votre spectacle afin qu'il entre en compétition, pour le titre de :
« SPECTACLE MAGIQUE DE L'ANNEE »

Ce nouveau prix sera attribué à toute l'équipe qui fait la réussite d'une production : artistes, créateurs d'effets, metteurs en scène, techniciens...

Dans les catégories suivantes : GRAND SHOW - MAGIE THÉÂTRALISÉE - MENTALISME - JEUNE PUBLIC
Ne peuvent participer que les programmes pour lesquels les spectateurs paient un droit d'entrée et qui sont joués régulièrement.

Les sélections se feront sur la présentation d'une vidéo. Les spectacles retenus seront visionnés
à Paris ou en province, par un jury composé de spécialistes de la catégorie.

La remise des trophées aura lieu lors de la remise des prix du championnat de France FFAP 2012

Pour participer : contacter Claude GILSONS - contact@gilsons.com - 02 38 92 72 55 - 06 08 74 95 95

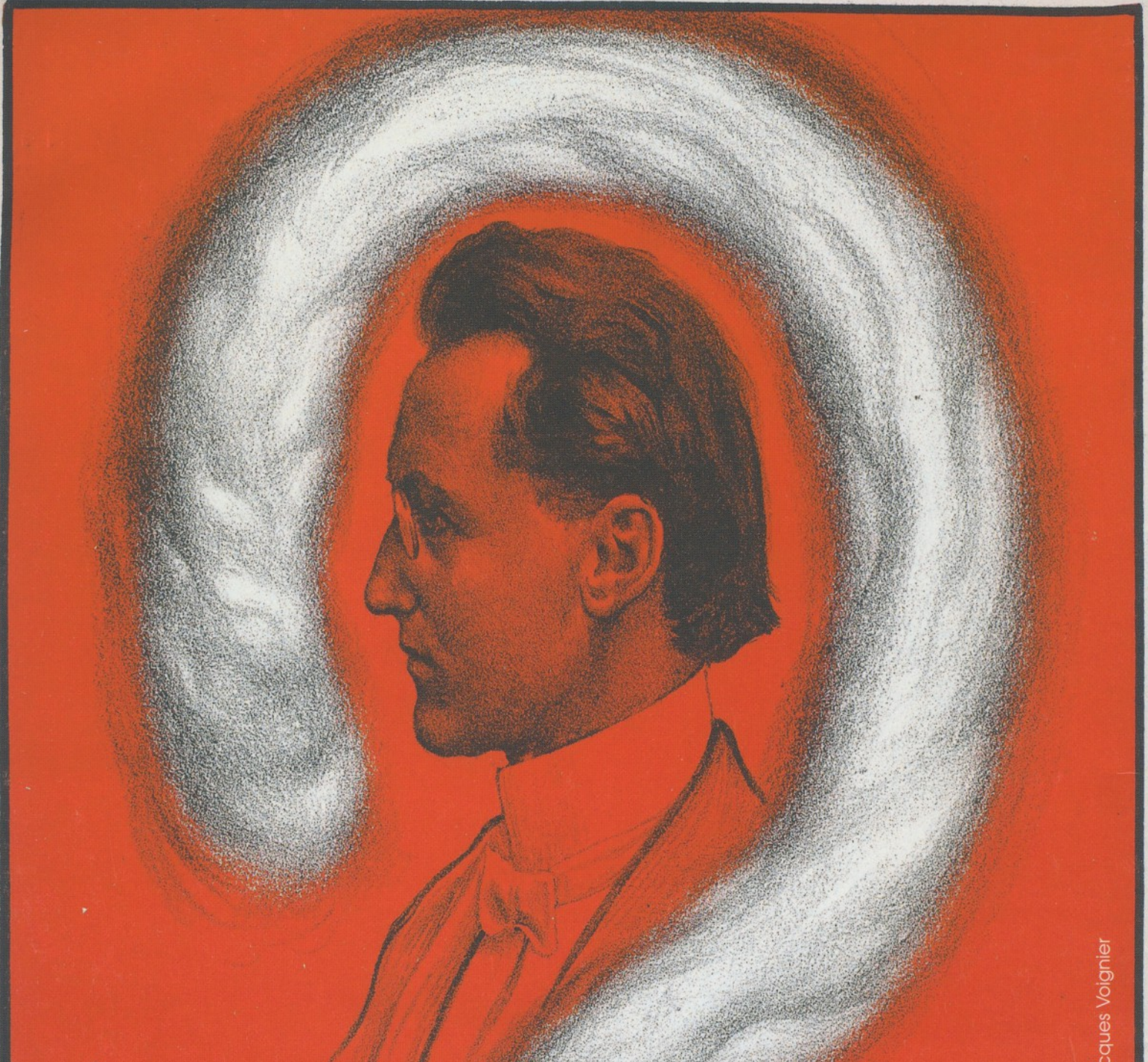

Neumann

THE GREAT



Collection Jacques Voignier

Standard
ST. PAUL.