

journal de la

prestidigitation

mars-avril

n° 327



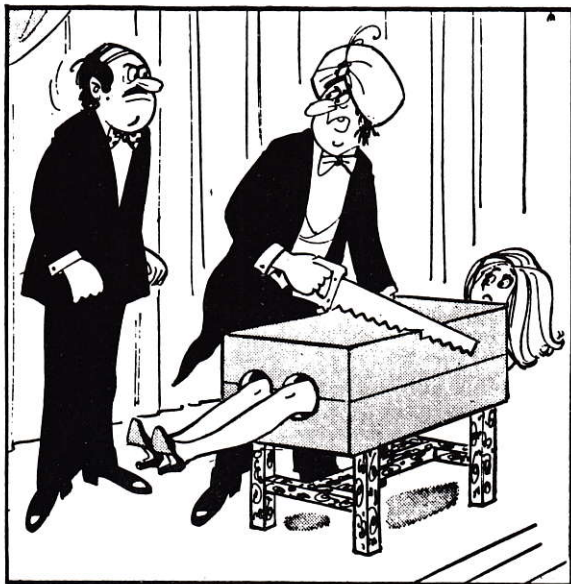

— Trêve de jalousie, moitié, moitié.

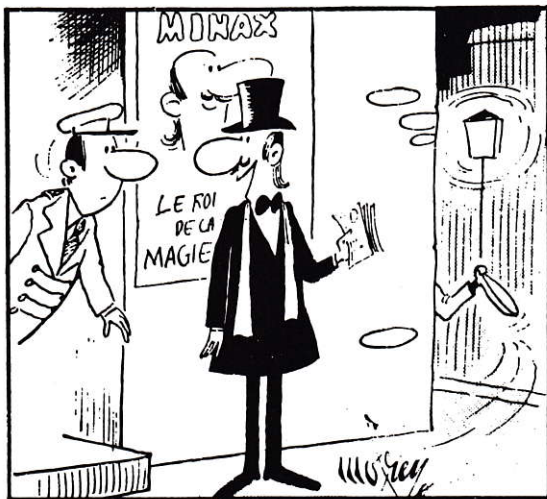

— Il va être surpris, il n'y avait rien dans mon portefeuille et je lui ai subtilisé la "recette" de la soirée !

SOMMAIRE

Kipassou	273
Editorial	275
Ronsin-Schmitt	276

CARTOMAGIE

C'est le nouveau tour d'Arsène Lupin.....	277-278
Une houlette sans appareil	278
Routine de 4 as	279
Procédé Diabol pour forcer une carte parmi cinq	279

MENTALISME

Un tour de prémonition	280
------------------------------	-----

MICROMAGIE

Pièces et verre.....	281-286
----------------------	---------

ELASTIQUE

Le jeu qui se coupe tout seul.....	286
------------------------------------	-----

PARTIES ADMINISTRATIVES

Cotisations 1979.....	287
Dans les Amicales	287-290

GRANDES ILLUSIONS

Le piano volant	292-294
-----------------------	---------

TOURS DIVERS

La bande de papier "Phénix".....	295-296
----------------------------------	---------

LIQUIDES

Le verre qui disparaît.....	296
-----------------------------	-----

SOIERIES

Le foulard coupé et reconstitué ...	297-298
-------------------------------------	---------

AU FUMOIR

Le café express	298
-----------------------	-----

BOULES BALLES

Disparition complète d'une boule .	299
------------------------------------	-----

CHRONIQUE

Propos d'un amateur.....	300-301
--------------------------	---------

VENTRILOQUIE

Jojo le canard parlant	302
------------------------------	-----

NOTRE COUVERTURE :

LES GILSONS

●●●●● L'OFFICIEUX DES SPECTACLES ●●●●●

Le ferai-je ou pas ? C'est la question que je viens de me poser en constatant la maigreur des renseignements collectés ce mois-ci. Et puis, la réponse est venue : oui je ferai le KIRASSOU, même s'il est maigrichon, car dans les rares informations que je possède, il en est que je veux vous transmettre.

Tout d'abord, je dois vous parler du Paradis Latin. Vous n'y verrez pas BRAHMA si vous leur faites l'honneur de votre présence. Mais vous y verrez peut-être le tableau qu'il a mis au point, avant de se faire "éjecter" dans des circonstances telles qu'il gagnera certainement son procès contre cet établissement.

Passons à une actualité plus souriante. Je vous avais prévenu de certaines irrégularités en ce qui concerne la date (premier samedi du mois) du diner magique du Clos de Rougemont, à Lissay-Lochy. Eh bien, le premier samedi d'avril, se trouve transporté au 31 mars. Mais à l'heure où j'écris, il ne reste que 4 places !

Voici maintenant une très rapide revue des cabarets parisiens :

LUDOW vous serrera la pince au Monseigneur ou au Pénitencier.

AL CARTHY n'est pas délogé du Lucky Strip ni du Curieux.

SWITON est encore au Curieux.

Omar PACHA gagne sa vie au Milliardaire.

Freddy FAH se repose à la Villa d'Este.

J.M. CARTHERY nourrit son crocodile du restaurant de la Tour Eiffel.

C'est tout ce que je sais pour la "Ville Lumière".

Si vous sortez un peu hors de France, au Loews de Monte-Carlo, vous pourrez saluer DOMINIQUE de ma part, et aux Terrasses de Zurich, vous transmettez mon bon souvenir à Jean MADD et Robert FARLOW.

Ça y est, maintenant je n'ai plus rien à vous dire. J'espère un Kipassou plus gros le mois prochain.

Squelettiquement Vôtre
Y. MAILLARD

Par suite de circonstances imprévues, nous avons été dans l'obligation d'avancer la date de notre Congrès National de 15 jours.

Veillez noter que ce dernier se déroulera donc les 28, 29, et 30 Septembre 1979, à DIJON.

LA BOURSE AUX ECHANGES

QUESTIONNAIRE

Pour que votre annonce puisse paraître dans un **prochain numéro du Journal**, veuillez remplir ce questionnaire et le renvoyer à **Jacques VOIGNIER**, 102, boulevard Kellermann **75013 PARIS**.

NOM : _____ Prénom : _____

Adresse : _____

Recherchez-vous des livres et des revues ? Précisez les titres et les noms des auteurs :

Recherchez-vous des appareils de presti d'occasion ? anciens ? _____

Recherchez-vous autre chose ? (affiches, photos de magiciens, cartes à jouer, etc...)

Désirez-vous vendre ou préférez-vous faire un échange ? _____

Dans ce dernier cas que cherchez-vous et que proposez-vous ? Je recherche : _____

Je propose en échange : _____

Vous désirez, pour votre usage exclusivement personnel, une photocopie (ou un microfilm) d'un livre ou d'une revue que vous ne pouvez obtenir autrement. Que cherchez-vous et que proposez-vous en échange ?

Je recherche : _____

Sans être collectionneur, vous possédez un livre ou un appareil que vous désirez garder mais dont vous aimeriez connaître la valeur. Dans ce cas, veuillez décrire le plus exactement possible ce livre ou cet objet. Un lecteur du Journal pourra peut-être vous renseigner, Je possède : _____

Vous cherchez un renseignement sur un magicien ? _____

Un tour ? _____

Une antériorité ? _____

Etes-vous intéressé par les activités du groupe des Collectionneurs et des bibliophiles de Paris ? : _____



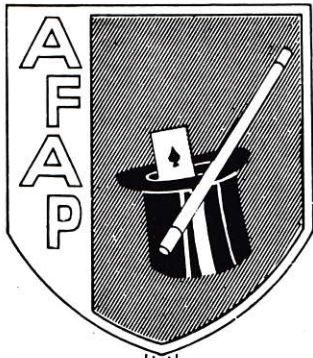

éditorial 

L'ESPRIT

Depuis toujours, on parle de l'Esprit français. Mais quel critère adopter pour admettre qu'un homme a de l'esprit ? En somme, l'esprit se manifeste de différentes façons et revêt plusieurs formes. On peut dire que l'homme d'esprit est un homme "brillant". Encore y a-t-il de nombreuses manières de briller. A la façon de Voltaire, souvent incisif et mordant ; de Talleyrand, avec ruse ; de Tristan Bernard, dont l'humour à froid faisait parfois trembler ; de Sacha Guitry, qui affichait une légèreté et une élégance de style très remarquées, et encore, pourquoi pas ? avec la spontanéité de Gavroche, enfant de la rue sans formation intellectuelle.

Puis, il y a aussi les "beaux esprits" tels qu'ils fleurissaient au 18ème siècle, à cette époque où Versailles était une pépinière d'hommes et de femmes dont le plus grand souci était de se distinguer sur le plan du "bien parler" et du "bien écrire" et ce, jusqu'à l'abus, si l'on en croit certaines comédies de Molière.

Deux guerres, en trente ans, ont bien modifié cette importance donnée jadis à cette "culture" de l'esprit.

De plus, les impératifs de la vie et du progrès modernes ont poussé les hommes à utiliser un langage de plus en plus technique et dont la forme, autrefois plus étudiée, vise à une précision quasi-mathématique. Si, dans les siècles passés, on avait le temps de penser à et de cultiver l'Esprit, de nos jours il n'est plus guère possible de se laisser aller à ce qui pourrait être appelé des "réveries".

S'il existe encore des hommes qui savent et veulent défendre et conserver l'Esprit français, il y a, par ailleurs, un relâchement qui se fait sentir un peu partout.

Les gens, sans doute par une certaine paresse (ou peut-être pour vouloir paraître "à la page") se font une gloire d'écrire... comme ils parlent. Comme ils parlent souvent très mal, leurs écrits s'en ressentent.

Et puis, il y a ceux qui croient s'imposer en usant de la vulgarité.

Même dans le spectacle, on sent ce relâchement. Bien sûr, il y a quelques années, on a pu entendre des chanteurs au répertoire pesant et des comiques troupiers attristants, mais on pouvait les compter sur les doigts de la main. Maintenant, avec cette furie de production, on subit des chansons sans idées, sans rimes et sans goût, quand elles ne sont pas complètement bêtifiantes.

Même parmi ceux qui pratiquent notre art, nous déplorons souvent une platitude de présentation et un manque de finesse désolant.

Loin de nous l'idée de voir ces artistes présenter leur programme avec des ronds de jambes, des coups d'œil complices et des envolées de "queues de pie". Pourtant ils pourraient rechercher des attitudes moins conventionnelles avec un langage qui, sans être empoulé, laisserait sentir un certain esprit dépouillé d'une facilité flagrante et dans lequel on retrouverait l'Esprit tout court.

Il y a bien un autre esprit que nous ne retrouvons pas assez souvent, c'est l'Esprit de bonne camaraderie, de compréhension, d'indulgence et de solidarité.

Mais ici n'est pas la place d'en parler.

G. UNAL de CAPDENAC

Paul RONSIN-SCHMITT
"De Mitry"

Notre Ami est bien connu de tous et, en particulier, des jeunes qui entrent dans notre Association puisqu'il est le Secrétaire-Adjoint, chargé des adhésions et des promotions. Pourtant il nous paraît nécessaire de faire, de lui, un portrait assez complet.

Il est né à Luneville le 26 avril 1917.

Comme il le dit plaisamment lui-même, c'est dans cette ville qu'il entra en "Mat. Elem." (lisez en Maternelle Elémentaire).

Il fréquenta ensuite l'école communale de Nancy puis l'école supérieure. Il se retrouva, en janvier 1931 dans la région parisienne.

Les hasards de l'existence et, surtout, des ennuis de famille l'obligèrent à interrompre ses études et à chercher du travail. En 1933, il entra comme apprenti tapissier aux ateliers de Noisy-le-Sec de la Cie des Chemins de Fer de l'Est. Il suivit des cours de formation professionnelle et accéda à son emploi actuel de Sous-Chef de Bureau au réseau Est de la S.N.C.F.

Sa carrière militaire fût marquée par une suite de tours de "passe-passe". Né à Lunéville, demeurant dans la région parisienne, il se retrouva sur les listes du bureau de recrutement de Rennes pour revenir à Lunéville, être affecté au 508ème régiment de chars de combat et, au bout d'un an, à l'Ecole des Chars de Satory au titre d'affectation ministérielle.

C'est tout enfant qu'il fut mordu par la "Magie", ayant vu, à la foire au pain d'épice de Nancy, BENEVOL. Cela le marqua pour la vie.

Il revoit encore la Malle des Indes et la chasse aux pièces exécutées par le grand Maître.

Seul, sans l'aide d'un livre et sans un matériel quasi-introuvable en province à cette époque, il s'initia à l'escamotage avec des pions de jeu de dames.



Venu à Paris, il fréquenta le "Cabinet Fantastique" du Musée Grévin qui était dirigé par le célèbre OKATI qui lui donna des cours. Il travailla également sous la direction d'un de ses collègues à la S.N.C.F. : GREGORY.

Il devint membre du S.I.A.P. dirigé par AGOSTA-MEYNIER.

En 1947, lors de la création du Conseil de l'Ordre (devenu le Conseil National), il fût élu au sein de ce conseil et, par suite de réélections successives, en fait toujours partie.

Son besoin d'activité ne pouvant être satisfait par sa seule appartenance à l'A.F.A.P., il fut secrétaire adjoint du French Ring (Cercle Français de l'Illusion "Jules DHOTEL") et il est actuellement Président de trois groupements artistiques de cheminots.

Il a contribué à la fondation du "Cercle Robert-Houdin, Jules Dhotel" de Lorraine et du "Cercle Robert-Houdin Jules Dhotel d'Alsace. Il a été nommé Président

d'honneur de ces deux groupements. En dehors des kermesses, galas et arbres de Noël, il organise diverses manifestations artistiques.

Il possède une bibliothèque assez importante où figurent les ouvrages de "Magie" de tous les auteurs français les plus connus.

Ses spécialités sont très variées : cartes, pièces, foulards, anneaux chinois, petites illusions, close-up, etc...

Il s'ingénie à rechercher, avec des objets ordinaires, des effets jusqu'alors obtenus avec des objets "truqués".

Ses violons d'Ingres sont la photo et le cinéma.

Il est père de deux filles.

On voit que cet homme d'apparence calme est d'une activité soutenue et qu'il en réserve une grande partie à notre Association.

Cela valait bien qu'on en parle.

G. UNAL de CAPDENAC

CARTOMAGIE

ANAGRAMMES ET TOURS DE CARTES

C'EST LE NOUVEAU TOUR D'ARSENE LUPIN

que je vous propose de jouer à vos amis si toutefois vous acceptez, au cours de votre démonstration, de tenir le rôle du célèbre personnage.

EFFET :

1) Quatre spectateurs sont priés de choisir chacun une carte que l'opérateur - émule d'ARSENE LUPIN - fait remettre dans le jeu qu'il mélange avant de l'introduire dans l'étui qui est déposé sur la table.

2) Un jeu de 54 cartes LEXICON est mélangé, éventailé, et montré des 2 côtés pour bien prouver qu'il est sans préparation. L'opérateur coupe le jeu, puis l'introduit dans son étui qui est déposé à côté de l'autre.

3) Après avoir très brièvement évoqué les exploits du génial mystificateur, l'opérateur retire, ou fait retirer de l'étui, le jeu de cartes LEXICON qui est étalé en ruban, faces en bas, sur la table.

Au milieu de ce ruban apparaissent, faces en l'air, une série de 29 lettres qui se sont mystérieusement regroupées pour former le message suivant (fig. 1).

L'opérateur s'adresse ensuite aux 4 spectateurs qui sont priés, à tour de rôle, de faire connaître la **valeur** de leur carte.

- Vous avez choisi le
- LE VALET

Les 7 lettres formant le nom de cette carte sont sélectionnées, une à une, puis déposées côte à côte.

A son tour, le 2ème spectateur est prié de faire connaître la **valeur** de la sienne.

- Vous avez choisi un ...
- UN AS

L'opérateur retire ces 4 lettres qu'il dépose sous les précédentes. Puis il procède de la même façon pour les 2 dernières cartes.

- UN ROI
- UN SEPT

- Vous avez donc choisi LE VALET, UN AS, UN ROI, UN SEPT de ...
- DE CŒUR.

Vous retirez alors les 7 dernières lettres qui restent avec lesquelles vous reconstituez la **couleur** correspondante à chacune des 4 cartes choisies.

Ceci fait, le jeu de 54 ou de 32 cartes normales est confié à l'un des spectateurs qui constatera, avec surprise, la disparition des 4 cartes choisies.

L'opérateur, aussi habile que l'était ARSENE LUPIN, retire des 4 poches, intérieures et extérieures de veste, les 4 cartes qu'il avait si adroitement subtilisées au cours de sa démonstration.

MATERIEL :

- 4 cartes supplémentaires identiques à celles qui seront forcées, mais elles ne sont pas indispensables.

- Un jeu normal de 54 ou 32 cartes et un autre de 54 lettres LEXICON que vous ... restituerez, après votre démonstration, au libraire du quartier avant qu'il ne s'aperçoive de leur disparition....

PREPARATION :

1) Extraire du jeu LEXICON les 29 lettres suivantes qui sont déposées, une sur l'autre, dans l'ordre, et faces en l'air sur la table.

C E S T L E N O U V E A U T O U R D A R S E N E L U
P I N

Sur la lettre N du dessus, poser, faces en dessous, le restant du jeu. Prélever ensuite la 1ère carte (quelconque) du talon (tarot en l'air) qui sera placée, face contre la table, sous la dernière lettre C. Introduire le jeu, tarot en l'air, dans l'étui.

2) Extraire du jeu normal, de 54 ou 32 cartes, les VALET, AS, ROI et SEPT de CŒUR qui seront forcés selon votre méthode habituelle.

3) Répartir dans chacune de vos 4 poches de veste les cartes identiques à celles-ci.

EXECUTION :

L'opérateur force ces 4 cartes qu'il escamote après avoir effectué un saut de coupe qui les ramène sur le jeu.

Les 28 cartes restantes sont remises dans leur étui.

Puis vous retirez le jeu de cartes LEXICON, que vous mélangez, ou pelez (une vingtaine environ) côtés tarots vers les spectateurs, sans déranger l'ordre des autres cartes placées dessous.

Les 24 ou 25 cartes supérieures sont éventailées tarots vers vous.

Celles-ci, ainsi que la dernière carte, dissimulent la série intermédiaire.

Dans ces conditions, l'éventail peut être montré, sans





aucun risque, des 2 côtés, puis refermé en un seul paquet, bien égalisé, qui est déposé, tarot visible, sur la table.

Puis vous coupez ce jeu, une dizaine de cartes supérieures environ, sur lesquelles vous déposez le restant du paquet.

Si les opérations ont été correctement effectuées, la série des 29 cartes, faces en l'air, se trouve maintenant



(fig. 1)



(fig. 2)



vers le milieu du paquet, entre 2 séries de 10 ou 12 cartes environ, placées faces en bas.

Le jeu est ensuite introduit, tarot visible, à l'intérieur de l'étui qui est déposé sur la table.

Après avoir brièvement rappelé ces différentes opérations, ainsi que celles, plus... rentables et plus spectaculaires réalisées par ARSENE LUPIN, l'opérateur retire, ou fait retirer de son étui, le jeu LEXICON qui est étalé en ruban, de droite à gauche, et côté lisible dirigé vers le public.

Si les cartes (faces en l'air) sont très régulièrement superposées, sur 15 ou 20 centimètres environ, la lisibilité du texte sera parfaite grâce aux index, ou coins, à l'angle desquels figure la lettre correspondante.

Sinon, ce ruban (fig. 1) sera éventuellement séparé en 2 rangées horizontales (fig. 2) pour en réduire la longueur.

Les autres cartes, tarots en l'air aux 2 extrémités, seront remises dans leur étui.

Une 3ème solution vous permettrait, si les cartes ont été inversées avant la démonstration, de rassembler en un

seul paquet ces 29 lettres avec lesquelles vous formeriez autant de petits éventails qu'il y a de mots (six) dans la phrase.

Pour conclure, veuillez maintenant vous reporter au paragraphe 3 de l'EFFET à la lecture duquel vous trouverez toutes les explications dont vous avez besoin.

Il serait prudent, si vous avez l'intention de présenter ce tour, de vérifier le nombre de lettres, parfois insuffisant, du jeu LEXICON dont vous ferez l'acquisition.

VARIANTE :

Quelques accessoires, qui firent la réputation du génial "passe partout" pourraient être utilisés à cette occasion.

Les 4 cartes choisies seraient par exemple, déposées par les spectateurs eux-mêmes, à l'intérieur d'une boîte, ou d'un coffret à disparition, d'où elles s'évaderaient pour venir se réunir à l'intérieur de votre portefeuille ou dans chacune de vos poches.

Après avoir tiré un coup de pistolet-starter à amorces - celui d'ARSENE LUPIN - qui donnerait le signal du départ...

La clé (du mystère ou de l'énigme policière) assurant la fermeture du coffret serait, bien sûr, confiée à l'un des 4 spectateurs.

A ces quelques accessoires s'en ajouteront d'autres, que vous découvrirez vous-même, si toutefois vous avez l'intention de présenter cette expérience dont le succès est garanti d'avance, et pour longtemps, puisque ...

"C'EST LE NOUVEAU TOUR D'ARSENE LUPIN"

R. PHILIPPE

UNE HOULETTE SANS APPAREIL

par Hubert BLOME

Le Magicien fait mélanger un jeu de cartes par un spectateur qui choisit ensuite une carte à sa convenance.

L'Opérateur reprend le jeu, y fait remettre la carte choisie qu'il fait passer sur le dessus du jeu par un mélange - contrôle.

Le jeu est placé, tarot en avant, dans un bock à bière ou dans un verre à fond plat assez grand, de

façon qu'il y ait un certain espace de chaque côté du jeu.

Le verre est alors penché et l'Opérateur lui imprime un mouvement de va et vient jusqu'à ce que la carte choisie saute hors du verre.

En effet, le mouvement donné au verre fait toujours sortir la première carte ; les spectateurs ont l'impression qu'elle sort du milieu du jeu.

par Georges POULLEAU (Diavol)



D'après TENKAI

Les 4 As sont sur le dessus du paquet. Eventailler le jeu vers la droite par pression de l'index droit.

Montrer les As un à un et les introduire en les laissant déborder un peu, en 4 endroits espacés de l'éventail. Cet espacement est important pour le public.

Les doigts droits étant sous l'éventail, le pouce droit se pose sur la carte du dessus, le pousse en décalage externe.

Tandis que la M.D; se déplace vers la gauche, en caressant le bord de l'éventail, elle ramasse les 4 As. La première carte passe inaperçue avec les 4 As. Cet ensemble de 5 cartes est extirpé du jeu.

Placer sur le dessus du jeu ces 5 cartes.

Tenir le paquet en M.G., main sous le jeu. (Les 4 As sont toujours sur le jeu).

Refaire l'éventail par pression, en M.G., comme au début. Abaisser cet éventail pour que le public ne puisse en apercevoir les points. Insérer les 4 premières cartes du jeu dans l'éventail, en les laissant dépasser comme au début. Bien préciser que ces cartes sont "quelconques".

Elever lentement l'éventail, les 4 cartes "quelconques" se changent en 4 As !

PROCEDE DIAVOL POUR FORCER UNE CARTE PARMI CINQ

Supposons que vous vouliez forcer l'AS de CŒUR qui se trouve parmi cinq cartes quelconques.

Placez cet AS de CŒUR en 3ème position à partir du DESSUS du jeu côté tarot.

Pratiquez un ou deux mélanges du jeu, "à l'américaine" qui n'altéreront pas votre petite préparation. Exécutez, ensuite, une fausse coupe et remettez le jeu à un spectateur en lui demandant de compter un petit talon de cinq cartes, face en bas, sur le tapis.

Bien que ce comptage inverse l'ordre de ces cinq cartes, votre AS de CŒUR sera toujours en 3ème position dans ce talon.

Demandez au spectateur de vous dire un chiffre de 1 à 5 inclus.

S'il dit UN, tenez le talon face en bas et faites deux mélanges "mathématiques" et ensuite comptez UN, en retournant la première carte du DESSUS ; ce sera l'AS de CŒUR.

S'il dit CINQ, faites deux mélanges "mathématiques", comme pour UN, mais retournez le talon face en haut et comptez ; une à une, cinq cartes ; la cinquième sera l'AS de TREFLE.

S'il dit QUATRE, tenez le talon face en bas et faites **un seul** mélange mathématique ; et comptez les cartes une à une sur le tapis, la quatrième sera l'AS de CŒUR.

S'il dit DEUX, faites **un seul** mélange "mathématique" comme pour QUATRE, mais retournez, ensuite le talon face en haut et comptez les cartes une à une sur le tapis, la seconde sera l'AS de CŒUR.

Enfin, s'il dit TROIS, tenez le talon face en bas ; ne faites aucun mélange et comptez les cartes une à une sur le tapis ; la troisième sera l'AS de CŒUR.

RELIURE

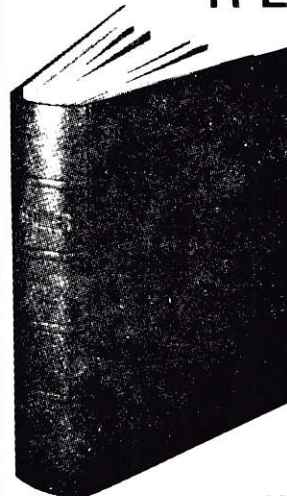

Conservez votre
**JOURNAL DE LA
PRESTIDIGITATION**

Reliure pleine toile rouge
à tringles amovibles

Dos rond avec titre or
Ouverture parfaite

Prix 30 francs

Ecrire J. VOIGNIER
102, bd Kellermann PARIS 13^e

MENTALISME

Un tour de prémonition

n° 123 p. 136

Mon attention a été attirée sur ce tour où une erreur s'est glissée dans les explications. Il y a lieu de rectifier ainsi :

"Se conformer à ce qui est décrit dans l'effet.

• Si le spectateur place l'objet sur une carte paire, *ou sur la carte du centre*, sortir la carte d'instructions de façon qu'elle présente la face 1.

Si le spectateur place l'objet sur une carte impaire *autre que la carte du centre*, retourner l'enveloppe avant de sortir la carte qui devra présenter la face 2"

Pour ceux qui sont intéressés par le côté mathématique du tour, il faut comprendre que ce qui importe n'est pas la parité des cartes mais la parité des emplacements, le mieux étant évidemment de les faire concorder.

Les cartes sont rangées en carré selon le schéma :

1	2	3
4	5	6
7	8	9

Les numéros marquent les emplacements.

Il est clair qu'un seul transfert fait passer : d'un numéro impair à un numéro pair et d'un numéro pair à un numéro impair.

Il en résulte qu'un nombre pair de transferts ne change pas la parité du nouveau numéro, tandis qu'un nombre impair de transferts la change.

Chacun peut donc choisir les cartes à sa guise et établir les instructions en conséquence, en se basant sur leur emplacement initial (et en faisant toutefois en sorte que l'ordre d'enlèvements n'isole pas une carte restante entre deux emplacements vides.

La règle à observer est schématiquement la suivante : P = pair, I = Impair)

objet sur	doit tomber sur	nombre de transferts
P	P	P
p	I	I
I	P	I
I	I	P

Prenons un exemple. Supposons que vous ayez décidé que votre prédiction soit : "l'objet sera sur le 7" (car il n'est pas obligatoire que ce soit la carte du centre).

Pour le cas où le spectateur placera initialement l'objet sur un emplacement impair, l'ordre d'enlèvement pourra être par exemple : 2 9 3 1 6 8 5 4

Il vous faut fixer les nombres de transferts à faire effectuer : il va de soi que, quand on doit enlever la carte d'un emplacement pair, l'objet doit au préalable tomber sur un emplacement impair et réciproquement. Soit dans notre exemple :

Ordre d'enlèvement :

2 9 3 1 6 8 5 4
P I I I P P I P

L'objet doit tomber sur
I P P P I I P I

Nombre de transferts :
I P P I P I I

La carte d'instruction portera : enlever le 2

déplacer (p.e.) 5 fois enlever le 9
déplacer (p.e.) 4 fois enlever le 3
déplacer (p.e.) 6 fois enlever le 1
déplacer (p.e.) 7 fois enlever le 6
déplacer (p.e.) 2 fois enlever le 8
déplacer (p.e.) 3 fois enlever le 5
déplacer (p.e.) 3 fois enlever le 5
déplacer (p.e.) 5 fois enlever le 4

Selon le même processus, vous établissez la 2ème liste d'instructions pour le cas où le spectateur placera initialement l'objet sur un emplacement pair, en commençant l'ordre d'enlèvement par un emplacement impair.

PANCRAZI

Pour compléter votre collection avant 1964

1 lot de 12 numéros 70.00 F.

(Liste sur demande contre enveloppe timbrée)

UNE SEULE ADRESSE

Ecrire J. VOIGNIER

102, Bd Kellermann PARIS 13e

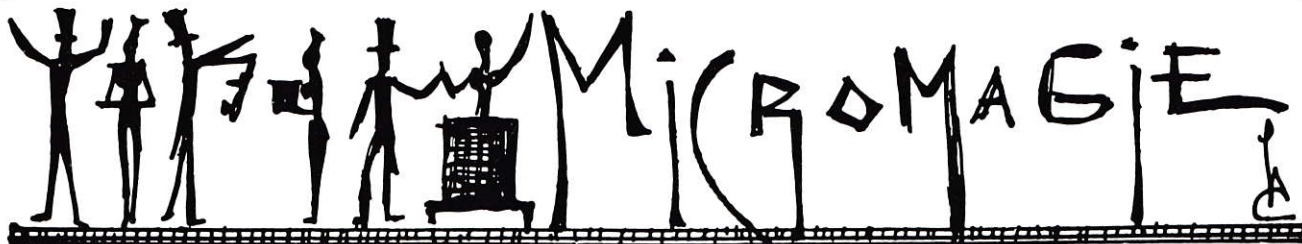

PIECES ET VERRE

Routine de FRED KAPS. Traduction allemande de : RUDOLF KNEUER.

Celui qui a vu FRED KAPS dans sa présentation, apprécie non seulement son habileté, mais aussi sa mimique, parfaitement adaptée à son numéro sans parole. Une agréable personnalité, élégante, avisée et cultivée, manipulations magiques uniques, sens du tempo et excellente présentation. Tout apporte un enchaînement divertissant et adroit.

La routine est simple. Quatre pièces produites magiquement disparaissent et réapparaissent dans un verre qu'on avait montré vide. La suite des surprises durant la routine renforce l'effet et affine la conclusion. La finesse de la méthode d'apparitions et de disparitions des pièces et la façon dont elles sont apportées dans le verre, est un plaisir pour tout magicien. Pour les profanes, la méthode est inexplicable, pourvu que les mouvements soient exactement exécutés ; c'est une véritable sorcellerie. Avec le jeu du présentateur, cette méthode apporte un excellent entretien.

L'étude des photographies et des textes explique non seulement que les mouvements furent pensés très sérieusement, mais que l'action est dirigée vers le but. Chaque mouvement du corps ou de la main, est à lier à une intention. Ainsi les pauses maladroitement évitées, une présentation sans bavure est assurée.

Dans l'explication de la routine, pour la clarté du texte, chaque phase est numérotée. Au début, il faut étudier chaque phase à part et s'exercer, pour finalement réaliser un enchaînement sans lacune. Dans cette routine, on utilise seulement quatre pièces. Elles seront prises secrètement d'un distributeur de pièces qui se trouve au bord intérieur droit de la veste. Les misdirections qui rendent cette prise possible

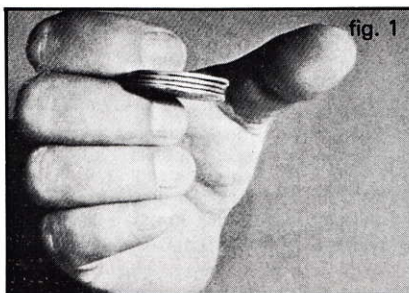

suivent dans la routine. Nous partirons du moment où les quatre pièces sont tenues en main droite.

Les pièces sont tenues en pile, entre l'index et le majeur (photo 1). Par l'inflexion des deux doigts vers l'intérieur de la paume, les pièces sont passées à l'empalmage du pouce. L'inégalité peut être corrigée par le bout de l'index.

La photo 2 montre la position des pièces à cet instant et il est compréhensible que si l'on montre l'intérieur de la main au public, alors que le bout du pouce touche l'index, les pièces sont invisibles. Les doigts peuvent être ouverts, la main se déplace vers la gauche pour montrer le côté arrière au public sans que les pièces brillent. Les angles qui sont à considérer, sont dessus et dessous la main, cependant la marge de sécurité est suffisante. Pour produire une pièce, le majeur sera

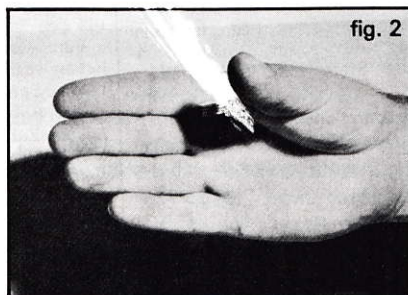

plié vers l'intérieur et placé sous la pile de pièces. Le doigt se presse contre la pièce inférieure. Pour que le mouvement soit naturel, l'annulaire et l'auriculaire seront également pliés. La dernière phalange de l'index sera posée sur la pile de pièces pour maintenir les trois pièces supérieures dans leur position, tandis que le majeur fait avancer la pièce inférieure. Lorsque le bord de la pièce apparaît sous la pile, elle est prise par l'index et le majeur (photo 3).

Lorsque l'index et le majeur s'étendent, la pièce apparaît sous le pouce qui la redresse. La photo 4 montre comment la pièce est produite et de quelle façon les pièces sont maintenues.

Tenue entre le pouce et l'index, la paume presque entièrement visible, la pièce peut être montrée au public. La main peut être retournée sans que le reste des pièces soit visible.

Lorsque la première pièce est posée, une deuxième peut apparaître de la même façon. Cela continue jusqu'à ce que les quatre pièces soient produites. Avec cela, la description de la prise fondamentale est terminée, cela n'est pas difficile, mais nécessite quelques exercices avant de le réaliser avec assurance. Celui qui commence avec l'étude de ce mouvement a souvent des difficultés à maintenir la pile dans la bonne position, tandis qu'il réalise les mouvements nécessaires des doigts pour la production. Il peut être assuré que les pièces resteront dans la bonne position lorsqu'il aura pris confiance et qu'il peut même les oublier, tandis que les autres prises sont réalisées. FRED KAPS a complètement utilisé ces conditions et, dans la routine, il tient les pièces à l'empalmage du pouce, tandis qu'il fait apparaître et

disparaître les autres pièces. Exercez-vous à tenir les pièces à l'empalmage du pouce pour atteindre l'assurance nécessaire, essayez alors de faire les mouvements avec une pièce supplémentaire. L'on est étonné de ce que l'on peut faire avec cette pièce supplémentaire sans bouger la pile. Travaillez cette prise jusqu'à la perfection. Vous serez payés mille fois des efforts pour posséder cette manipulation qui est une des plus valables et la plus étonnante dans l'ensemble de la magie des pièces. Lorsque les pièces sont facilement produites et qu'on peut tenir une pile de trois pièces à l'empalmage du pouce, tandis que les autres prises se poursuivent avec la pièce qui vient d'apparaître, l'on peut alors essayer la routine.

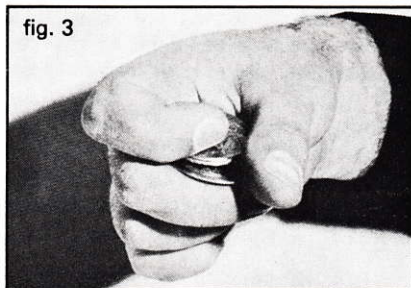

OBJETS NECESSAIRES ET PREPARATION :

A) Un mouchoir d'homme de couleur blanche se trouve dans la pochette de la veste du présentateur. Le mouchoir sera plié en accordéon suivant la diagonale. Un coin dépasse de la poche. Lorsque le mouchoir est déposé ainsi plié dans la poche il apparaît déplié lorsqu'on tire sur le coin qui dépasse. Il n'est pas nécessaire de le placer très soigneusement. Il est plaisant de le voir apparaître déplié sous la main lorsqu'on a tiré sur la pointe au bon moment.

B) Quatre pièces de la grosseur habituelle des pièces de manipulation.

C) Un distributeur de pièces. Il est conseillé de le trouver chez un marchand d'appareils. La pince sera fixée à la jambe droite du pantalon à la hauteur du bord de la veste. Les pièces seront prises en pliant les doigts sous la veste, tandis que la main presse sur le mécanisme libérateur. Les pièces tombent dans la main.

D) Sur une petite table, à droite du présentateur, se trouve un verre renversé. Il est avantageux d'utiliser un

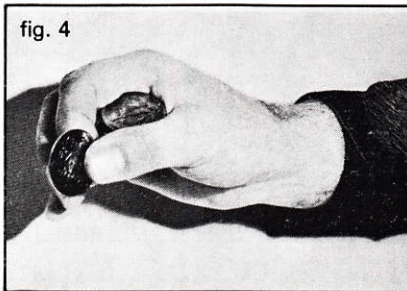

verre qui comporte une bande décorative opaque, soit au bord, ou au milieu. La raison vous apparaîtra tout à

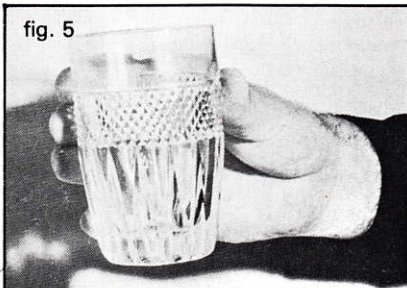

l'heure. Cela n'est cependant pas essentiel car le verre doit être simple et insoupçonnable.

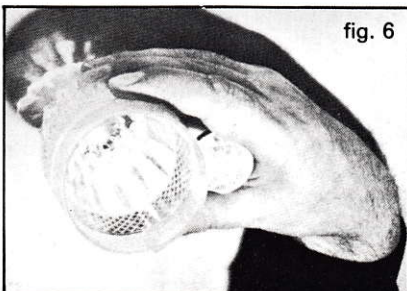

PREPARATION. La routine peut être présentée avec un boniment adapté ou sans parole avec accompagne-

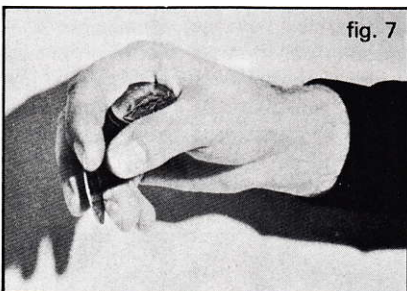

ment musical. Cependant elle doit être présentée dans un temps étudié, pas trop rapide, avec des mouvements coulés.

Au début, le présentateur placé à gauche de la table, regarde le public.

1) Le corps fait un demi tour à droite afin que la main gauche puisse prendre le verre posé sur la table dans un geste naturel. Cela couvre suffisamment la main droite qui prend les pièces sous la veste et les place à l'empalmage du pouce.

2) Le corps fait à présent un demi tour à gauche, le présentateur est de nouveau face au public, tandis que la main droite se place devant le corps, dos vers le public, alors que la main gauche redresse le verre.

3) Le verre est pris par la main droite. Le pouce et l'index se trouvent sur la partie opaque du verre (photo 5). Dans cette position, le verre et la main peuvent être montrés de tous côtés car les pièces sont parfaitement cachées par l'index, le pouce, et la partie

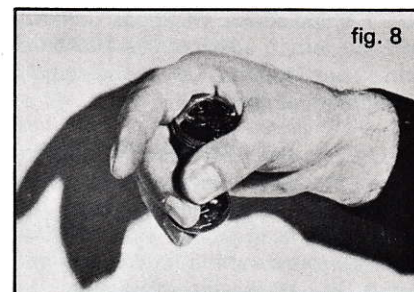

opaque du verre. La photo 6 montre la position du verre et des pièces vues par dessus. La main droite pose le verre sur la table, ouverture en haut.

Cette même main va alors saisir la manche gauche à hauteur du coude pour la remonter juste assez, afin de rendre les manchettes visibles. Le même geste est répété par la main gauche. La vacuité des deux mains est prouvée implicitement par ces deux gestes.

4) Regardez fixement vers le haut et à droite ; la main droite prend dans le vide vers le point fixé et produit la première pièce, feignez l'étonnement et placez la pièce en main gauche. Comme si l'on voulait montrer qu'on a produit une pièce et qu'elle fut posée en main gauche, on la prend à présent dans la paume gauche entre le pouce et l'index de la main droite. La photo 7 montre, vue par dessous, comment la pièce est tenue par le bord supérieur pour amener le majeur devant la pièce vers le public et l'annulaire par derrière, après avoir montré la pièce. Lorsque la pièce est reposée sur la main gauche, le majeur se place devant la pièce,

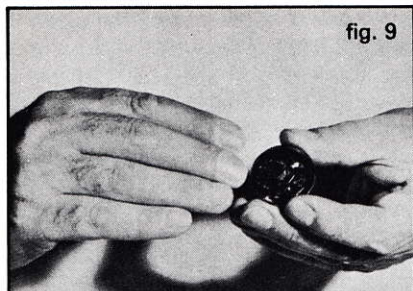

fig. 9

comme expliqué plus haut, l'annulaire derrière. Lorsque le pouce et l'index abandonnent la pièce, elle sera retenue par le majeur et l'annulaire qui se retournent vers la paume (photo 8). Les doigts gauches relevés cachent la prise et se renferment comme s'ils maintenaient la pièce dans le poing gauche.

La main gauche jette apparemment la pièce dans la direction du verre. La main est ouverte et l'on voit avec surprise qu'aucune pièce n'a quitté la main.

Le pouce de la main droite a reproduit une nouvelle fois la même pièce, tandis que l'action précédente se déroulait. Le manipulateur regarde surpris la main droite, dans laquelle la pièce est apparue. Cette fois, la main droite dépose la pièce dans le verre.

5) Après une petite pause, la main droite prend dans l'air et produit une deuxième pièce de l'empalme du pouce. Cette pièce sera placée entre l'index et le pouce de la main gauche (photo 9 montre comment la pièce sera tenue). Visage vers le public, paume gauche en l'air. Remarquez de quelle façon les doigts de la main gauche sont repliés vers le haut. La main droite est amenée vers la gauche et, lorsque les doigts droits couvrent la pièce, le pouce est placé contre le bord inférieur de la pièce. Le pouce appuie sur la pièce qui perd son équilibre et tombe sur les doigts incurvés de la main gauche (photo 10). Lorsque la main droite s'écarte, on voit le vide

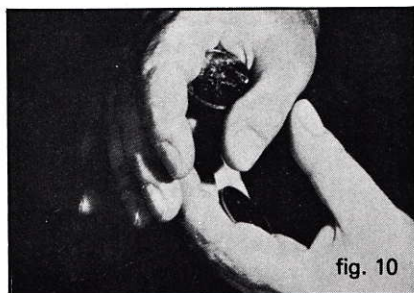

fig. 10

entre le pouce et les doigts de la main gauche et, comme ce vide était rempli par la pièce, il est naturel de penser que la main droite a pris la pièce. Amenez la main droite devant le corps et faites un geste de lancer en direction du verre. Ouvrez les doigts et montrez votre surprise, aucune pièce n'a quitté votre main. Faites apparaître la pièce en main gauche, remarquez-la, souriez, prenez-la vraiment en main droite et jetez-la dans le verre.

6) Montrez encore une fois que vous voyez une pièce dans l'air. Vous l'attrapez avec la main droite (empalme du pouce). Vous la placez en main gauche dans la même position que la dernière pièce. Couvrez la pièce comme précédemment avec la main droite, le pouce de la main droite pousse à nouveau la pièce dans les doigts gauches incurvés sur lesquels elle tombe. Lorsque la main droite s'écarte, l'index et le majeur se plient vers l'intérieur et prennent la dernière pièce. Si ce mouvement est accompli dans le temps voulu, il semble que la pièce a véritablement été prise en main gauche. Jetez la pièce dans le verre. Dans la situation présente, vous avez trois pièces dans le verre sur la table et une secrètement tenue en main gauche. Cette pièce est empalmée tandis que la main tombe sur le côté du corps.

7) Tenez la main droite dans la position exacte que vous avez lorsque vous produisez une pièce de l'empalme du pouce. Faites comme si vous preniez une pièce dans l'air. Si rien ne se produit, élevez la main, ouvrez la paume en l'air, regardez la paume, secouez la tête pour montrer qu'il n'y a rien.

Tournez-vous hâtivement vers la gauche et avec la main gauche, dos vers le public, tandis que les doigts sont resserrés (la pièce reste à l'empalme). Placez le poing gauche devant le corps, ouvrez la main et secouez la tête comme si vous ne pouviez rien voir. Par suite des angles suivant la tenue des mains, le public ne peut pas voir la paume des mainsets, comme tous les gestes étaient naturels, les spectateurs n'ont aucune raison de suspecter la présence d'une pièce.

Ouvrez rapidement la main droite, examinez-la soigneusement, tournez la main de tous côtés pour prouver qu'aucune pièce ne s'y trouve. Tandis que ces gestes se déroulent, le pouce de la main gauche fait apparaître la

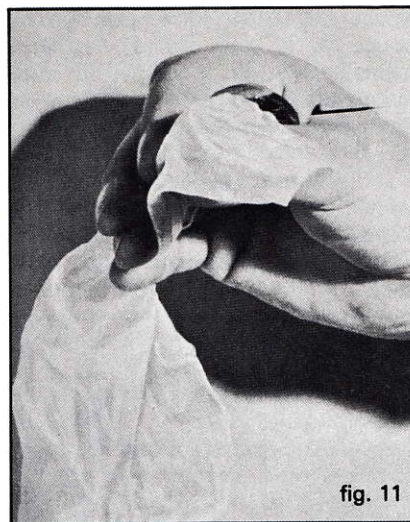

fig. 11

pièce qui était à l'empalme. Le présentateur regarde la main gauche, puis la main droite et, comme s'il avait réalisé un miracle, revient rapidement sur la pièce qui est en main gauche, marque sa surprise devant l'apparition d'une pièce. Bien présentées, ces actions sont très convaincantes.

8) La pièce est prise en main droite, tournée et retournée, le présentateur la fixe comme s'il devait se persuader de sa réalité. Tenez la pièce entre l'index et l'annulaire de la main droite. Dirigez la main vers la main gauche, comme si vous vouliez y déposer la pièce. Lorsque les doigts de la main gauche couvrent la pièce, l'index et l'annulaire de la main droite tournent vers l'intérieur et la pièce est prise à l'empalme du pouce. La main gauche se ferme, l'index et l'annulaire de la main droite se détendent. Ainsi l'illusion de la prise de la pièce par la main gauche est complète. Elle se



fig. 12

trouve en réalité à l'empalme du pouce de la main droite. Les deux mains se trouvent à gauche du corps durant cette action et le dos de la main droite couvre l'empalme.

9) La main gauche est maintenue fermée, comme si elle contenait une pièce. Prenez avec la main droite la pointe du mouchoir qui dépasse de la poche. Il faut le prendre à peu près à



trois centimètres de la pointe entre le pouce (par dessous) et l'index côté public. Si la main se déplace vers le haut, le mouchoir est sorti de la poche. Grâce au pliage accordéon, il pend de la main droite, sans qu'il soit nécessaire de l'agiter. Quoiqu'une pièce soit à l'empalme du pouce dans la main droite, le mouchoir peut être montré de tous les côtés sans laisser voir la pièce.

Amenez l'auriculaire de la main droite du côté où se trouve le pouce. La situation est celle de la photo 11. Avec un demi tour du corps à droite, tenez le mouchoir à droite du corps, la main gauche fermée dessous. Faites

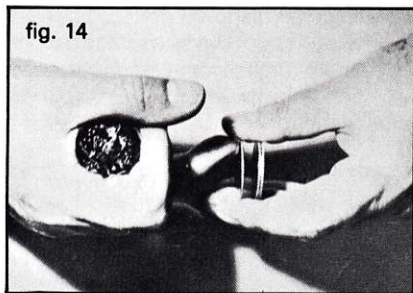

alors un mouvement de jet de la main gauche vers le haut, ouvrez les doigts et produisez au même instant, à la pointe du mouchoir, la pièce qui était à l'empalme du pouce, entre l'index, l'annulaire et le pouce droits.

La souplesse du mouchoir permet ce mouvement, même si l'étoffe est gênante.

Si le tempo exact est respecté, il semble que la main gauche ait jeté la pièce dans les plis du mouchoir, jusqu'à la pointe où la main droite l'attrape entre le pouce et l'index.

10) Tournez le corps dans une position demi-gauche, la main gauche paume en dessus à hauteur de la taille. Le mouchoir sera pris à présent entre majeur et annulaire de la main gauche. La pièce sera tenue entre pouce et index gauches, paume face au public. La photo 12 montre cette position.

Amenez la main droite à gauche. Le pouce droit appuie sur la pièce qui, de ce fait, tombe derrière les doigts gauches relevés (comme décrit chapitre 5). Semblez prendre la pièce en main droite. Elevez la main gauche et placez la main droite fermée sous le mouchoir pendant ce temps. Tout en ouvrant la main droite, faites un mouvement de jet vers le haut. Simultanément, le pouce gauche avance la pièce qui est derrière l'angle du mouchoir, afin qu'on puisse la voir. Prenez la pièce dans la main droite et jetez-la dans le verre.

11) Déroulez le mouchoir et placez-le devant, sur le côté gauche de la table. Prenez le verre en main droite, placez-le en main gauche. Versez les pièces en main droite et remplacez le verre sur la table à droite du mouchoir (pas derrière).

Les pièces seront empilées entre le pouce et l'index gauches, faces au public.

FRED KAPS pense que beaucoup de spectateurs ne croient pas qu'il s'agisse vraiment de quatre pièces qui sont tenues comme une seule. Il montre alors à ce point de la routine le "ROLL DOWN" où l'on peut voir que quatre pièces sont entre les doigts. Si le lecteur n'est pas familiarisé avec ce mouvement, la routine perd un peu de son efficacité, s'il se contente de faire glisser les pièces une à une entre les doigts. Il faut toujours terminer comme le montre la photo 13 pour prouver qu'il n'y a toujours eu que quatre pièces dans la main.

12) Après avoir montré les pièces, le pouce et l'index droits prennent la pièce entre l'auriculaire et l'annulaire gauches la posent entre le pouce et l'index gauche. La pièce entre le majeur et l'annulaire est prise alors et posée sur les deux autres, entre pouce et index. Un petit espace sera conservé entre cette pièce et les deux autres ; la photo 14 montre cette position.

La dernière pièce entre l'index et le majeur gauche sera éloignée avec l'index et le majeur droits et lorsque la

main droite est en position de placer la pièce sur les trois autres, l'index et le majeur droits sont pliés pour amener la pièce à l'empalme du pouce. En même temps, l'annulaire donne une chiquenaude à la pièce extérieure de la pile, ce qui provoque un tintement audible, lorsque cette pièce frappe sur les deux autres. La photo 14 montre la vue de dessus. De face, le déroulement est complètement couvert par le dos de la main droite. Le tintement entendu



lorsqu'on dépose visiblement la pièce sur la pile renforce l'illusion.

Sans pause, la pile de trois pièces sera placée entre le pouce et l'index droits, ce qui couvre la pièce à l'empalme, lorsqu'on tient la main ouverture face en avant. La photo 15 montre cette position, mais, dans la routine, la main sera tournée de façon à ce que la face des trois pièces soit vers le public.

13) Les actions précédentes, expliquées paragraphe 11 et 12 ont persuadé le public que, seulement, quatre pièces sont utilisées et qu'elles sont tenues à présent entre le pouce et l'index droits. En réalité la pile se compose seulement de trois pièces, la quatrième est à l'empalme du pouce. Les trois pièces sont déposées derrière le mouchoir roulé sur la table. Naturellement le dos de la main droite doit être tourné vers le public, sans cela la pièce empalme serait visible. Il vaut mieux et cela semble plus naturel, que le pouce et le majeur tiennent la pile par les bords, tandis que l'index se libère et se pose sur la dernière pièce de la pile. Par le relâchement du majeur, les

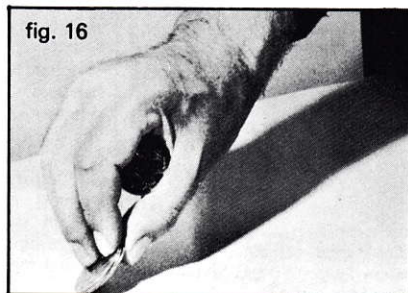



fig. 17

pièces peuvent être maintenues et posées sur la table, sans qu'on puisse remarquer le nombre exact. (Photo 15).

14) Prenez le verre de la main gauche (un demi pas en arrière, à droite, amène le corps à moitié derrière la table et évite l'obligation de prendre en travers du corps), tapez-le avec l'index droit et passez-le en main droite. La photo 17 montre la position vue de côté, comment le verre est tenu en main droite. Le pouce se trouve sur le bord arrière du verre, les doigts devant. Le verre est vraiment tenu par le pouce et l'index. Le dos de la main est au dessus du verre, les doigts pliés cachent la pièce à l'empalme du pouce. Renversez le verre jusqu'à ce que le fond prenne un angle de 45° par rapport au public. Prenez une pièce sur la table avec la main gauche et choquez la contre le fond du verre (photo 17). D'un geste de lancé la main gauche sera déplacée vers le haut et la pièce empalmée, tandis que la main droite libère la pièce qui tombe dans le verre.

15) Avec le verre tenu entre l'index (devant) et le pouce (derrière) la main peut être tournée jusqu'à ce que la paume soit dessus. Le verre sera alors tourné entre pouce et index. La situation devient claire si l'on considère la photo 18.

Tournez la main droite sur la main gauche (photo 18) en renversant le verre afin que la pièce tombe en main gauche. Lorsque la pièce abandonne le verre, le majeur, l'annulaire et l'auriculaire de la main droite se plient pour prendre la pièce qui sera pressée contre la paume (photo 19). La pièce qui se trouve en main gauche sera alors montrée. C'est apparemment la même pièce qui vient d'être versée du verre. Montrez la pièce dans la main gauche et laissez tomber la pièce dans le verre. La main droite se déplace vers la droite, le dos de la main au dessus du verre et dirigé vers le public (photo 20).

16) Une autre pièce sera prise sur la table par la main gauche. Faites alors un mouvement de jet de la main gauche derrière le dos. La pièce est empalmée durant ce mouvement; au même instant, les doigts de la main droite laissent tomber la pièce dans le verre. Le fait que la main droite se trouve au dessus du verre et le tient par le bord, rend la chose possible (photo 20). Réalisé dans un tempo précis, il semble que la main gauche a jeté la pièce derrière le dos et qu'elle est attrapée dans le verre tenu en main droite.

Verser les deux pièces qui sont dans le verre dans la main gauche et de nouveau dans le verre. Veillez à ce que les deux pièces versées dans la main gauche soient bien visibles. De même, le retour des deux pièces dans le verre. La pièce à l'empalme main gauche, ne bouge pas. Prenez le verre dans la main gauche, tenez-le par le bord entre pouce et index, dos de la main vers le public et main sur le verre (en principe,

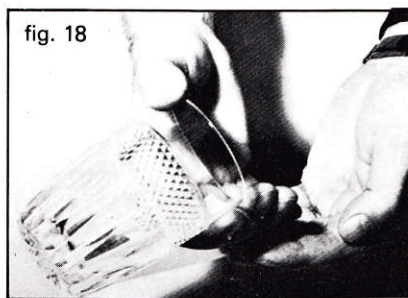

fig. 18

la même tenue que photo 20, mais cette fois en main gauche).

17) La dernière pièce restant sur la table sera prise par la main droite (les spectateurs croient qu'il y a encore une quatrième pièce derrière le mouchoir). Faites un mouvement de jet vers le public; durant ce geste la pièce est amenée à l'empalme du pouce. Suivez le trajet de la pièce à travers la salle en la désignant de l'index, lorsque la pièce atteint le verre, elle tombe de l'empalme en main gauche dans le verre.

18) Prenez le verre par le fond dans la main droite, entre pouce et index, renversez les pièces sur la paume gauche (l'on ne doit pas voir la pièce à l'empalme de la main droite lorsque le verre est renversé sur la gauche). Jetez alors chaque pièce une à une dans le verre. Veillez à ce que les spectateurs reconnaissent bien qu'il s'agit de trois pièces. La main gauche

reprend le verre, l'agite, les pièces tintent.

A présent se déroule l'enchaînement suivant. La pièce à l'empalme du pouce est prise entre index et majeur. Cela est très simple, c'est la même prise que pour la production de pièce. Cependant au lieu de pousser la pièce au bout du pouce, le pouce avance la pièce entre index et majeur. La pièce glisse entre les deux et se trouve derrière l'index et le majeur.

Ce mouvement a lieu quand la main droite se trouve du côté droit du corps; il faut encore prendre le verre tenu en main gauche. La main droite prend le verre par le bord, l'annulaire derrière, le pouce devant.

Dans cette position, l'index et le majeur (avec la pièce entre les deux) peuvent être pliés en avant au bon moment. Si l'on regarde précisément la photo 21, l'on peut voir clairement la position exacte de la pièce et la façon de tenir le verre. La photo montre la vue dessus par le côté.

19) Avec le verre dans cette position sur le côté droit du corps, la main gauche va sous le mouchoir sur la table pour prendre la soi-disant quatrième pièce. En réalité, il n'y a plus aucune pièce, il faut donc bien représenter cette action. La main gauche pose la pièce visiblement sur la tête. Le présentateur penche la tête à droite, au même instant, l'index et le majeur sont repliés, ce qui amène la pièce au dessus de l'ouverture du verre (photo 21) et laissent tomber la pièce dans le verre.

Elevez le verre et secouez les pièces qui sont alors versées dans la main gauche. Elles seront comptées une à une en les replaçant dans le verre.

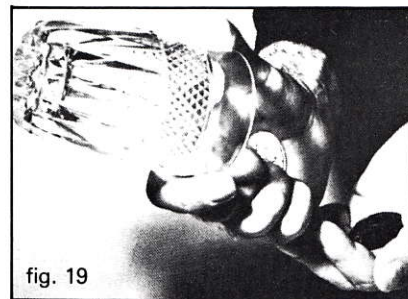

fig. 19

LE JEU QUI SE COUPE TOUT SEUL

AI BAKER

C'est à feu AI BAKER que nous devons ce magnifique effet.

Une carte est choisie par le spectateur et amenée sur le jeu par une passe ou "Hindu Shuffle". Le jeu de carte est tenu dans la main gauche, face au public. Un élastique est glissé sur la MAIN droite (fig. 1 : côté public). Sous couvert de

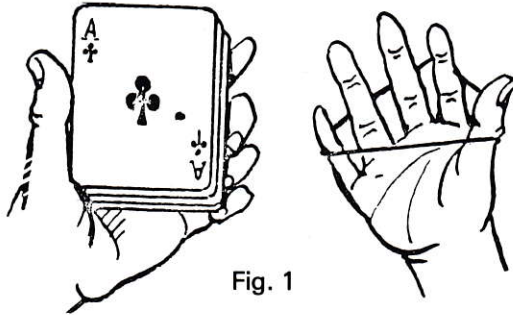

Fig. 1

la main droite, glissez la carte supérieure (choisie) vers la droite. Alors que la main droite la cache, vous pouvez aisément entourer le jeu dans sa largeur avec l'élastique, **excepté** la carte supérieure qui est laissée libre au-dessus de l'élastique (fig. 2).

Avec votre pouce gauche, partagez le jeu en 2 en suivant la longueur de son bord gauche.

Ouvrez le jeu comme un livre avec le pouce gauche et retournez la moitié inférieure en suivant la

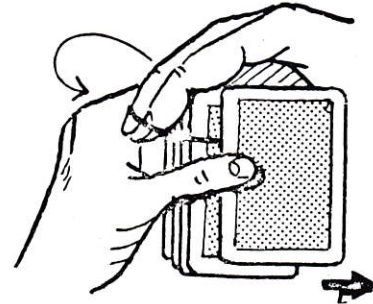

Fig. 2

lisière droite ou la longueur du côté droit, vers le dos du jeu, en la plaçant bien le long de la carte choisie (fig. 3).

Posez ce jeu sur la table en le tenant bien avec votre index droit. Retirez ce doigt et la carte sautera hors du jeu.

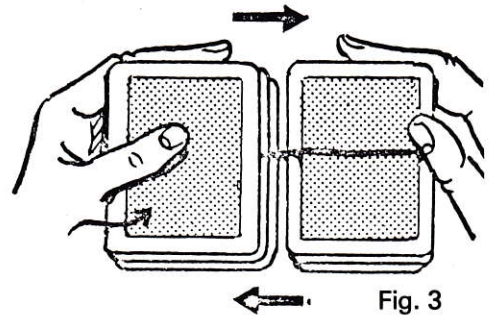

Fig. 3

fig. 20



Avec cela se termine la description de la routine de FRED KAPS sur les pièces et le verre. Il s'agit d'un effet de grande classe qui nécessite de nombreuses répétitions pour réaliser les mouvements sans hésitation, mais les efforts seront largement payants. Tout dépend d'une bonne présentation, mais lorsque le but est atteint, l'on dispose d'une des meilleures routines de la magie des pièces.

MAGIE. Traduction : DALRISS

fig. 21

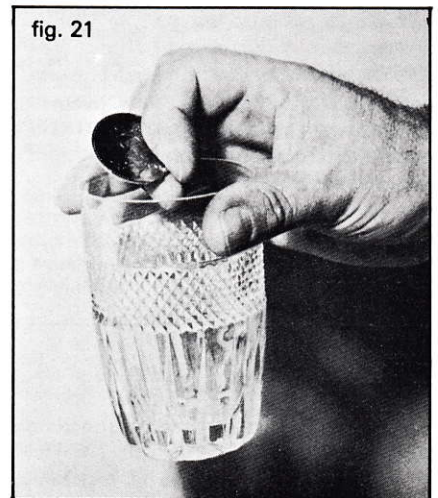

COTISATION A. F. A. P.

Cotisation 1979

FRANCE : 40,00 F.

ÉTRANGER : 40,00 F.

Nous rappelons que les membres de l'A.F.A.P., à jour de leur cotisation, bénéficient d'un tarif préférentiel pour l'abonnement au "Journal de la Prestidigitation".

Pour recevoir le Journal, les membres devront adresser en un seul chèque ou mandat leur cotisation et le montant de leur abonnement, soit :

Cotisation
ABONNEMENT ORDINAIRE (1 an) - (9 numéros (6 ordinaires et 3 bis) - (Tarif préférentiel)

AVEC ABONNEMENT COUPLÉ :

Cotisation
Journal de la Prestidigitation (9 numéros) + "Spécial Grandes Illusions" 3 numéros (6 Grandes Illusions - Plans, Cotes, Explications) soit 12 numéros - (Tarif préférentiel) . . .

	FRANCE	ÉTRANGER
	40 F.	40 F.
	70 F.	90 F.
Total :	110 F.	130 F.
	40 F.	40 F.
	120 F.	140 F.
Total :	160 F.	180 F.

Prenez la peine de lire ces quelques lignes, cela vous évitera du retard dans la réception de votre "Journal" et facilitera le travail de tous ceux qui bénévolement œuvrent pour l'acheminement de notre "JOURNAL DE LA PRESTIDIGITATION".

1°) Vous avez un compte en banque :

Vous établissez votre chèque à l'ordre de l'A.F.A.P. et l'expédiez dans l'enveloppe jointe après avoir complété les renseignements qui figurent au dos de celle-ci.

2°) Vous avez un C.C.P. :

Vous établissez un chèque de virement à l'ordre de l'A.F.A.P. C.C.P. 4625-33 PARIS.
Vous expédiez votre chèque **directement** à votre centre de chèques postaux.

3°) Vous n'avez ni compte bancaire ni C.C.P. :

Vous allez à la poste où vous établissez un virement à : A.F.A.P. C.C.P. 4625-33 PARIS.
N'envoyez pas de mandat lettre.

4°) Vous habitez l'étranger :

Envoyez chèque bancaire à l'ordre de l'A.F.A.P. dans l'enveloppe jointe ou faites faire un virement international à notre C.C.P. : 4625-33 PARIS.



BORDEAUX

REUNION DU 5 JANVIER 1979

Cette première réunion de la nouvelle année a eu lieu au théâtre du Grand Parc.

Le Président DI MARTINO a présenté ses bons souhaits à tous les sociétaires et a formulé des vœux pour que la bonne amitié ne cesse d'unir les magiciens.

Le trésorier LAFON a présenté le bilan de l'année écoulée. Il est satisfaisant et notre ami est félicité pour la bonne gestion de nos finances.

La partie récréative est particulièrement intéressante avec :

CAPDEVILLE, nouveau magicien très en progrès, qui a une excellente présentation de foudrards et colombes. Il enchaîne avec les boules Excelsior et les disques de couleurs.

LEROUX a un nouveau numéro de magie comique. Il change des foudrards en disques qui disparaissent mystérieusement.

LAFON présente une maison à curieuses transformations. Il a aussi le bambou du fakir qu'il manipule avec dextérité.

ROLLET Gérard termine la soirée avec plusieurs tours de cordes très intéressants.

Cette soirée laissera un très bon souvenir et laisse présager une prospérité croissante du Cercle Magique Aquitain.

REUNION DU 2 FEVRIER 1979

Dans la semaine qui a précédé cette réunion, quelques sociétaires se sont réunis pour se perfectionner dans leur art.

SANDY et GRANO animèrent cette soirée avec l'entrain que nous leur connaissons.

LAFON (Alain Provist) a présenté un spectacle de lanterne magique plein d'imagination, avec un côté humoristique.

SOURBE (Gérard Galix) a fait revivre son invention déjà présentée au Congrès Français des Magiciens de 1978, à Versailles. C'est une triple boule volante. Il y a apporté quelques améliorations. C'est aussi un excellent manipulateur.

Le vendredi 2 février, dans la même salle, a eu lieu la réunion mensuelle statutaire, sous la présidence de DI MARTINO.

Il a été mis à l'étude une rencontre avec nos camarades de Toulouse et de Limoges et d'une participation au Congrès Magique des 12, 13 et 14 octobre, à Dijon.

La partie récréative a été très animée avec :

LAFON (Alain Provist) qui a présenté une série de tours de foudrards, cannes, parapluies, cordes, etc. Il a été très applaudi.

HICARO a beaucoup perfectionné ses tours de cordes et de foudrards. Il mérite des félicitations.

MEZZO Alain, qui a sollicité son admission au Cercle, est un excellent cartomane et manipulateur de pièces.

La soirée s'est terminée dans la bonne humeur avec la galette des Rois.

CHATELIER a félicité et remercié le Président DI MARTINO pour son dévouement inlassable et les conseils si utiles qu'il ne cesse de donner avec une humeur toujours égale.

Nous sommes heureux d'apprendre l'arrivée d'un futur magicien, prénommé Franck, venant du ciel, dans le foyer de nos camarades, M. et Mme CAPDEVILLE. Nos félicitations.

CHATELIER

DIJON

11 présents.

Nous apprenons que "Jean-Claude" vient d'être victime d'un accident stupide, qui nécessitera quelque temps de clinique.

Une conférence de RANDI est prévue le dimanche 18 juin prochain.

Carte blanche à M. GARCELON : "Les boules volantes".

Le Professeur PUCK, tout en gardant quelques grands principes, a mis au point un excellent système qui nous laisse émerveillé, tellement les effets sont nets et la présentation astucieuse.

PARTIE DEMONSTRATIVE :

M. CADOT: le nom de 4 villes inscrits et cachetés dans des enveloppes, sont retrouvés.

Yves CHURLET retrouve un mot quelconque inscrit dans un cercle, après avoir brûlé le papier.

Benoit GARNIER : routine avec un sac à main, un miroir double face, un bâton de rouge à lèvres, et tout ça en Anglais.

DIMITRI nous présente un tour avec dix cartes. Ce tour excellent faisait partie des archives du club et plusieurs d'entre nous l'avaient oublié.

Jean MA-J : une carte choisie est retrouvée en brûlant un journal.

WILLIAM : un tour avec un partenaire, deux jeux identiques et 4 cartes retrouvées. Il nous présente un étui métallique pour faire signer une carte.

Conférence de James RANDI

C'est à une conférence très agréable que nous avons assisté. M. RANDI nous présente pour commencer des effets à la Uri GELLER, puis c'est un tour avec des cartes Zeller, dont l'explication a été donnée en exclusivité à notre amicale voisine Lyonnaise.

Suit une série de curiosités mathématiques utilisant des rapports et leurs principes.

La perle de sa conférence est sans nul doute la partie pendant laquelle RANDI demande à

quelqu'un de chanter un air quelconque, il en trouve le titre et l'année de composition grâce à un petit appareil qui tient dans sa poche : Merveilleux.

La fin de la conférence est une avalanche de questions au sujet de son travail de démythificateur, ses moyens de recherche, ses curieuses confrontations avec les personnages aux pouvoirs surnaturels.

Cette conférence a été pour chacun de nous l'occasion de côtoyer quelques instants un "personnage" du monde magique qui nous a réellement impressionnés. Merci à James RANDI.

REUNION DU 22 SEPTEMBRE 1978

12 présents.

M. GARCELON nous recommande des articles de "Sciences et Vie" d'octobre 1978 et le numéro exceptionnel trimestriel.

DIMITRI nous raconte sa prestation en Angleterre ainsi que ses bonnes impressions lors de l'International Brotherhood of Magicians du British Ring n° 25 à Hastings, ainsi que sa remarque : il n'y avait aucun télégramme de félicitations de la part de la France, parmi tous ceux des pays du monde".

Préparation du Congrès de Bruxelles, candidatures.

Carte blanche à LUDOVIX : Le Close-Up".

Ludovix nous donne une ordonnance de réflexions concernant l'attitude, le matériel, la recherche, la technique que doit posséder un magicien. Il nous fait partager ainsi sa passion : le Close-Up. Sa démonstration se termine par une série de gags et un tour dans lequel il résume parfaitement sa carte blanche.

PARTIE DEMONSTRATIVE :

WILLIAM présente une suite de manipulations de boules, de doubles retournements de coquilles ainsi que la disparition d'un verre.

LUDOVIX poursuit sa prestation par une suite de faux mélanges époustouffants et le Role over the As de Duvivier.

REUNION DU 3 NOVEMBRE 1978

18 présents.

BRUXELLES, les inscriptions des membres seront regroupées et envoyées. Le voyage se fera peut-être en car.

Compte-rendu du Congrès de VERSAILLES, très bon Congrès, mais le repas laissait à désirer.

Le Magicus se fera dans le cadre de Magie Gastronomie.

Le Club donnera une séance le 26 novembre au Foyer Rural de Mirebeau.

Présentation de nouveaux candidats.

MARJ'O nous présente le tube Raymond avec des morceaux de papier se transformant en billets de banque. 6 grands foulards d'où apparaît une colombe, une très belle cage dans laquelle la colombe se change en lapin.

Hubert TIVOYON : une routine de cigarettes d'après Duraty.

Jacques PAGET : plusieurs manipulations de boules excellentes, une bonne présentation de la boule volante suivie d'une routine de disques. Jacques présente la corde coupée et raccommodée, ainsi que les bambous et les anneaux chinois.

Les trois candidats ayant une bonne connaissance et des aptitudes certaines pour la magie, sont admis au sein du Cercle.

PARTIE DEMONSTRATIVE :

DIMITRI nous présente un tour d'Elisabeth WALOK avec un verre, un tube et un élastique, un excellent effet.

"JEAN MA-J"

GRENOBLE

REUNION DU 11 JANVIER 1979

12 présents.

PARTIE ADMINISTRATIVE :

C'est autour de la galette des rois que nous retrouvons pour notre première réunion de l'année. Après les vœux traditionnels, Monsieur CHARRA nous informe que :

- nous recevrons le jeudi 1er mars 1979 Monsieur FIALHO pour une conférence.

- Le Cercle Robert-Houdin de Grenoble présentera le vendredi 23 février à l'Hôtel Alpha, un spectacle de micromagie et de magie de scène.

- Précision des dates du prochain congrès de l'A.F.A.P. à Dijon.

PARTIE DEMONSTRATIVE :

Renaud WALTER : - expérience de la bougie récalcitrante : une bougie éteinte se rallume de façon mystérieuse,

- The Robin Hood Math : tour décrit page 22 dans le livre de David GINN mathbox delights.

JIMS PELY : un tour de Bob Swalding : ring of fire ; deux pièces sont déposées sur un plateau qui repose sur un verre. Les pièces sont arrosées d'essence. Le feu est mis, une pièce passe à travers le plateau pour tomber dans le verre.

RENAUD WALTER

LILLE

REUNION DU 29 SEPTEMBRE 1978

19 Présents.

Partie Administrative :

Après avoir remercié nos Amis Belges, M. et Mme "FERBO", de leur présence à la réunion de ce soir, M. COUCKE nous présente deux nouveaux jeunes Membres-Observateurs : Olivier LEPOIVRE et Pierre GROLOT qui nous donneront peu après un aperçu de leur talent.

Lecture est faite ensuite d'une lettre de M. Maurice PIERRE "concernant le très prochain Congrès de Versailles", nous donnant quelques détails supplémentaires sur les différentes manifestations prévues et les Artistes engagés.

Après avoir entendu quelques communications faites par plusieurs de nos Membres sur du matériel à vendre ou sur quelques nouveaux bouquins magiques récemment parus, M. COUCKE remet officiellement sa carte de "Magicien" à notre ami et membre actif J.M. HENNION.

Notre Président nous précise pour terminer ce que sera notre prochain thème imposé, c'est-à-dire : Montres, mystifications et œufs (en principe pour MARS 79).

Partie Démonstrative : avec thème = Dès à jouer - dès à coudre - dominos.

F. COUCKE nous fait la démonstration d'un ramassage successif de 5 dés à l'aide d'un gobelet en bois, le but étant d'arriver à superposer les dés l'un sur l'autre et nous présente ensuite une routine pour l'apparition de dés sur le pouce.

Membres actifs :

Albert CHEVALIER, avec l'aide de notre ami "Louis MONICO", nous présente deux nouvelles créations, deux tours de devinations, l'un se composant de quatre momies recouvertes de leur sarcophage et qui consiste à déplacer une momie à l'insu du Magicien. L'autre par un spectateur et cachée à la vue du presti sous un foulard. Bravo et bonne chance à notre Ami pour Versailles ou l'un de ces deux tours complétés par d'autres seront présentés dans la perspective d'une récompense au "MAGICUS" du Congrès de l'A.F.A.P.

Dominique ECKHOUT, un récital de tours de dés "made in Pavel" qu'il nous présente de façon parfaite, comme d'habitude. Entre autre, le dé caméléon, double coïncidence, les dés flash et oui.

Fernand FERBO, retrouve une carte choisie par un spectateur en comptant les points d'un dé lancé par celui-ci. Très astucieux et très bien présenté !!

Jean-Marie HENNION, prédiction des points d'un domino et la boîte au dé voyageur.

Louis MONICO, 3 dés superposés recouverts d'un verre, tournent mystérieusement sans qu'on y touche.

CONCOURS DES JEUNES

J.Christophe THIBAUT : apparition d'un gros dé et pénétration à travers un livre.

Pascal MORCHAIN : boîte aux dés, avec prédiction des points à l'aide d'un dé supplémentaire.

Denis DUFOSSEZ : passe-passe de dés avec gobelet, ils changent de couleur, grossissent et ent en voyage pour se retrouver finalement réunis. Toutes nos félicitations à notre Junior qui constamment des progrès !

Pascal PATOUX, on termine comme on a commencé !... avec différentes techniques de ramassages successifs de dés au gobelet afin de les amplifier ce qu'il réussit merveilleusement bien.

Manipulation de dés de couleur, pénétration à travers une pochette et passe-passe de dés de couleur à l'intérieur d'une petite cheminée le tout présenté dans son style décontracté qui nous amuse tous et permet de terminer cette réunion dans un esprit "N.M.C." c'est-à-dire, de bonne humeur générale.

REUNION DU 20 OCTOBRE 1978

22 présents.

Partie administrative :

Après avoir présenté les excuses téléphoniques ou écrites des Membres du Club n'ayant pu se déplacer pour assister à la réunion de ce soir, notre Président nous raconte, pendant de longues minutes, comment s'est déroulé le Congrès de Versailles auquel il vient d'assister, ainsi que plusieurs autres Membres du Cercle et qui a connu cette année un énorme succès !

Succès aussi pour notre Club grâce à notre Vice-Président "Albert CHEVALIER" qui a remporté en présentant quelques-unes de ses géniales créations le prix "MAGICUS". Pour terminer M. COUCKE nous présente le dernier livre acquis pour notre bibliothèque, à savoir "Le Grand Bluff" de notre grand ami "Gérard MAJAX" qui a bien voulu dédicacer son dernier Ouvrage au profit du "N.M.C."

Démonstrations :

Notre Président F. COUCKE : pour se faire des sous...sans souci, si vous avez le matériel à imprimer perfectionné de notre Président, plus de problème ! Existe même en modèle de poche !! Pour terminer, une très intrigante lévitation sur la main d'un billet ceci grâce à un petit truc très ingénieux.

Membres Actifs :

J.M. HENNION : devination de chiffres choisis par un spectateur sur un mètre en ruban de couturière.

D. ECKHOUT : un vrai festival cartomagique. Des cartes choisies par des spectateurs sont retrouvées par notre ami de différentes façons grâce à de subtils mélanges, comptages ou manipulations.

J.C. FORESTIER : divers objets sont empruntés à l'assistance et passent mystérieusement au travers d'une casquette.

G. FRANTZI : un foulard placé dans un verre disparaît pour se retrouver dans la poche. Très bel effet !

A. CHEVALIER : 5 cartes illustrées de dessins représentent nos 5 sens (un œil, un nez, etc.) sont placées chacune à l'intérieur d'une enveloppe et posées sur un support. Chaque fois qu'une enveloppe est désignée par un spectateur, notre Ami devine la carte qui est à l'intérieur, grâce à une 6ème sens ? Ou alors il y a un truc !! Mais sans doute un truc génial puisque c'est un tour "made in Chevalier".

L. MONICO : passe-passe dans la main d'une pièce de 5 F et d'une autre de 50 centimes pour se transformer à la fin en une brique et un demi-franc. Un tour parfaitement exécuté par un grand Maître du genre !

Tournoi des Jeunes

P. MORCHAIN : numéro de manipulation : canne, fleurs, foulards, boules Excelsior avec changement de couleur et leur disparition - Bravo à "Pascal" pour sa tenue et ses progrès qui sont considérables.

A. DUFOSSEZ : excellente apparition de 10 boules entre les doigts. Notre Benjamain est encore et toujours en progrès.

J.C. THIBAUT : tout, tout, tout, vous saurez tout sur le "psi-psi" grâce à notre jeune Membre qui fera apparaître entre autre une carte choisie, dans une boule de cristal.

Membres Observateurs

J. HENNESSY : retrouve plusieurs fois et de façons différentes une carte choisie et remise dans le jeu.

S. POULAIN : des nœuds, toujours des nœuds... qui apparaissent et disparaissent sur une corde. Une très belle routine bien présentée. Bravo encore à notre Ami.

P. GROLLEAU : apparitions et disparitions de boules entre les doigts.

F. MARECAUX : une carte choisie par un spectateur puis déchirée en morceaux et placée avec d'autres dans un verre, se retrouve cependant reconstituée.

P. PATOUX : nous démontre comment faire des nœuds sur une corde et nous présente le tour bien connu - mais toujours amusant - des bambous chinois... et la soirée se termine par la présentation des dernières nouveautés littéraires magiques présentées bien sûr par l'ami "PAT".

Gill FRANTZI

REUNION DU 1er DECEMBRE 1978

17 présents.

Partie administrative :

M. COUCKE remercie les Membres relativement nombreux, présents ce soir malgré un temps excessivement froid et glacial.

Plusieurs de nos Amis se sont excusés de leur indisponibilité, notre Président exprime le souhait de les avoir avec Nous une prochaine fois, en particulier "Raymond GAU" à qui nous souhaitons un prompt rétablissement et meilleure santé.

Nous assistons ensuite à la remise officielle de la Coupe et du Chèque du "Tournoi Magique 1977", en présence de la Presse et des photographes, à notre Ami "Jean-Marie HENNION" qui l'a bien mérité.

Pour terminer, une information est donnée par notre Trésorier "Gaston BRICOUT", à savoir le lieu et la date du futur congrès de l'A.F.A.P. : DIJON, les 13 - 14 et 15 octobre 1979.

Partie démonstrative :

F. COUCKE nous présente un ingénieur sur avec 5 cartes géantes, percées d'un trou suffisamment grand pour permettre d'y passer un doigt et justement le doigt d'une spectatrice étant passé à travers des cinq cartes les tenant ainsi prisonnières, il apparaît impossible qu'une des cartes puisse s'y échapper, voir s'y réincorporer ensuite et bien notre Président réussit cette performance sans aucun problème (NB, le doigt de la spectatrice n'ayant subi aucun dommage !...)

D. EECKHOUT : un festival de tours - comme il en a l'habitude - avec entre autre, sa présentation personnelle d'anneaux chinois, quelques tours de cordes de "Pavel" dont, les nœuds sur des cordes de couleur différentes et qui changent de place. Ensuite 4 as placés à l'intérieur de sachets, l'un d'eux choisis par un spectateur se retrouve retourné dans son enveloppe et termine avec le tour de "Flip" sur les cartes géantes ornées de cœurs et de dollars.

Intermède

Des bruits insolites dans l'escalier, quelqu'un ? Quelque chose ? monte dans notre Grenier, une certaine frayeur nous envahit, qui est-ce ? ... Ah quel plaisir ce n'est qu'une paire de béquilles supportant notre Ami "Bernard MORTIER", un pied dans le plâtre, qui - malgré tout - a tenu à être parmi nous ce soir ! Merci "Bernard" et bon rétablissement.

Reprise de la partie administrative :

A. CHEVALIER : apparition d'un chien dans un poste de télévision dont l'intérieur nous avait pourtant été montré complètement vide. Très bel effet.

Concours des jeunes :

D. DUFOSSEZ : excellente routine de balles éponges.

P. MORCHAIN et sa Partenaire : boule volante en duo. Il y a certes encore à travailler mais ça peut faire, plus tard, un très-très bon numéro.

C. LEROY : différentes apparitions de colombes (foulards, journal, etc.)

Membres Observateurs :

O. LEPOIVRE : les épingles de sureté enclavées et libérées à volonté. Il se sert ensuite d'un magnétophone pour retrouver par élimination une carte choisie par une spectatrice.

F. MARECAUX : une carte choisie est retrouvée grâce à un paquet de feuilles à cigarettes, il procède ensuite avec l'aide de deux spectateurs, à un astucieux et amusant comptage de cartes géantes.

P. GROLLEAU : les bougies "Excelsior".

J. HENNESSY nous présente une très belle lampe de chevet (allumée) et exécute le tour du fil électrique coupé et racommodé.

M. FOURNIER : un franc emprunté se retrouve à l'intérieur de cinq petites boîtes enfermées l'une dans l'autre, grâce à un astucieux système "secret" qui intéressa tout le monde et termine par un autre petit truc tout aussi intrigant le passe-passe d'un petit cylindre dans un verre et au travers de 2 plaques de plexiglass. Bravo à notre Ami.

MARSEILLE

REUNION DU 6 SEPTEMBRE 1978

Participation exceptionnelle : 22 présents.

Assemblée générale extraordinaire - Ordre du jour :

1. Augmentation des cotisations
2. Règlement des présentations mensuelles
3. Orientation de nos activités
4. Poursuite des conférences.

Le Président ouvre la séance en adressant ses félicitations aux membres de l'ARHM qui se sont distingués par leurs prix obtenus lors des deux derniers Congrès :

PATRICK pour son 2e Prix de Cartomagie à Versailles,

A. ROBERT : 1er Prix de Cartomagie à St-Vincent,

SANDERS : 2ème Prix de Manipulation à St-Vincent,

MICHEL ANDRE : 1er Prix de Micromagie Junior.

- Vote à mains levées pour l'augmentation des cotisations, fixées à 100 F. Unanimité moins une voix.

- Présentations mensuelles :

A. ROBERT demande que chaque membre présente une routine lors de chaque réunion mensuelle (sous peine de radiation).

DALRISS plus diplomate, et plus réaliste, ramène cette obligation à une présentation obligatoire toutes les deux réunions.

- Orientation de nos activités : débat très animé où l'on voit apparaître un conflit de générations et un conflit entre magiciens de scène et magiciens de close-up. Paroles, paroles... Conflit qui n'est certainement pas spécifique à notre Société.

Dans un but d'efficacité, DALRISS demande à ce que chaque groupe se réunisse en dehors des réunions mensuelles.

- Conférenciers. Jean SALLES, après avoir fait état de nos finances, qui sont à l'étiage, demande si l'on souhaite continuer à faire venir des conférenciers. Décision : oui, avec participation plus élevée des membres.

PARTIE DEMONSTRATIVE :

DUGOUR fait signer le dos d'une carte à un spectateur. Le jeu est étalé en ruban, face en dessous. Le spectateur retrouve lui-même sa carte en "promenant" un crayon au-dessus de l'étalement. - Contrôle d'une carte choisie à l'effeuillage. Tiré d'une méthode d'Harry Lorayne.

REMELE en magie de scène présente :

- Foulards du XXe siècle, avec transformation

d'un foulard en canne. Puis le foulard est retrouvé noué entre les 2 autres, qui avaient été déposés dans un verre.

- Change de carte à la manche.

RAMON : les éventails de cartes. Très jolis effets, accompagnés d'une présentation soignée.

A. ROBERT nous présente quelques-unes de ses multiples routines d'Huile et d'Eau.

- Retournement d'une carte par triple coupe sur table (mouvement personnel).

PARRICK - Sa version de carte Ambitieuse avec un mouvement que vous trouverez décrit dans le prochain numéro du Cardini (ainsi que l'effet suivant).

- Le mystère du dé et de l'enveloppe. Tour de mentalisme de Glen Gravatt. Prédiction d'une carte choisie parmi 6, à l'aide d'un dé.

BACCARA - Squeeze play. Un cube est placé sur disque et le tout est placé sur l'embouchure d'un gobelet transparent. Un deuxième disque troué, est placé sur l'ensemble. Le cube est visible à travers le trou. Instantanément, le cube traverse visiblement le disque bleu pour tomber dans le gobelet. Joli tour d'intimité.

REUNION DU 4 DECEMBRE 1978

Partie administrative très écoutée au bénéfice des démonstrations.

DALRISS invite les magiciens de scène à établir leur calendrier d'activités.

A. ROBERT rappelle qu'il se tient à la disposition des magiciens de close-up pour les séances de travail de groupe.

PARTIE DEMONSTRATIVE :

MICKELIS dans le style MAGICORAMA présente :

- Routine de jetons, 3 jetons sont déposés dans un verre, tenu par un spectateur. Passage d'un jeton à travers la main du spectateur.

- Chop-cup. Passages répétés d'une balle de la poche sous le gobelet. A travers un foulard dans un verre à cognac, et en finale, apparition de 2 balles géantes sous le gobelet.

- L'anneau de Jarden Ellis.

- Une curieuse adaptation de la carte au poignard avec le jeu tenu en main par des bracelets élastiques.

- Routine de balles éponges qui voyagent mystérieusement de la poche du magicien, dans la main d'un spectateur. Excellente présentation.

SAVINO dit BIDON nous inquiète un tantinet, en montant sur scène avec un rouleau de papier hygiénique. Non, en fait, tout va bien, puisque ce drôle d'accessoire n'est là que pour faire des boulettes qui disparaîtront de la main d'un spectateur, qui visiblement ne comprend plus rien. Le public, par contre, ne perd rien du modus opérandi de ces disparitions.

ANDRE ROBERT : - Une routine de petits paquets, très cosmogoniques où des fusées se matérialisent dans ces "fameux trous noirs" avec, en finale, apparition de la Terre.

- Un contrôle de cartes dont je ne me souviens plus. Mille excuses, mais c'était très bon !!

WILLIAM dépose une pièce dans la main d'un spectateur, à qui il demande de la serrer très fort... la pièce. Lorsque le spectateur ouvre sa main, la pièce est toute tordue.

- Coupe un jeu de cartes en 4 paquets. Un roi sur chacun des 3 premiers, mais un as sur le 4ème. Finalement, les Rois se transforment en As.

REMELE présente une grande bande de carton sur laquelle il y a 4 points, 3 verts et un rouge. Le point rouge change successivement de position, puis finalement, apparition de 4 points verts, puis 4 points rouges.

- Changement de couleur du dos d'une carte, puis tout le jeu change et retour à l'origine.

- Un tour classique d'évasion avec cadenas et trombones géants.

PARRICK : - Apparition de 4 As dans un jeu mélangé.

- Puis une série de routine de petits paquets pour enfants : - les soldats qui se regroupent - changement de couleurs de drapeaux - une très jolie histoire de puces sauteuses.

WLADIMIR : - Routines d'As avec transformation en Rois

- La carte ailée, où une carte choisie disparaît

d'un petit paquet de 4 cartes pour se retrouver face en dessus dans le jeu face en dessous.

- Sa propre version de la carte ambitieuse.

ANDRE ROBERT, stimulé par l'excellente présentation de WLADIMIR, revient à la table de close-up pour nous présenter :

- Exploit, une routine d'As pas comme les autres, qui sera décrite dans le prochain numéro du Cardini, ainsi que dans un livre à paraître courant 2ème trimestre 1979 : "Card innovation".

- Succinctement un jeu est coupé en 4 paquets qui possèdent chacun une particularité prévue par le magicien. En final, apparition d'As sous chacun des paquets. Bon impact visuel.

- Pour répondre à la demande de "certains" nous présente sa version personnelle de la carte ambitieuse.

- Routine d'As.

LEFUR : - Routine avec dominos de couleurs, 2 rouges, 2 jaunes, qui voyagent mystérieusement d'entre les mains du spectateur avec ceux du magicien.

- Puis un changement de couleur de 2 dominos.

- En final, un jeton traverse la table et se transforme en domino géant.

- Routine de petits paquets où le dos des cartes se transforment grâce à 2 crayons de couleur magiques. Finalement, les crayons se transforment en pinceau et palette avec lesquels il effectue un dernier changement de couleur des dos de 4 cartes. (Bozart).

- Après avoir montré un jeu de cartes "super-normal", fait penser une carte à un spectateur. Le jeu est enfermé dans l'étui. Une croix est tracée sur un petit carré de papier, qui est ensuite brûlé. Le jeu est étalé, et seule la carte pensée, est montrée avoir la même croix que celle précédemment brûlée.

REUNION DU 8 JANVIER 1979

Le Président ne faillira pas à la tradition en nous présentant tous ses vœux pour cette nouvelle année. Ensuite, c'est la traditionnelle lecture du courrier :

- Lettre de vœux du Président HORACE.

- Nos Amis Niçois nous proposent une conférence d'Ali BONGO, le 19 janvier au NOVOTEL du Cap 3000 à St-Laurent du Var.

DALRISS ouvre la séance démonstrative en réalisant un très joli nœud de cravate d'une seule main et au "jeté" !!

RAMON nous présente les fruits de son dernier travail. Une boule volante excellente. Cette présentation entraînera un débat très animé.

A. ROBERT dans le style MAGICORAMA présente :

- Les As retrouvés par le spectateur. Stupeur, le 4ème As est en réalité une Dame, mais un "souffle cartomagique" dont notre ami est prolifique, la transforme rapidement en As.

- 2 As Rouges et 2 As Noirs qui voyagent mystérieusement et qui ne sont jamais là, où le spectateur le pense. Une multitude de variantes.

- 4 As et 4 Rois qui passent tour à tour d'un paquet à l'autre, avec en finale "Suivez le leader".

- 2 cartes choisies par un spectateur sont échangées avec celles du magicien. Lorsque les cartes sont retournées, elles sont identiques. 4 Rois.

- Un spectateur est invité à rechercher sa carte dans le jeu mélangé. Chose impossible, la carte est collée au front du présentateur.

- Avec une pluie de jeux de mots, nous présente une suite de filages parfaits.

- Faites comme moi.

- Le spectateur choisit une carte dans un jeu rouge. Le jeu bleu est étalé, seule une carte est retournée. C'est précisément, la carte choisie par le spectateur.

DE LOS RIOS : Routine classique d'anneaux chinois. Là encore, une discussion très animée, suivra cette présentation.

WILLIAM en style MAGICORAMA présente :

- Un gag. Une pièce qui tient miraculeusement contre son front. La pièce est tendue au spectateur qui constate qu'il n'a aucun mal à refaire cette expérience, puisque la pièce est percée par un énorme clou !

- La carte "Zig-Zag".

- Routine de balles éponges qui passent de la poche du magicien entre les mains du spectateur. Puis, au dernier passage, c'est une multitude de petites balles-éponges qui s'échappent du poing fermé. En finale, le spectateur ouvre ses mains et 3 boules géantes s'en échappent.

- Carte choisie par un spectateur. Carte déchirée, avec coin gardé, la suite vous connaissez...

- Le choix d'une carte face en dessus est le prélude à une suite de changements de couleur des dos du jeu.

- Très bonne présentation du fil hindou.

- Après avoir montré un jeu, normal, fait choisir une carte. La carte est retournée face en dessus, elle est blanche ! Le jeu est étalé, face en dessous, toutes les cartes sont blanches.

REMEI : - présente 4 cartes et invite un spectateur à choisir l'une d'elles. Seule la carte choisie a un tarot différent et elle se retourne face en dessus.

- Le tube et la bille.

- Les yeux bandés, nous présente un tour de mentalisme. Retrouve la boîte choisie par le spectateur.

- Un réveil qui voyage mystérieusement d'un compartiment à l'autre d'une boîte pour finalement disparaître et réapparaître dans le chapeau de Baccara.

DE LOS RIOS en cartomagie présente :

- Une routine avec 2 cartes choisies, dont je ne me souviens plus. Qu'il m'en excuse il était tard !

- Une carte choisie est retrouvée retournée dans le jeu. Puis, elle se transforme en joker.

- Apparition des 4 As, As ascendeurs.

- Twisting the aces.

- Une très bonne présentation de "Out of this world".

WLADIMIR nous présente en micromagie :

- l'excellente routine de dés de Pôl. Effet très visuel, avec lequel Pôl a obtenu 2 premiers Prix de micromagie.

- Transformation à vue de la carte du dessus du jeu face en dessus et sous une pièce. Présentation parfaite.

LEFUR votre serviteur, présente :

- un curieux petit chien mécanique qui retrouve une carte choisie, par un premier spectateur, dans une moitié du jeu étalé face en dessous sur la table. La carte d'un deuxième spectateur est retrouvée par le même petit chien, mais cette fois, avec les yeux bandés, ceux du chien et attention, avec un bandeau soigneusement examiné par le spectateur... Dément !

- Une petite voiture électrique qui obéit à la pensée du spectateur. Une carte choisie est remise dans le jeu qui est mélangé et étalé face en dessus, en ruban, sur la table. Le spectateur pense fortement "D2MARRE99 ET LA VOITURE ROULE. Lorsqu'il voit la voiture passer sur sa carte, il pense "STOP" et la voiture s'arrête.

G. LEFUR

NICE

ACTIVITES DU SEMESTRE

L'Amicale Robert-Houdin de NICE se porte bien à en juger par ce qui suit :

Réunion du 4 juillet 1978.

Réception de notre plus jeune, Jean-Marc BERTAUD, âgé de 12 ans, qui se présente très gentiment pour son examen : Boules Exelsior, cordes, foulards, apparition de pièces, cartes, tous ces tours sont très bien réussis. A l'unanimité nous acceptons ce jeune espoir parmi nous, Bravo, Jean-Marc !

Le 5 septembre, c'est un autre jeune, Alex VORELLI, qui se présente à nous, très doué pour la boule volante, apparition et transformation d'une canne en foulard, disques de Pavel, anneaux chinois. Applaudissons, il est des nôtres.

Le 3 octobre c'est au tour de Michel DRIED de présenter son examen, pour lui, les cartes n'ont guère de secrets, il nous en fait voir de toutes les couleurs, ensuite les foulards, 4 bouchons sous une serviette, cordes, Racine carrée d'un chiffre fabuleux trouvée en quelques minutes. Nous sommes heureux de le compter parmi nous, lui aussi.

Le 7 novembre c'est encore une jeune recrue, Pierre-Yves CANTON, qui sollicite son adhésion, il a le mérite d'avoir appris tout seul, nous voyons les boules, cigarette à travers un foulard, effeuillage de cartes, manipulation des pièces, beaucoup de travail que nous saluons de nos applaudissements.

La relève est assurée, la Magie vivra !...

Le 5 décembre Jean BAILLARD, venu s'installer à NICE, désire entrer dans notre Club et après nous avoir fait plusieurs tours, les anneaux et autres tours de cartes, c'est sans difficultés qu'il peut se joindre à nous.

Au cours de ces réunions, les quelques privilégiés qui ont pu assister aux différents congrès en septembre et octobre (HASTINGS, VERSAILLES, ST-VINCENT) racontent les découvertes qu'ils ont pu faire.

En plus des candidats présentant un examen, les membres présents font l'effort d'exécuter un ou plusieurs tours, mais tous travaillent à la préparation d'une soirée que nous donnons le 13 janvier 1979.

1978 a été pour nous une année fructueuse et pleine de vie.

Denise CESSÉLIN

NOS AMIS LOINTAINS

Nous avons reçu des nouvelles de ZARRO-ZARRO qui a rejoint son poste d'enseignant à l'Ecole Normale Supérieure d'Abidjan en Côte d'Ivoire.

Il a passé le mois d'août dernier à Paris où il a acheté un studio. Il a fait du cabaret mais n'a pas pu voir ses amis comme il l'aurait aimé.

Il nous a chargé de le rappeler à l'amical souvenir de tous.

Ce que nous faisons.

DISPARITION D'UNE VIEILLE AMIE

Notre ami MARCALBERT a perdu sa mère le 6 février 1979. Elle était dans sa 81ème année.

Victime d'une fêlure du col du fémur, après une chute, elle avait séjourné durant 4 mois dans une maison de rééducation. Elle espérait rentrer chez elle à la fin de février quand elle s'est éteinte, sans souffrances, à la suite d'une congestion cérébrale.

Notre ami qui, sous des aspects souvent un peu bourrus, cache une grande sensibilité et une grande générosité, en a été très affecté. Il portait beaucoup d'affection à sa mère.

Cette dernière avait été la constante collaboratrice de son mari et l'avait même secondé dans des présentations de "Grandes Illusions", telles que la Caisse d'Emballage, le Sac Postal et la Cabine Spirite.

Georges ALBERT fut longtemps le Trésorier de l'A.S.A.P. et de l'A.F.A.P.

Madame ALBERT montrait beaucoup d'aménité envers tous ses amis et, en particulier, les "Magiciens".

Nous n'oublions pas le sourire, plein de gentillesse, qu'elle réservait à ceux qui sonnaient à sa porte.

Nous prions notre ami MARCALBERT de croire à la sympathie de tous et, en particulier, à celle, très affectueuse, des signataires de ces lignes, ses plus proches collaborateurs.

G. UNAL de CAPDENAC
Jacques CAUSYIN

CONFERENCE PAR Pierre EDERNAC

Mardi 15 mai à 20 h 45
Salle Gustave Eiffel

Location : M. HATTE - MAGIE MODERNE

CORDE COMEDIE

Magic Shop est très heureux de vous présenter en **exclusivité** un tour de **SALVANO** le célèbre illusionniste polonais dont beaucoup de nos confrères français ont pu apprécier l'immense talent au congrès de Versailles 78. SALVANO est un illusionniste professionnel de grande classe et de renommée mondiale, c'est parce que nous avons la chance de le compter parmi nos amis qu'il est possible aujourd'hui de vous présenter cette routine. Jugez plutôt : une corde, un centre et deux bouts, mais celle là se trouve maintenant montée d'un troisième bout, puis d'un quatrième... *plutôt curieux ?* Enfin elle reprend sa forme initiale avec un centre et deux bouts.

Un nœud est fait au milieu, mystérieusement et instantanément il y a cinq nœuds... *très curieux ?* Finalement ces cinq nœuds disparaissent tous à vue !!! *Vraiment curieux ?* mais surtout *c'est magique.*

Voilà un aperçu de la magie de SALVANO
PRIX de corde comédie : 40 F.

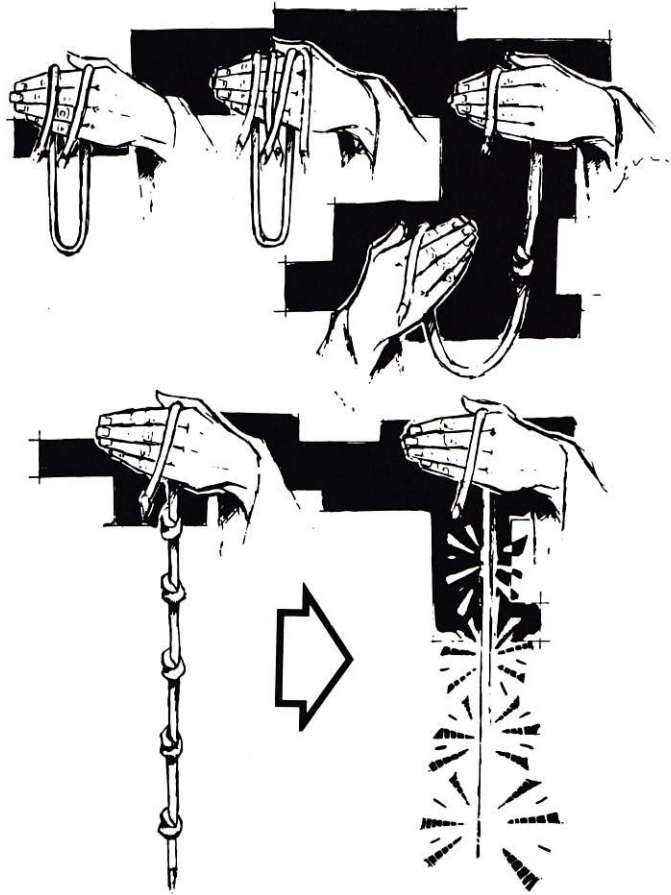

DOUBLE SHOCK

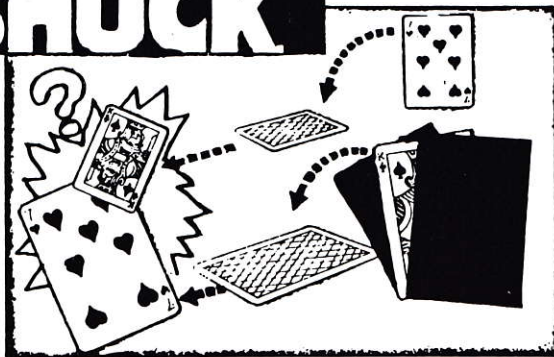

- Une petite carte devient géante...
 - Une carte géante devient petite...
 C'est tout mais c'est très bon, explication avec 20 photos : **PRIX 28 F.**

POUR TOUTE COMMANDE PORT 3,50 F.

SPLIT DECK

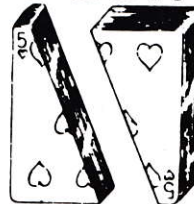

Le magicien présente un jeu de cartes coupé en deux diagonalement, il montre chaque moitié en l'étalant sur une table ou en main, toutes les cartes sont différentes. Un premier spectateur pose son doigt sur une demi carte *vraiment celle qu'il désire* et un deuxième spectateur choisit de même une autre demi carte dans le deuxième paquet.

QUELLE COINCIDENCE !!! les 2 demi cartes forment une carte entière. **PRIX 32 F.**

Afin de justifier, le paquet coupé en deux, vous pouvez faire semblant de laisser tomber le jeu avec son étui, en l'ouvrant vous serez étonné d'avoir cassé le jeu.

*Mieux : dites que vous avez demandé hier à un spectateur de couper le jeu et voilà ce qu'il en a fait, en joignant le geste à la parole faites semblant de déchirer le jeu en deux, par le frottement des deux moitiés vous entendrez un bruit de déchirement. Vous trouverez peut-être d'autres manières de commencer le tour selon le ton que vous souhaitez lui donner **PRIX 32 F.***

MAGIC SHOP 47, rue N.-D. de Lorette 75009 PARIS
 Tél. 874.02.57

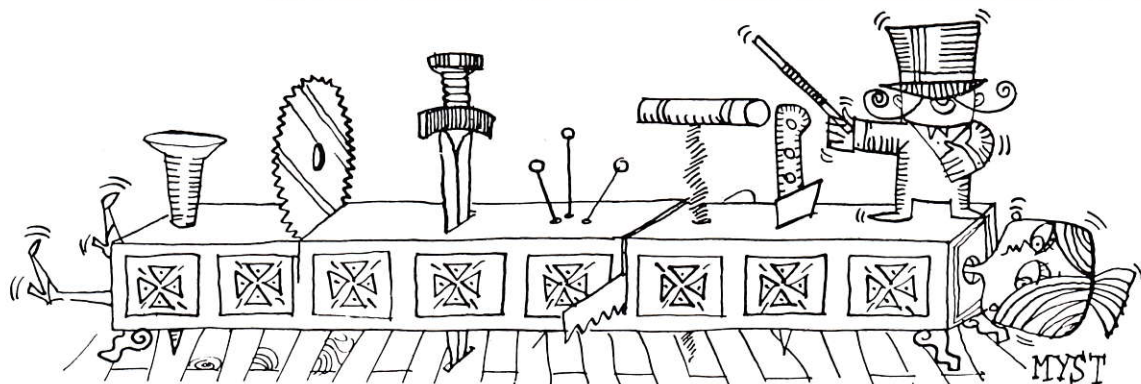

GRANDES ILLUSIONS

LE PIANO VOLANT

EFFET :

Sur scène se trouve un piano ; un artiste est installé devant et joue un air de valse lente.

Au bout de quelques instants, le public voit, avec stupéfaction, le piano et son occupant s'élever

très léger, sans armatures métalliques, et ne comporte que deux octaves utilisables, au centre du clavier.

Le siège est solidaire du piano, il y est solidement fixé. Des courroies et ceintures de cuir sont prévues pour maintenir solidement

Sur le châssis inférieur de la cage, se trouvent, aux deux extrémités, deux traverses en acier (B), qui servent à supporter chacune deux montants en acier (C), fixés également, en haut, à deux autres traverses (D) liaisonnées au châssis supérieur de la cage. Ces montants

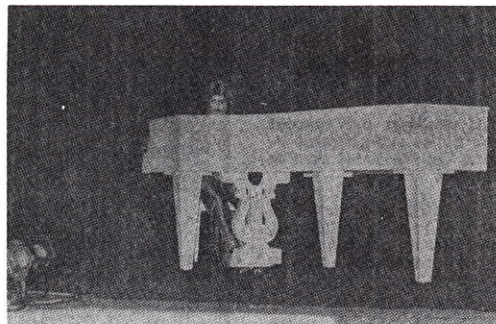

photo 1

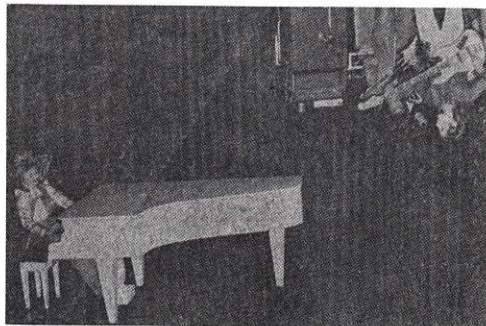

photo 2

ensemble dans les airs, se déplacer lentement de long en large, toujours au son de la musique. Puis l'ensemble, (piano, siège et pianiste), se met à tourner sur lui-même, comme un avion exécutant un looping, lentement, puis après un tour complet, vient se reposer délicatement à sa place initiale (photos 1 et 2).

EXPLICATION :

Le piano, évidemment, n'est pas un piano ordinaire. Il est construit spécialement, d'un bois

le musicien, par la taille et les jambes, quand il aura la tête en bas.

Ce piano, ultra-léger, est relié à un mécanisme dissimulé derrière le rideau de fond. Ce rideau comporte une disposition spéciale dont nous parlerons en dernier lieu.

Donc, caché par ce rideau, se trouve une sorte de grande cage métallique (A), montée sur roulettes, et qui contient tout le mécanisme, représenté sur les figures 1,2,3.

sont munis de crémaillères, comme le montre la figure 3.

Les crémaillères sont en bas pour les deux montants avant (côté rideau) et en haut pour les deux montants arrière.

Deux pièces métalliques (E) munies d'un engrenage pourront monter et descendre le long des crémaillères, grâce à deux manivelles (F) pour les montants avant. Un rail (G) est fixé à chaque extrémité sur les pièces E. Ce rail

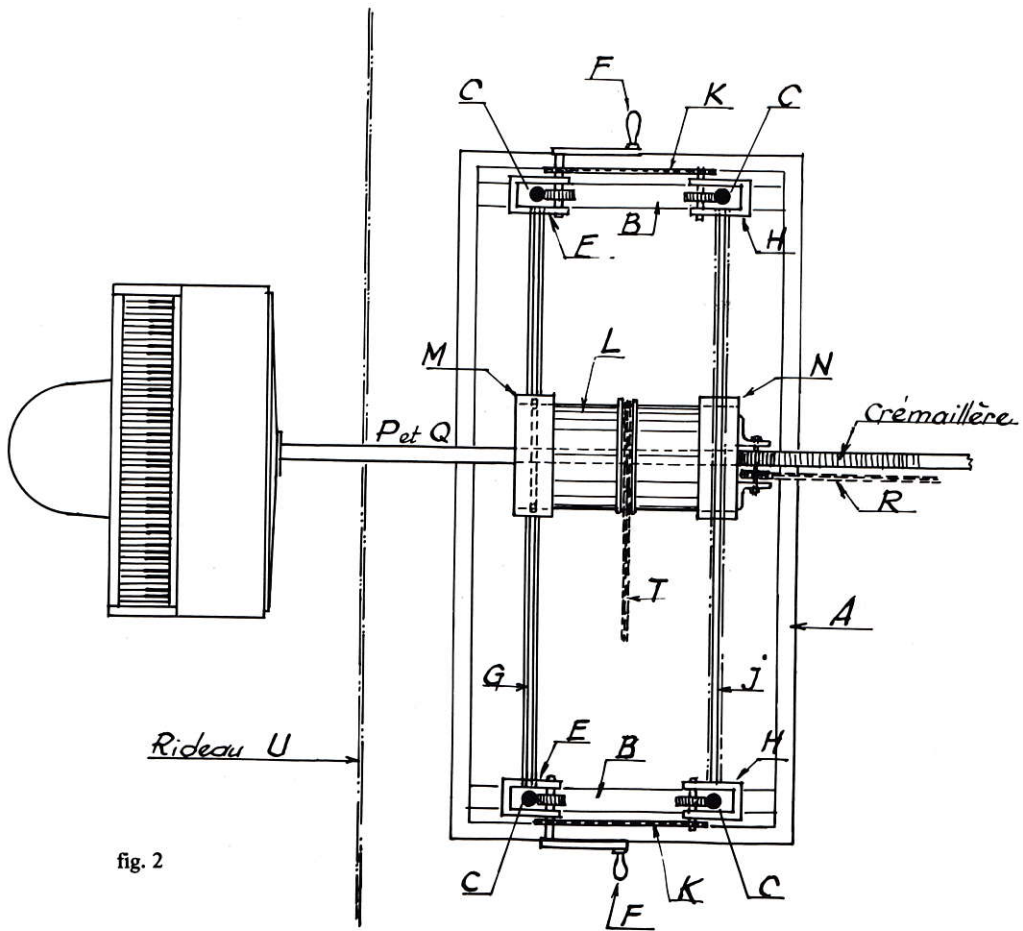
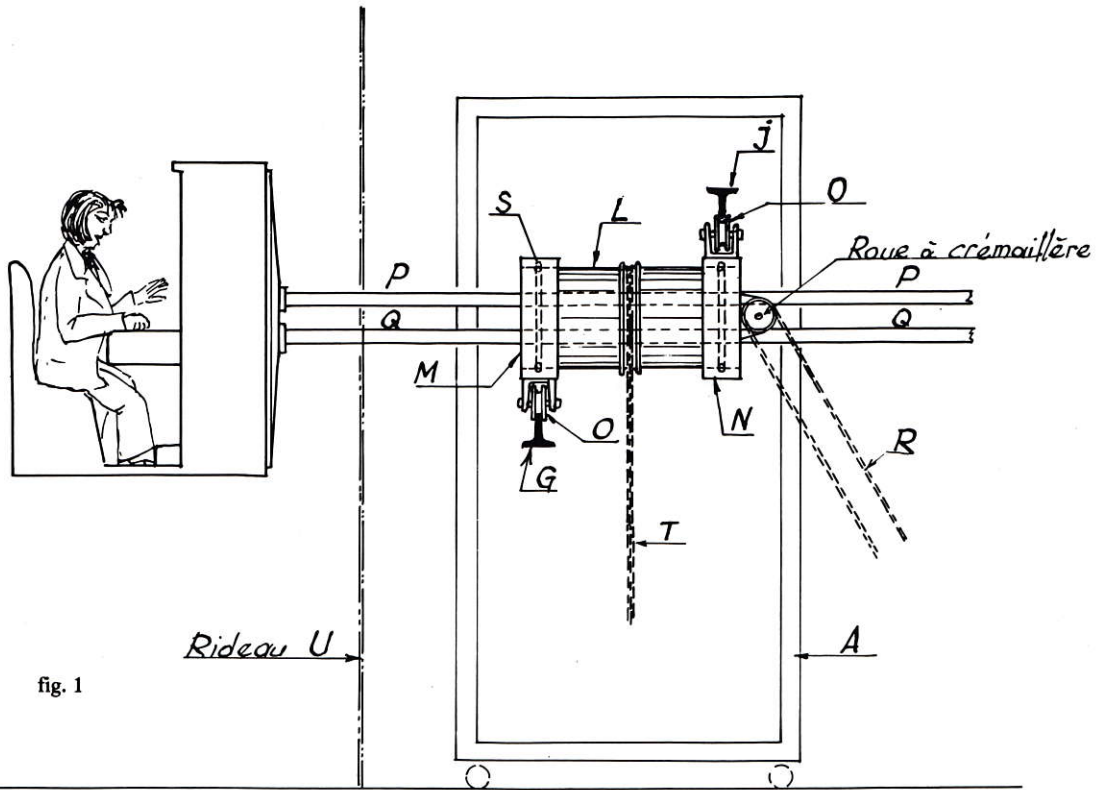

pourra ainsi monter et descendre quand on actionnera les manivelles. De même, sur les deux montants arrière, se trouvent placées deux pièces métalliques (H) avec engrenages, et qui recevront également un rail (J), mais par dessous (fig. 3). Ce rail pourra donc aussi monter et descendre le long des crémaillères.

Pour que les mouvements de montée et de descente des rails soient synchronisés, les pièces E et H seront munies chacune d'un deuxième engrenage (solidaire du premier). Une chaîne métallique (K) s'enroulant autour de ces engrenages assurera la parfaite simultanéité des mouvements. Les rails auront ainsi toujours le même écart entre eux.

C'est sur eux que circulera le dispositif servant à déplacer le piano. Il s'agit d'un cylindre en tôle d'acier (L), dont les deux bouts s'appuient sur deux cadres carrés (M et N). Chaque cadre est monté sur deux roues à gorge (O) pour rouler sur les rails.

Les roues de devant, placées sous M, roulent sur le rail inférieur G, alors que les roues arrière, placées sur N, roulent sur le rail supérieur J.

Le cylindre est traversé longitudinalement par deux axes en acier (P et Q) qui viennent se fixer au dos du piano (par l'intermédiaire d'une semelle d'acier vissée solidement au piano). C'est le poids du piano sur ces tiges qui nécessite la position inversée des deux rails, l'arrière du cylindre, tendant à se soulever, se trouve buté en haut.

Les deux tiges P et Q glissent dans le cylindre, d'avant en arrière, mais possèdent aussi une crémaillère. Un engrenage placé à l'arrière du cadre N est manœuvré par une chaîne (R) qui, engrenant la crémaillère, fait avancer ou reculer les tiges.

Le cylindre L peut tourner librement dans les deux cadres M et

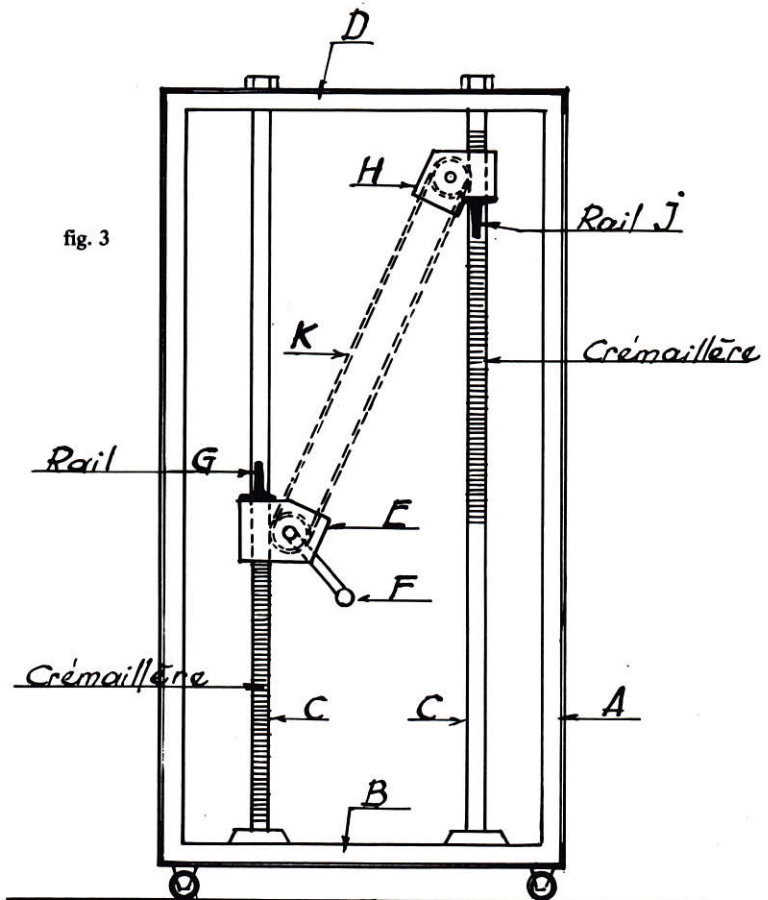

fig. 3

N, par l'intermédiaire de roulements à billes (S).

Autour du cylindre, en son milieu, se trouve une crémaillère circulaire (à gorge) dans laquelle s'encastre une chaîne (T).

En manœuvrant cette chaîne, on fait tourner le cylindre sur lui-même, et le déplacer sur les rails.

Le cylindre est fermé aux extrémités par deux plaques de métal, percées chacune de deux trous pour le passage des tiges P et Q. De cette façon, quand le cylindre tournera, il entraînera automatiquement le piano dans sa rotation.

Il est à noter que le rideau (U) devra être conçu de façon à pouvoir se déplacer et suivre les mouvements de l'appareil. Il comportera un trou circulaire pour le passage des tiges du piano. Il ne devra

montrer que des lignes neutres horizontales et verticales, sans dessin caractéristique pouvant fixer le regard. Il devra ainsi pouvoir bouger, sans que cela soit visible du public.

Traduction de Christine MIALON et adaptation par DELEAU

N.D.L.R.
France-Soir Samedi 30 Novembre 1974

Il monte la gamme à partir du sol

Cet audacieux « looping » musical a coûté huit millions d'A.F. pour trois soirées. Bien que le piano au clavier duquel le chanteur **Christophe** continue à interpréter « Emporte-moi » la tête en bas soit extrêmement léger, c'est une machinerie de trois tonnes qu'il a fallu installer dans les coulisses de l'Olympia !

Il s'agit d'un appareil à compression assorti d'une pompe hydraulique laquelle, grâce à une tige invisible vissée sous l'instrument, commande une spectaculaire rotation à trois mètres du sol.

DomInique Webb, illusionniste professionnel et spécialiste des truquages, a conçu la machine et réglé le numéro. Pour des raisons de sécurité, Christophe est attaché à son siège par quatre courroies, le siège étant lui-même arrimé au piano. Mais il n'a pas de parachute...

Voir photos 1 et 2 en page 292.

TOURS DE MAINS

PAPIER LA BANDE DE "PHENIX"

par DIAVOL

EFFET :

Après avoir exécuté le tour classique de la bande de papier déchirée et reconstituée par la méthode du faux pouce ou toute autre méthode, vous pouvez renouveler ce prodige, en mettant le feu à la bande réparée. En recueillant les cendres qui voltigent, la bande se reconstitue instantanément entre vos mains qui sont montrées vides.

EXPLICATION :

J'utilise pour le tour initial des bandes de papier de soie blanc de 30 mm de large et de 50 cm de long.

En plus d'une bande duplicata supplémentaire vous aurez besoin d'un petit cylindre de fer de 30 mm de long et de 7 mm, environ, de diamètre.

Si vous être bricoleur vous pourrez l'obtenir en sciant un morceau d'une grosse tringle de fer, ou en vous adressant au serrurier du coin.

Vous entourez une extrémité de votre bande, enduite de colle, sur le cylindre, en retour, sur la bande en x, comme le montre la figure 1 ci-contre.

Une fois votre préparation sèche, vous enroulez complètement votre bande autour du cylindre et vous la placez dans la coulisse de votre boîte d'allumettes suédoises, comme on fait d'habi-

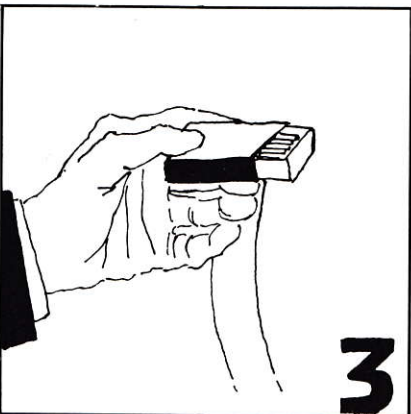
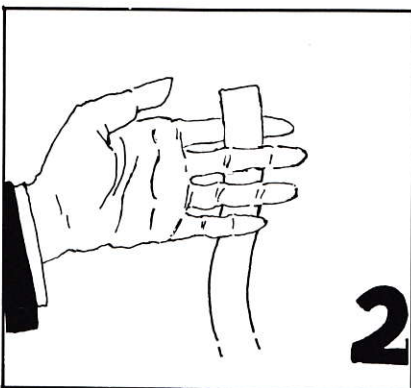
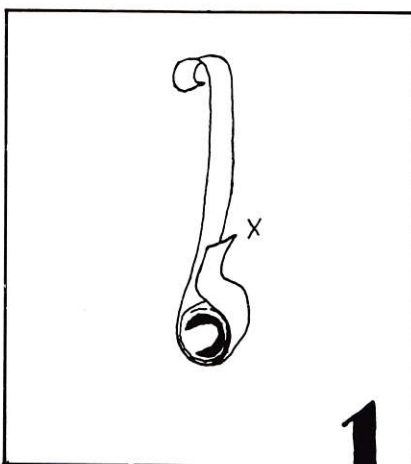

tude pour l'apparition d'un foulard à la boîte d'allumettes.

Vous tenez la bande qui va être brûlée, par une de ses extrémités ; entre le médium et l'index gauche, de façon qu'elle pende verticalement (fig. 2).

Avec la main droite, vous saisissez la boîte d'allumettes que vous déposez, entr'ouverte, entre l'index et le pouce gauche, côté "charge" tourné vers l'intérieur de la main gauche (fig. 3).

Vos pouces et index de la main droite sortent une allumette de la boîte et la referme. A cet instant, le cylindre glisse hors de la boîte et vient se poser sur vos annulaire et médium gauches où elle est maintenue par votre pouce gauche.

La main droite enflamme l'allumette sur la boîte et reprend la boîte entre son annulaire et son auriculaire ; puis, elle enflamme la bande pendante, à son extrémité inférieure et jette la boîte sur la table (fig. 4).

Montrez votre main droite vide et recueillez les cendres qui voltigent. Au moment où la flamme atteint votre main gauche, lancez en l'air le petit morceau enflammé qui reste et qui se consumera dans l'espace.

Abaissez votre main gauche dont le pouce maintient le cylindre.



LIQUIDES



LE VERRE QUI DISPARAIT

LI-CHANG

EFFET :

La partenaire présente au magicien un verre et un broc ou une bouteille avec un liquide quelconque, placés sur un plateau, (fig. 1). Le magicien verse le liquide dans le verre, (fig. 2). Ensuite, il couvre le verre avec un foulard (fig. 3), il prend maintenant

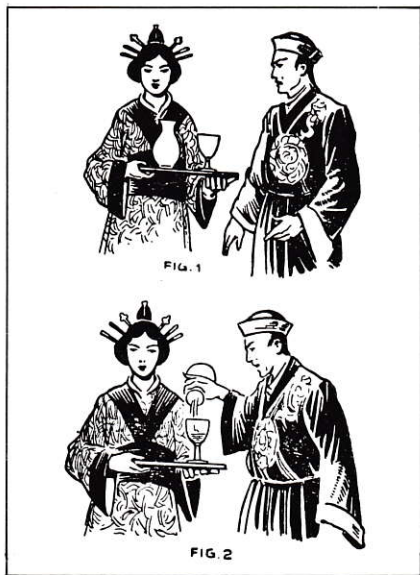

le foulard avec le verre (fig. 4) et, finalement, on constate que le verre a disparu (fig. 5).

EXPLICATION :

Le verre est à l'origine fixé au plateau. En retirant le foulard du verre, le magicien maintient avec les doigts un disque de carton que le foulard

renferme, donnant ainsi l'impression qu'il s'agit du verre, tandis que la partenaire donne un 1/2 tour au plateau, montrant la partie postérieure qui doit être peinte comme la partie supérieure. La figure 6 montre com-

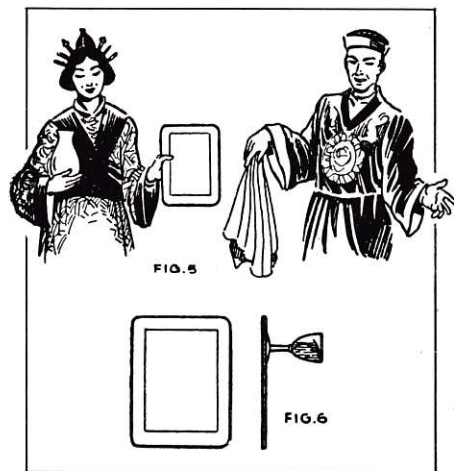

ment est maintenu le verre, qui doit avoir une cloison intérieure, pour que le liquide ne tombe pas.

Traduction libre de
C.E.D.A.M. par *Georges RIFFAUD*



Approchez votre main droite de la main gauche. Elle saisit l'extrémité de la bande enroulée. Abaissez, aussitôt la main gauche ; la bande se déroule instantanément, grâce au poids du cylindre qui se déroule sur votre main gauche.

Arrivée à son terme, la bande

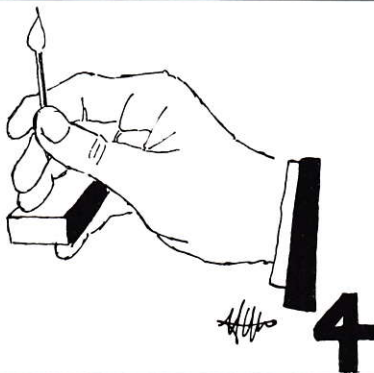

se tend et vous la présentez comme reconstituée en tenant le cylindre entre le pouce et l'index gauches et l'autre extrémité de la bande entre l'index et le pouce droits.

Vos mains apparaissent ainsi vides de tout appareil.

Cette reconstitution instantanée produit un grand étonnement.

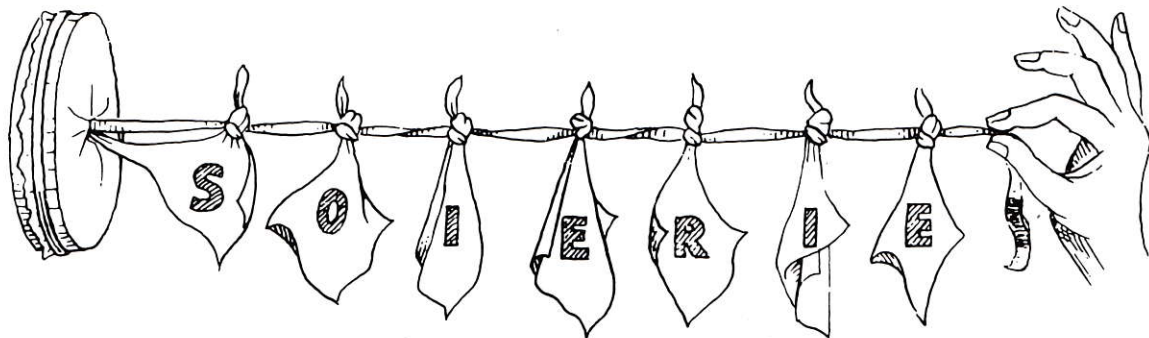

XI CONGRES SEANCES DEMONSTRATIVES

LE FOULARD COUPE ET RECONSTITUE

PHOA YAN TIONG

Parmi les tours présentés au cours de sa séance démonstrative, nous extrairons celui du foulard coupé et reconstitué, un des plus jolis tours que l'on puisse faire avec un foulard, qui a étonné bien des Congressistes qui ne le connaissaient pas ou ne l'avaient jamais vu présenter, bien qu'il ait été décrit voici une dizaine d'années dans le "Magicien" qui, hélas, a cessé de paraître.

EXPLICATION ET MARCHE DU TOUR :

On n'a besoin que d'un foulard ou d'un mouchoir d'environ 40 à 45 X 45

Il n'y a pas de morceau duplicata, le foulard est réellement coupé, et ne peut évidemment servir qu'une fois, c'est le petit inconvénient de ce tour, compensé par l'effet produit.

Vous tenez le foulard par deux coins opposés, entre pouce et index de chaque main, et vous l'enroulez sur lui-même, suivant la fig 1 ; en rapprochant les mains, vous le pliez en deux par le milieu et vous le maintenez ainsi avec la M.G.

De la MD vous vous emparez d'une paire de ciseaux et vous glissez ce milieu à cheval sur une lame (fig. 2) et vous le coupez en deux (fig. 3). Montrez dans chaque main les parties séparées. Gardez une partie en MG, déposez l'autre sur le guéridon. Avec la MD vous venez séparer les coins A et B, que l'on aperçoit à la coupure, l'un est tourné vers la gauche, l'autre vers la droite (fig. 4), serrez cette partie entre le pouce et l'index gauche. Venez ensuite prendre l'extrémité pendante avec les deux premiers doigts de la MD et vous enroulez au fur et à mesure cette

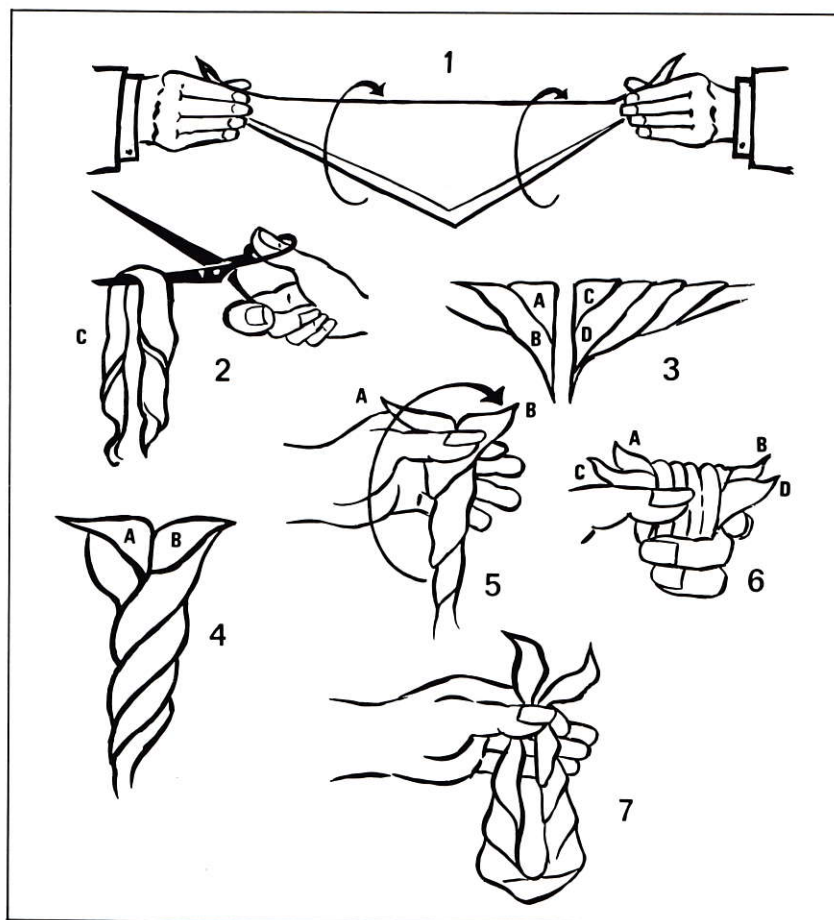

partie autour de l'index et des deux coins qui restent apparents (fig. 5). Prenez l'autre moitié, séparez comme la première, les deux coins (C et D) que vous appliquez contre le paquet déjà enroulé. Enroulez cette partie autour de la première, ce qui vous donne la fig. 6.

Pour reconstituer le foulard, prenez entre le pouce et l'index de la MD, les coins B et D, retirez les doigts

gauches du paquet enroulé et prenez avec le pouce et l'index de cette main, les coins A et C.

En tirant lentement et en élargissant les mains l'une de l'autre, le foulard se déroule, donnant l'impression que le foulard est complètement reconstitué.

La séparation du foulard en deux se trouve alors dans la grande diagonale.



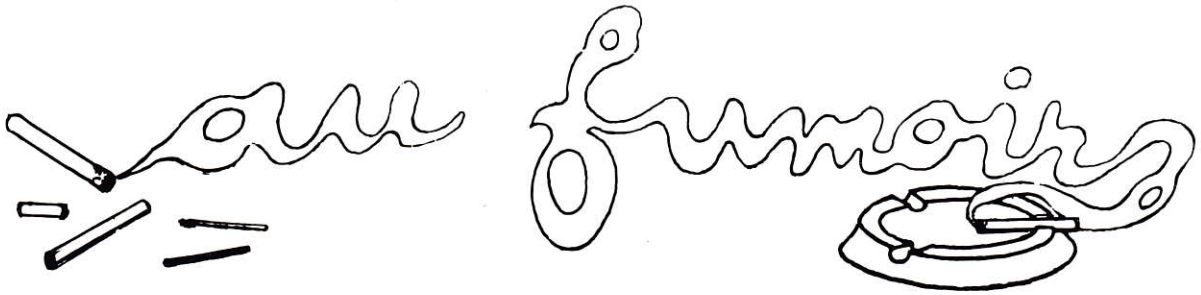

LE CAFE EXPRESS



C'est celui que le Magicien HARELLY offre à un spectateur : cet excellent café-crème sort du NEANT.

OBJETS NECESSAIRES :

- 1 tasse à café dans la poche droite du veston ;
- 1 soucoupe dans l'autre poche ;
- 1 cuiller à café dans la poche du gilet ;
- Un peu de Nescafé en poudre ;
- Un peu de lait en poudre ;
- Un peu de sucre en poudre ;
- Et un morceau de pain "azime" ou Hostie.

PREPARATION :

Mettez, ensemble, une ration de poudre de Nescafé, avec du lait en poudre et un peu de sucre en poudre également (les proportions seront à étudier) dans le fond de la tasse et maintenez le tout à l'aide d'une rondelle de pain azyme ou hostie, dont vous

aurez mouillé légèrement les bords pour qu'elle adhère sur le pourtour du fond de la tasse et laissez séchez.

La tasse aura ainsi un double-fond qui est invisible pour les spectateurs.

PRESENTATION :

Sortez la tasse de votre poche, retournez-la pour montrer qu'elle est vide ; vous pouvez même laisser voir rapidement le fond.

Demandez qu'on vous donne un peu d'eau chaude que vous versez dans la tasse. Aussitôt l'hostie fond sans laisser de trace et le café crème se fait tout seul.

Sortez de votre poche la petite cuiller en disant : "Je mélange l'eau chaude avec une "formule magique" SIMSALABIM" et j'obtiens ainsi un délicieux café-crème..."

Sortez de l'autre poche la soucoupe sur laquelle vous posez la tasse fumante et faites déguster votre café-crème à un spectateur tout proche.

Extrait de "MAGIE"
par Georges POULLEAU (Diavol)



nale, dont vous tenez les extrémités entre le pouce et l'index. Elle est complètement masquée dans le dernier pli du foulard qui se trouve vers vous, lors de son déroulement.

Marquez un temps d'arrêt, joignez les deux coins pour ne les tenir qu'entre les deux doigts d'une main (fig. 7).

Avant de passer à la réalité, faites des essais avec un carré d'étoffe ou même avec des serviettes en papier, ce qui vous donnera une idée du déroulement du tour.

NOTES PERSONNELLES

Pour tirer le maximum d'effet, ce tour gagnera à être présenté seul,

plutôt qu'au milieu de votre programme ; isolé de celui-ci, l'impact sera plus grand.

Comment ?....

Aussitôt votre dernier tour terminé, avancez-vous vers le devant de la scène, pendant que derrière vous, on ferme le rideau (*comme vous avez demandé qu'on le fasse quand vous vous avancerez pour saluer*), donnez l'impression que vous allez vous retirer, un petit clignement d'yeux vers le public comme si on vous demandait d'exécuter encore un tour et enchaînez l'exécution... Vous sortez votre pochette (*que vous avez remplacé dans votre poche poitrine du veston, par le foulard dont vous allez vous servir*), les ciseaux se trouvant dans la poche droite de votre veston, que vous

remettez en place une fois le foulard coupé en deux, tout en maintenant les deux morceaux en MG, après quoi, vous montrez les deux parties séparées, gardez entre les doigts de la MD la partie s'y trouvant, ce qui ne vous empêche nullement de faire l'enroulement de celle tenue en MD.... continuez ensuite suivant la description.

Le public appréciera d'autant mieux :

- 1°) que le tour est surprenant
- 2°) que vous le faites lentement sous ses yeux
- 3°) que vous le faites pour le remercier de son accueil.

C'est un bon "Truc" que je vous donne... en supplément !

Paul ANTOINE

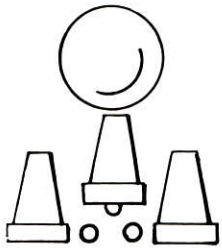

BOULES. BALLEES.

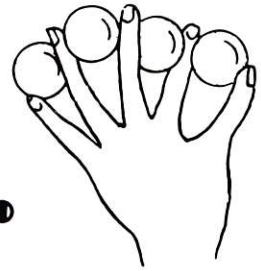

DISPARITION COMPLETE D'UNE BOULE

Figure 1 : Etaler un foulard sur la main gauche et y déposer une boule.

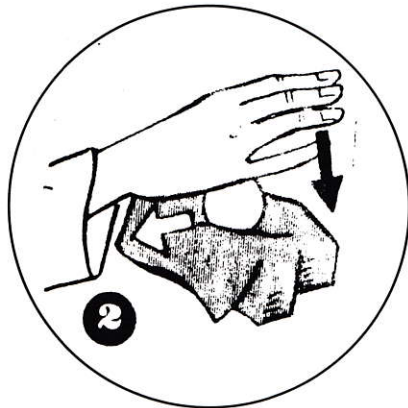
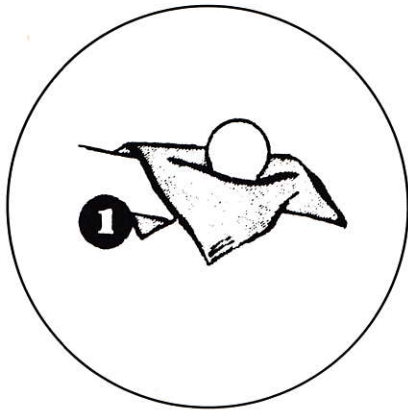

Figures 2,3,4 : Sous le couvert de la main droite, laisser glisser la boule dans la manche droite, tout en tournant la main gauche paume vers le sol.

Figure 5 : Tordre le foulard avec la main droite.

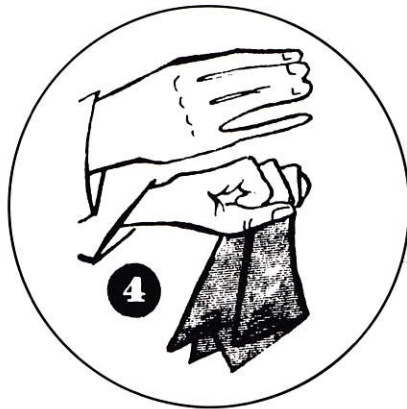

Figure 6 : Donner l'impression de tenir la boule sous le foulard.

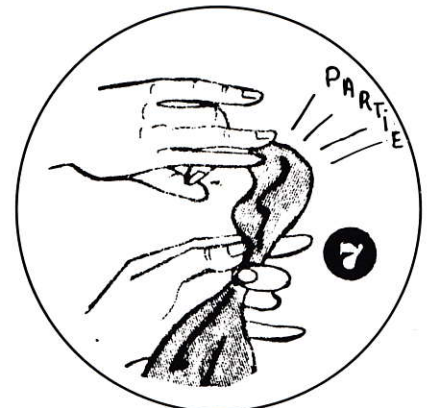
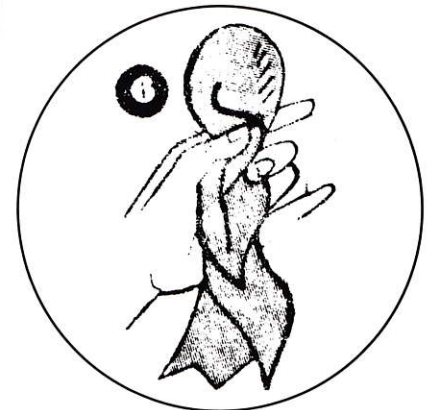

Figure 7 : Donner une pichenette. La boule a disparu !



PROPOS D'UN AMATEUR

Savoir par cœur une entière tragédie de SHAKESPEARE, ne veut pas dire pour autant que l'ont soit un bon acteur.

David DEVANT

Lors d'une dernière réunion de l'A.F.A.P. à PARIS, un jeune magicien se débattait laborieusement avec l'exécution d'un tour, et je ne pouvais m'empêcher de partager son malaise. La technique lui semblait familière, mais il était visible qu'il avait laissé à l'improvisation le soin de présenter son numéro : il espérait AUSTERLITZ... et c'était WATERLOO !

C'est alors que mon voisin se pencha vers moi et me glissa dans l'oreille : "Il ne suffit pas de connaître un tour. Ensuite, l'essentiel, c'est de savoir le vendre". La pertinence de cette réflexion toucha au plus haut point ma corde sensible, car EDERNAC (j'avais oublié de le nommer) venait d'énoncer, sous une forme personnelle, ce que je considère comme étant une des vérités fondamentales de la Magie.

Bien que tous les grands Maîtres aient répété à satiété : "Il n'y a pas de bons tours, et pas davantage de mauvais tours. Il y a des tours bien présentés et des tours mal présentés", cet axiome ne me paraît pas avoir trouvé un grand écho auprès de la plupart des magiciens amateurs, alors que les professionnels savent toute l'importance qu'il représente pour eux.

Il est vrai que ces derniers ont sur ceux-là deux avantages que l'on ne peut négliger. D'abord, ils exécutent leurs routines à longueur d'année et les connaissent sur le bout des doigts. Leurs présentations se déroulent comme coule l'eau d'une rivière tranquille, sans précipitation, ni hésitation.

Ensuite, et c'est là un point capital, ils

bénéficient du jugement du public, qui manifestera avec la même spontanéité, sa satisfaction, ou sa déception. C'est donc, si je puis dire, par l'intensité des applaudissements que seront sélectionnés les effets à conserver, à modifier, ou même à abandonner définitivement.

Rien de tel pour l'amateur auquel les occasions de se produire ne sont pas dispensées quotidiennement. En outre, que ce soit à un banquet, un dîner corporatif, une noce ou un repas de famille, il se retrouve toujours dans une ambiance dont la bienveillance lui est préalablement acquise. Que dire, s'il s'agit d'une réunion entre magiciens, si ce n'est - et c'est bien normal - que l'indulgence y préside et que les applaudissements y seront vigoureux ? Bien souvent, il y est oublié qu'une critique amicale est seule enrichissante, alors que la louange n'a jamais rien apporté... si ce n'est parfois qu'un surcroît de vanité !

Ces considérations me font déjà pressentir la remarque suivante : "Pourquoi voulez-vous que je me casse la tête à travailler sur une présentation que j'utiliserai trois ou quatre fois dans l'année ? Pendant le même temps, j'aurai maîtrisé une demi-douzaine de manipulations nouvelles et ma grande joie sera de les montrer à mes amis magiciens". C'est là un argument très défendable et la seule objection que je puisse faire est alors d'être assez sage pour s'abstenir de faire des tours à un public de non-initiés.

La Magie est un art considéré par beaucoup comme mineur, et par davantage comme puéril.

TOPS

Magazine Of Magic

— SUBSCRIBE TODAY —

\$1 per copy—\$9.00 Yearly
2 Years \$17.00—3 Years \$24.00

TOPS MAGAZINE

ABBOTT'S
MAGIC COMPANY
Colon, Michigan 49040
(Abbott's Catalog No. 20-\$2.00)
(Outside U.S. add 50¢ additional)



THE MAGIC CIRCLE

Founded 1905

The world's most exclusive Club.
For details, please write to :

JOHN SALISSE
Hon Secretary
12, Hampstead Way
LONDON NW 11

Clubroom, Theatre, Museum
& Library.

84 Chenies Mews, LONDON, W. C. 1."

Pourquoi aller aggraver cette opinion par une démonstration où, presque toujours, la technique ne sera pas appréciée, alors que seule, la banalité de la présentation sera retenue ?

J'avoue n'apprécier que modérément ces manipulateurs qui époustouflent les magiciens par leur virtuosité et qui deviennent empoisonnants comme la fumée devant un public qui ne tarde pas à bâiller de lassitude ! Dernièrement, j'ai rencontré un de ceux-ci qui m'a montré des tours à la manière dont un mitrailleur tire ses rafales. Dès le cinq ou sixième, après avoir apprécié son adresse, je n'ai pu m'empêcher de lui demander : "Vous en connaissez beaucoup comme ça" ? et de me répondre avec un air faussement modeste : "Plus de 600" ! Je pris alors un air étonné : "600... c'est vraiment peu ! Etant donné que ce sont toujours les mêmes principes de base qui sont présentés sous des formes différentes, pour ma part, sans être sûr du décompte exact, je dois bien en connaître entre cinq et six mille... Seulement, avec la même franchise, je vous avouerai que j'arrive, avec quelque effort, à savoir en faire une petite douzaine" !

Cette boutade n'était d'ailleurs pas de mon crû. David DEVANT cet inoubliable magicien anglais dont j'ai déjà cité en exergue un autre trait d'humour, l'avait déjà dite il y a bien longtemps, et je n'avais que le mérite de la répéter. "Encore un qui n'aime pas les tours de cartes", telle est, certainement, l'opinion que ce manipulateur, aussi adroit que fastidieux, a dû conserver de moi !

Je pense que ces quelques réflexions auront suffisamment illustré les critères qui me guident pour

pratiquer cet art si captivant. Une analyse détaillée de ceux-ci, même sans être exhaustive, dépasserait de loin l'intention liminaire de ces propos que je pourrais condenser en une seule formule : DISTRAIRE d'abord, étonner ensuite. Dois-je préciser qu'il convient ici de donner au mot "distraire" ses deux acceptions majeures ? Premièrement "Faire passer un moment agréable" et deuxièmement "Détourner l'attention".

Je sais, bien sûr, que "le Moi est haïssable" et d'aucun me reprocheront, peut-être, d'avoir parlé à la première personne. Mon excuse est toute simple. En effet, je ne peux me prévaloir d'aucun titre, et pas davantage d'une expérience professionnelle, pour me permettre de donner des conseils sur une conception de la Magie, laquelle a priori, pourrait paraître personnelle.

Pourtant, je n'innove rien. J'essaie seulement de faire ma propre synthèse de ce que tous les grands Maîtres que j'ai lus, ou que j'ai eu la chance de rencontrer m'ont appris. Et ils se rejoignent tous pour dire que la présentation demande beaucoup plus d'effort que la technique elle-même, car, étant le reflet d'une personnalité, il n'est pas possible de lui assigner, dans le détail, des règles établies.

Je me demande parfois si, David DEVANT et tant d'autres, deux siècles avant ROBERT-HOUDIN pour être précis, CORNEILLE lui-même, ne pensait pas aux magiciens de son époque, lorsqu'il écrivit dans "le menteur" l'alexandrin fameux, devenu proverbial : "La façon de donner vaut mieux que ce qu'on donne".

P. REYNAUD

Abracadabra

La seule revue magique
"hebdomadaire"

- en Anglais, 20 pages imprimées chaque semaine depuis maintenant 30 ans.
- Envoyez nom et adresse pour recevoir un exemplaire.

Les 52 numéros (1 ans) - 9,50 Livres

GOODLIFE

Arden Forest Estate

ALCESTER (Warwickshire)
(Angleterre)

Genii

THE CONJURORS' MAGAZINE

P.O. BOX 36068
LOS ANGELES, CALIF. 90036



MAINTENANT DANS SA 43^{ème} ANNEE
60 pages ou plus par mois

Toutes les dernières nouvelles
et nouveautés en provenance
des États-Unis, et du Monde entier
Souscription pour 1 année (12 n°)
15 dollars U.S.

Écrire directement à :

Genii : P.O. Box 36068 LOS ANGELES
(California 90036) USA Bill LARSEN, Editeur



JO-JO LE CANARD PARLANT

On trouve dans le commerce magique, depuis de nombreuses années, un canard mécanique en bois, articulé. Il est vendu chez nos amis anglais et américains sous le nom de "JO-ANN" ou encore "DIPPY DUCK".

Monsieur ? Un éléphant ? Mais non, cela aurait été bien trop simple ! J'ai dressé un canard sauvage !" Vous le présentez aux spectateurs en le tenant par le socle afin de pouvoir appuyer sur le levier. Le canard bouge, fait "COIN-COIN" et vous pince le

- C. - (Se lance dans une série de "coin-coin" retentissants).
- M-V. - Que dis-tu ? Ah, c'est trop simple de cette manière. Bien je vais te bander les yeux. (Il lui glisse l'élastique noir pour lui cacher les yeux).
- C. - Il fait noir comme dans un four !
- M-V. - Il faut savoir ce que tu veux. Alors à toi.

Grâce à son mécanisme, le canard tend le cou, se ravise, repart en avant, hésite ET FINALEMENT SE LANCE EN AVANT, il sort une carte et c'est bien celle choisie par le spectateur. Naturellement, si deux cartes ont été choisies, il recommencera, mais sans faire toute cette petite comédie.

Il est évident que la durée de ce petit sketch, dépend de l'opérateur. Avec un peu d'entraînement, on devient très adroit avec le mécanisme du canard et l'on obtient vraiment une apparence de vie, grâce aux mouvements du cou et du bec. Durant cette routine, le canard ne doit pas rester immobile et c'est à vous de le manipuler en conséquence.

Pour donner une touche personnelle à votre "élève", vous pouvez lui adjoindre une coiffure genre chapeau tyrolien. Ou encore le présenter comme une cane avec un prénom

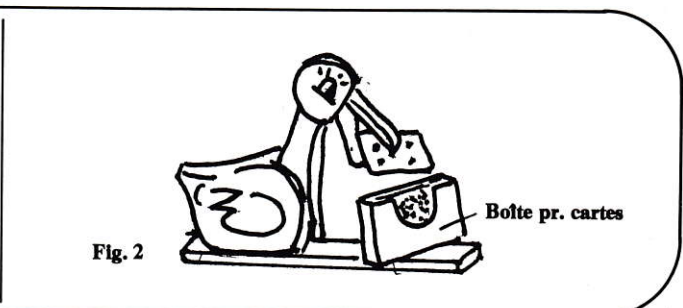
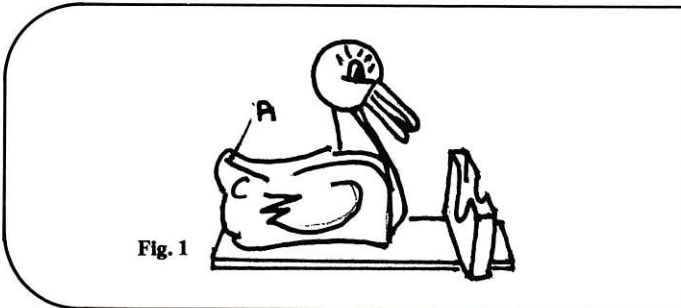

Le socle de ce canard est muni d'une boîte allongée dans laquelle notre canard va prendre des cartes avec son bec. (Voir fig. 1).

Pour le magicien-ventriloque, ce canard a une particularité intéressante. Grâce à son mécanisme, il ouvre et ferme son bec, d'une manière très visible, ceci afin de prendre les cartes dans la boîte qui se trouve devant lui. Ce mécanisme permet donc un "dialogue" avec ce volatile en bois ; il est assez souple pour donner un mouvement assez naturel du cou et du bec.

Matériel :

Le canard en bois. Egalement un morceau d'élastique noir large (env. 2cm) cousu, qui servira de bandeau à votre petit partenaire. Deux jeux de cartes.

Au début, le canard est caché sous votre table, ou alors posé dessus, mais avec un foulard qui le cache afin que les spectateurs ne le voient qu'à la dernière minute.

Routine :

Vous expliquez à votre public : "J'ai réussi à dresser un animal pour présenter un tour de cartes. Non seulement il va retrouver en un éclair une carte choisie, mais, en plus, je lui ai appris à parler ! Comment,

doigt que vous aviez laissé devant son bec. "Vous voyez comme il est féroce, il ne faut pas le perdre des yeux un instant !" Le canard "mord encore une fois le presti. "Ouille ! C'est le moment de montrer ce que tu sais faire en dehors de me pincer les doigts Jo-Jo". Vous le posez sur la table et prenez un jeu de cartes et vous en faites choisir 1 ou 2. Vous faites noter les noms des cartes choisies et les faites remettre dans le jeu. (Voir note 1 in fine).

(Vous placez alors le jeu dans la boîte qui est devant Jo-Jo (fig. 2).

(M-V = magicien-ventriloque - C = canard)

- M-V. - Maintenant JO-JO, tu vas retrouver la carte (ou les cartes) que les spectateurs ont choisies.
- C. - T'es pas un peu fou, non, il y en a 52 dans ce jeu !
- M-V. - Ecoute, prends tout ton temps, et surtout ne t'énerve pas et tout ira bien.
- C. - Facile à dire, quand on ne fait rien ! (Pris d'une inspiration subite, il sort les 4 as les uns après les autres).
- M-V. - C'est un canard élevé à Monte-Carlo, il adore les jeux de cartes. (S'adressant au canard :) Sois sérieux Jo-Jo et trouve la carte.

féminin et un petit collier en strass très brillant autour du cou. Vous pouvez également forer un petit trou (Fig. 1 - "A") et planter et coller quelques plumes.

Le dialogue doit être parsemé de "coin-coin" ce qui ajoute une touche comique. Sans être un expert en ventriloquie, "coin-coin" se dit très facilement sans bouger les lèvres. Faites un essai devant un miroir, vous serez convaincu !

Si vous utilisez des cartes alphabet genre "Lexicon", en modifiant le texte, vous lui faites tirer des cartes qui formeront un prénom. Faites-lui faire du mentalisme avec un jeu "ESP". Une bonne partie des idées publiées dans le n° 319 (nov-déc. 1977) du Journal de la Prestidigitation sont applicables.

(1) Sur votre table, caché derrière un objet ou foulard, vous avez le deuxième jeu, préparé comme suit : les 4 as, puis les deux cartes que vous forcez aux spectateurs. Lorsque les spectateurs ont remis leurs cartes dans le jeu, vous faites l'échange avec celui qui est préparé, comme expliqué ci-dessus.

J. de MERRY
septembre 78

KIRTEN'S FLOWERS

PRODUCTION DE FLEURS EN PLUMES POUR
ILLUSIONNISTES

MANUFACTURE OF
FEATHER FLOWERS
FOR MAGICIANS

POCHETTE D'ALLUMETTES

Deux pochettes montrées
recto verso.
Une pièce de 1 fr emprun-
tée mise en sandwich,
traverse la pochette infé-
rieure à la commande du
magicien.

frs 30



LE JEU HANTE

Après avoir remis dans ce
jeu les 3 cartes choisies
par les spectateurs, le jeu
s'anime et se coupe sur les
cartes choisies.

Frs 29

LE JEU NUDISTE

Ce jeu est montré blanc
des deux côtés. Soudain
un tarot apparaît, puis une
face. Enfin le jeu est mon-
tré totalement ordinaire et
redevient complètement
blanc. Nombreuses routi-
nes possibles.

Tarot Aviator.

frs 40

PINCE

Une pièce d'un demi dollar
prise dans une pince à
dessin se transforme en
menue monnaie lorsque
vous la jetez dans la main
du spectateur.
Modèle américain.
Quantité limitée.

frs 85

COLLECTIONNEUR!!

LA VOYANTE DE DICKMAN

Quelques rares exemplai-
res disponibles.

frs 90

FRAIS
D'ENVOI
RECOMMANDE
10 FR\$

86, Avenue Philippe Auguste
75011 PARIS Tél. : 371.46.43

PROFESSIONAL DIMINISHING CARDS

215 FF

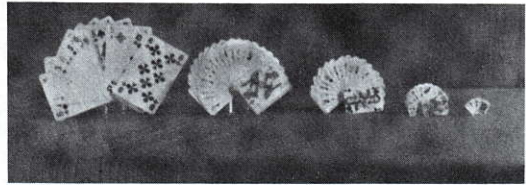

A cause de la très forte demande de beaucoup de magiciens et ceci malgré un prix élevé à la production nous vous présentons... MAINTENANT !!! EN STOCK LIMITE !!! ET A UN PRIX DEFIANT TOUTE CONCURRENCE... EN TOUTE EXCLUSIVITE... THE PROFESSIONAL DIMINISHING CARDS ! Commandez-le de suite avant que le stock est épuisé.

L'effet est connu : un éventail de cartes est présenté au public et sous la pression de la main du magicien, l'éventail diminue de moitié. Une nouvelle pression réduit encore le jeu et ainsi de suite pour finalement avoir un éventail miniature qui disparaît aussitôt. Quatre diminutions ! CHAQUE EVENTAIL CONSISTE DE DIX SEPT CARTES POUVANT ETRE EVENTAILLEES ! UN APPAREIL INUSABLE ! Fonctionnement parfait après 25 ans d'usage. Le modèle professionnel le plus recherché. Exécution facile ! Un appareil pour les connaisseurs. Un effet classique, spectaculaire, et toujours fort apprécié du public.



SICTONATIC

Ce chargeur de cigarettes constitue vraiment le NEC PLUS ULTRA pour le manipulateur moderne de cigarettes. C'est un appareil ingénieux de haute précision d'une fabrication supérieure qui contient onze cigarettes éteintes ou allumées, aux choix, qui tombent au moment où on le désire, une à une dans la main, en prise à l'italienne. Il n'y a donc plus besoin de faire des manipulations de cigarettes allumées au début de votre numéro, car ce chargeur vous les donnera allumées à n'importe quel moment !

338 FF

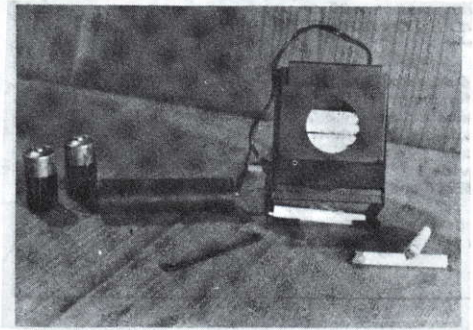

Flowers at the Fingertips

85 FF

Au bout des doigts, avec une aisance déconcertante, VOUS FAITES APPARAITRE UNE A UNE DES FLEURS MULTICOLORES que vous laissez tomber dans une corbeille. Les fleurs apparaissent au bout des doigts des deux mains. Un production fantastique ! Idéal en combinaison avec notre "Flash bouquet", "Cornucopia", etc...

**POUR ETRE SERVI
RAPIDEMENT PAR
CORRESPONDANCE** EXPORTATION

Toute commande doit être accompagnée de son mandat intégral.

Majorer le montant total de votre commande de 15 % pour les frais de port.

Majorer le montant total de 75 FB. de frais d'administration pour les commandes en dessous de 500 FB.

COMMENT PAYER ?

LE PAIEMENT SE FAIT TOUJOURS EN FRANCS BELGES !

Mandat Postal International.

Virement sur notre C.C.P. 000.0271487.81

Virement international : Chèque tiré sur une banque Belge

Majorer le montant de la commande de 130 FB. pour couvrir les frais bancaires !

Il sera tenu compte du crédit ou débit éventuel !

MEPHISTO-HUIS

p. v. b. a.

veldstraat 156 b
85000 Hortrijk (Belgique)

Tél. 056-21 30 53

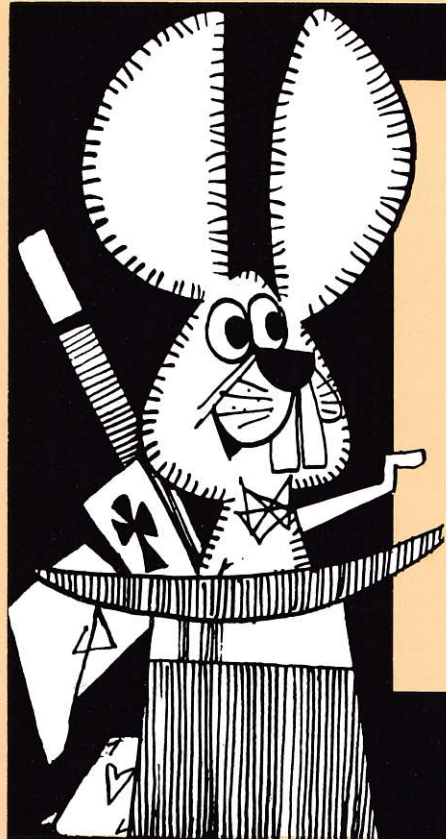

Retenez bien ces dates
28-29-30 septembre 1979
13^e CONGRÈS FRANÇAIS
 DE
L'ILLUSION
 et
CONCOURS MAGICUS
DIJON

MYST

LE JOURNAL DE LA PRESTIDIGITATION est l'organe de l'Association Française des Artistes Prestidigitateurs dont le siège social est : 163, rue Saint-Honoré - Paris (1^{er}).

Président : M. HORACE
 51, rue Grande Etape - 51000 CHALONS-SUR-MARNE
 Tél. (16) 26.68.09.17.

Vice-Présidents : MM. MARCALBERT, Maurice PIERRE et CHARRA

Secrétaire Général : M. G. BRICOUT
 27, rue Pasteur - 59400 FONTAINE-NOTRE-DAME

Secrétaire-Adjoint : M. CHAHIN

Trésorier : M. Charles BARBIER
 14, rue de Sèvres - 92000 BOULOGNE

Secrétaire Administrateur chargé des adhésions :
 M. RONSIN-SCHMITT 10, allée Baratin - 93340 LE RAINCY
 Tél. 927.93.09

Publication mensuelle

Journal de la Prestidigitation : France 120,00 F. - Etranger 140,00 F.
 Prix du numéro 15,00 F.

Abonnements : A.F.A.P. - C.C.P. 4625-33 PARIS

Pour se procurer un des numéros du "Journal de la Prestidigitation" s'adresser à : J. VOIGNIER 02, Bd Kellermann PARIS 13^e.

Tout changement d'adresse et toute erreur dans l'envoi du Journal doivent être signalés à :
 MARCALBERT - 163, rue Saint-Honoré - PARIS 1^{er}.

Toutes les traductions et descriptions de tours doivent être adressées à Jacques CAUSYN.

Tout ce qui concerne la partie administrative doit être adressé à G. UNAL de CAPDENAC.

Imprimerie PAQUEZ 37, rue Kellermann
 51000 CHALONS-SUR-MARNE
 Le gérant : MARCALBERT

**JOURNAL DE LA
 PRESTIDIGITATION**

163, rue Saint-Honoré - PARIS 1^{er}

Fondateurs : (1905-1914) : AGOSTA-MEYNIER

Directeurs : (1928-1965) : Dr DHOTEL (HEDOLT)
 (1965-1968) : Jean METAYER

Directeur Adjoint : (1962-1967) : G. POULLEAU

Directeur : MARCALBERT
 25, Bd de Sébastopol - PARIS 75001
 Tél. 233.00.24

Directeur-Adjoint : G. UNAL de CAPDENAC
 22, rue de Dunkerque - PARIS Xe
 Tél. 878.87.71

Rédacteur en Chef : Jacques CAUSYN
 76, rue de la Tombe-Issoire - PARIS XIV^e
 Tél. 327.62.10

Kipassou : MAILLARD
 2, square Gay Lussac - 78 FONTENAY-LE-FLEURY

Publicité : Zum POCCO
 9, rue Bénédict Macé - 14000 CAEN

Maquettiste : MORISOT

Comité de Rédaction et Spécialistes :

G. POULLEAU
 Paul ANTOINE
 Henri BAROLET
 E. PANCRASI
 Michel SELDOW

ASCANIO
 Bernard BLAY
 DELEAU
 DALRISS
 Adam MARCEL

MICKELIS
 RAIMBAULT
 RIFFAUD
 J. VOIGNIER
 Zum POCCO

Documentation : Jacques GARNIER, TUMMERS

Photographie : Serge BOURDIN

Dessinateurs :
 CAMBET, DELEAU, HODGES, MELDINI, MIC, RICHARD et RHO

Relations extérieures : RENELYS, Remi VERLET et CASTINEL

LES POTEAUX DE LA PEUR

- N° 2556 Frs 2.150,00

Nos clients nous réclamant de plus en plus des Grandes Illusions, nous venons de refabriquer les célèbres et méconnus actuellement "Poteaux de la peur". Il s'agit de 2 poteaux carrés montés sur un socle entre lesquels vous faites placer votre Partenaire ou une spectatrice. Les poteaux sont troués de part en part et par ces trous vous passez une grande pique métallique qui traversera Poteaux et Spectatrice. Toutefois lorsque vous retirerez la pique, la Spectatrice sera toujours souriante et bien portante. Matériel démontable, très bien décoré de façon chinoise.

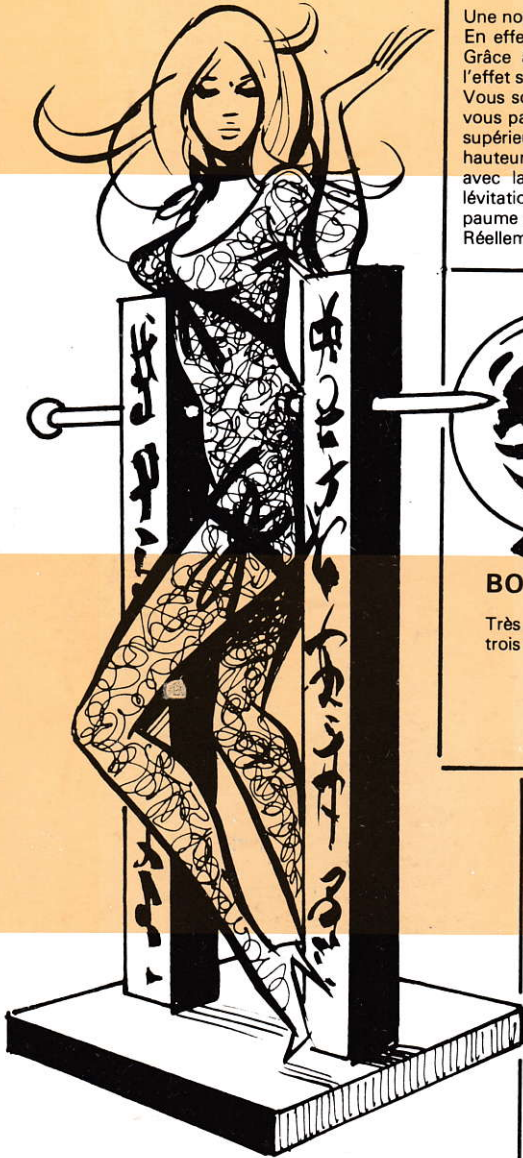

THE VERY BEST OF FRANK GARCIA

Frs 70,00

Une sélection des meilleurs tours de cartes de Frank Garcia, choisis, traduits et présentés par Richard Vollmer.



BILLET VOLE - N° 2561

Frs 15,00

Une nouveauté en micromagie.

En effet aucun tour n'avait jusqu'ici été basé sur ce principe. Grâce à notre merveilleux gimmick vous pourrez présenter l'effet suivant :

Vous sortez de votre porte-feuille 2 billets de 100, 00 Frs que vous passez en croix sur votre main gauche étendue. Le billet supérieur s'élève alors doucement en l'air jusqu'à 7 ou 8 cm de hauteur comme un tapis volant. Le billet inférieur est retiré avec la main droite et passé de tous côtés du billet en lévitation. Finalement le billet redescend doucement sur la paume de votre main. Aucune manipulation. Réellement nouveau et prodigieux. Pas de fil ; pas d'aimant.



BOULE DE CRISTAL - N° 2572

Très belle boule avec support pour voyante. Existe en trois tailles :

6,5 cm = Frs 100,00

10 cm = Frs 140,00

15 cm = Frs 160,00

VOUS QUI AVEZ REVE D'ETRE UN GRAND MAGICIEN !

Savez vous que vous auriez eu une vie intense, dure, combative, une vie de lutte et de souffrance, mais combien merveilleuse et divertissante ; que vous auriez fait de magnifiques et lointains voyages, que vous auriez vu ce que les autres ne verront jamais, que vous auriez cotoyé l'étrange monde de la nuit : tragique, émouvant, insolite et cocasse.

Ce rêve, vivez le dès aujourd'hui avec le captivant livre de Pierre BRAHMA "LA MALLE DES INDES" qui vous entraînera dans l'univers d'un artiste, d'un observateur et d'un merveilleux conteur.

Un volume de 420 pages aux Editions JULLIARD.

Frs 49,00



ORACLE - N° 2135

Frs 67,50

Cinq cartes à dessins géométriques sont glissées une à une sous les caoutchoucs dans l'ordre choisi sur une ardoise où le Magicien vient d'écrire une prédiction. L'ardoise est retournée ; la prédiction correspond aux signes de chacune des cartes.

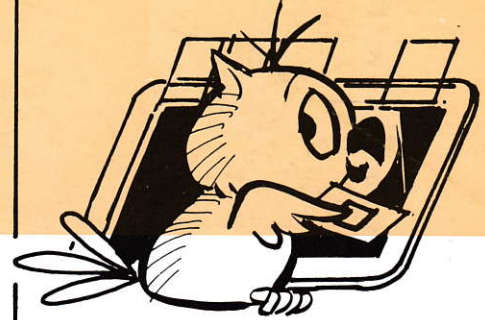

PREDI-ROTOR - N° 2472

Vous présentez dix cartes sur un support qui est ensuite retourné afin que les cartes soient vues de dos. Vous faites une prédiction que vous masquez aux yeux du public. Vous demandez que l'un de vous désigne un chiffre de 1 à 10. Vous retournez la carte ainsi sélectionnée : elle correspond à votre prédiction.

Frs 125,00

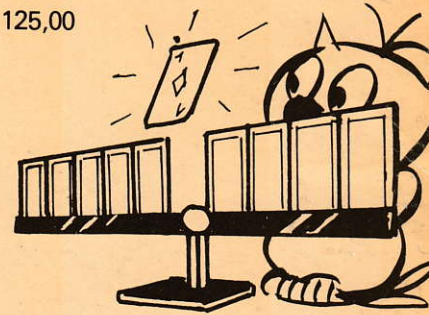

ATTENTION le MARDI 15 MAI à 20 H 45

PLUS QU'UNE CONFERENCE

UNE DÉMONSTRATION DE MAGIE VIVANTE

par
PIERRE

EDERNAC

PSYCHOLOGIE
PRESENTATION
PRESTIDIGITATION

REFLEXIONS ET THEORIES SUR
L'ART MAGIQUE
ILLUSTREES D'EXEMPLES PRATIQUES
DE TECHNIQUES ET DE TOURS